

Bryan Eduardo Alvarado Salas

CCA

Sarchí,

Alajuela, Costa Rica



Centro Cultural y Artesanal para el cantón de Sarchí

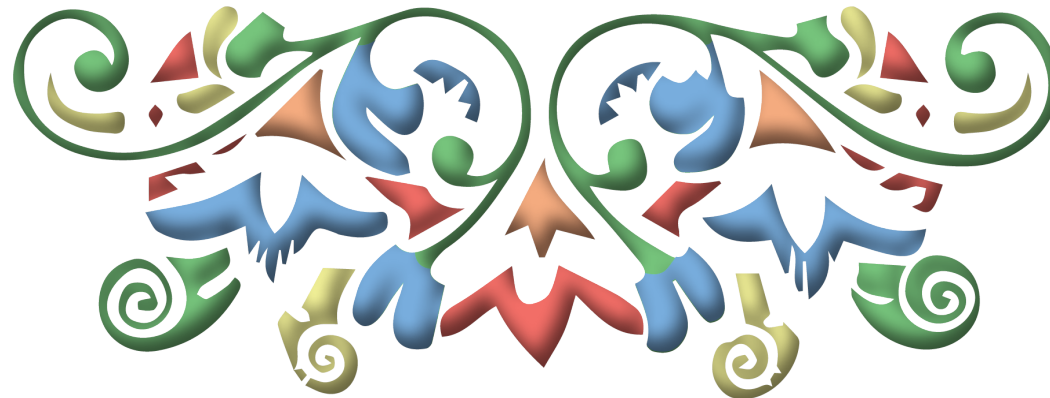

Bryan Eduardo Alvarado Salas
2017121634

Proyecto final de graduación para optar
por el título de licenciatura

Modalidad: Proyecto arquitectónico



Esta obra está bajo una Licencia Creative Commons
Atribución-NoComercial-SinDerivadas 4.0
Internacional.

Para más información visite:

<https://creativecommons.org/licenses/by-nc-nd/4.0/>

Agradecimientos

A Dios

Por la salud, y por el apoyo que me brindo a través de mis padres y familia.

A mis padres

Que han sido mi empuje, mi motivación y mi guía durante toda mi vida y en esos momentos duros producto de la presión de la universidad y la distancia siempre han estado para mi y me han sabido dar un segundo aire para continuar y llegar hasta donde estoy actualmente.

A toda mi familia.

A mi novia y familia que me apoyaron siempre en este proceso y pusieron su grano de arena para que hoy este aquí. Han sido un gran apoyo y un lugar al cual acudir en momentos difíciles, ¡A ellos, muchas gracias!

A mis amigos

Tanto aquellos que me dejó la universidad con los cuales he compartido palmadas, estrés y hemos sabido trabajar como equipo para superar los obstáculos de la carrera; como aquellos amigos de la infancia que en algún momento se han acercado para apoyarme de alguna manera en este proceso.

A la EAU, al TEC y su profesores

A esos profes que me han acompañado durante la carrera y de los cuales he aprendido muchas cosas, especialmente al tutor y lectores que me han ayudado en esta etapa final de la carrera y pusieron su conocimiento para guiarme en este proceso. Y a la institución y a la escuela que me abrió las puertas como estudiante de esta carrera.

Dedicatoria

A mi mamá, Marianela

Te la dedico a ti mamá porque has sido tu quien ha estado siempre para mi a pesar de lo difícil que ha podido ser, de la distancia y demás obstáculos y dificultades que se pudieran presentar.

Fuiste tu quien me inspiro a llegar hasta donde estoy y quien ha depositado toda su confianza en mi. Has sabido levantarme de esos momentos difíciles, me has acompañado en las madrugadas de duro trabajo y has sacrificado muchas cosas con la esperanza de vernos superar a mi hermana y a mi.

Muchas gracias porque sé que lo has hecho con mucho amor y sin esperar nada a cambio, aun así siento que te debo mucho madre...

Es para ti este trabajo y el esfuerzo de muchos años.

¡Muchas gracias mamá!



Resumen

El cantón de Sarchí es considerado “Cuna de la artesanía nacional” mediante decreto presidencial desde el año 1983, producto de la cultura local que a lo largo de los años se ha caracterizado a nivel nacional e internacional gracias al trabajo de artesanos que han creado una marca cantonal que distingue a esta localidad y sus productos del resto de artesanías elaboradas en Costa Rica, esto debido a la tradición y las técnicas utilizadas para decorar la madera con vistosos colores, así como también motivos geométricos y orgánicos que identifican cualquier pieza desarrollada por sarchiseños en cualquier parte del mundo, formando parte así de la cultura y patrimonio costarricense.

Mediante el trabajo aquí desarrollado se pretende analizar el cantón, la actividad artesanal que alberga, así como los usuarios locales y visitantes para con base en las pautas y recomendaciones obtenidas de ese proceso investigativo, definir una propuesta de anteproyecto arquitectónico que se consolide como un punto estratégico que concentre las actividades artesanales y promueva la protección de la cultura propia del sitio.

Palabras clave: Centro cultural, arquitectura cultural, proyecto arquitectónico, cultura, patrimonio, arquitectura en madera, artesanías.

Abstract

The canton of Sarchí is considered the “Cradle of National Craftsmanship” by presidential decree since 1983, a product of the local culture that over the years has been characterized at the national and international level. It has reached international recognition due to the work of artisans who have created a cantonal brand that distinguishes this town and its products from the rest of the handicrafts made in Costa Rica. This is due to the tradition and techniques used to decorate the wood with bright colors, as well as geometric and organic motifs that identify any piece developed by sarchiseños in any part of the world, thus forming part of the Costa Rican culture and heritage.

This investigation intends to analyze the canton, the artisanal activity it houses, as well as the local users and visitors. Based on the guidelines and recommendations obtained from this investigative process this research intends to define a proposal for an architectural preliminary project that is consolidated as a strategic point that concentrates on artisanal activities and promotes the protection of the site’s own culture.

Keywords: Cultural center, cultural architecture, architectural project, culture, heritage, wooden architecture, crafts .

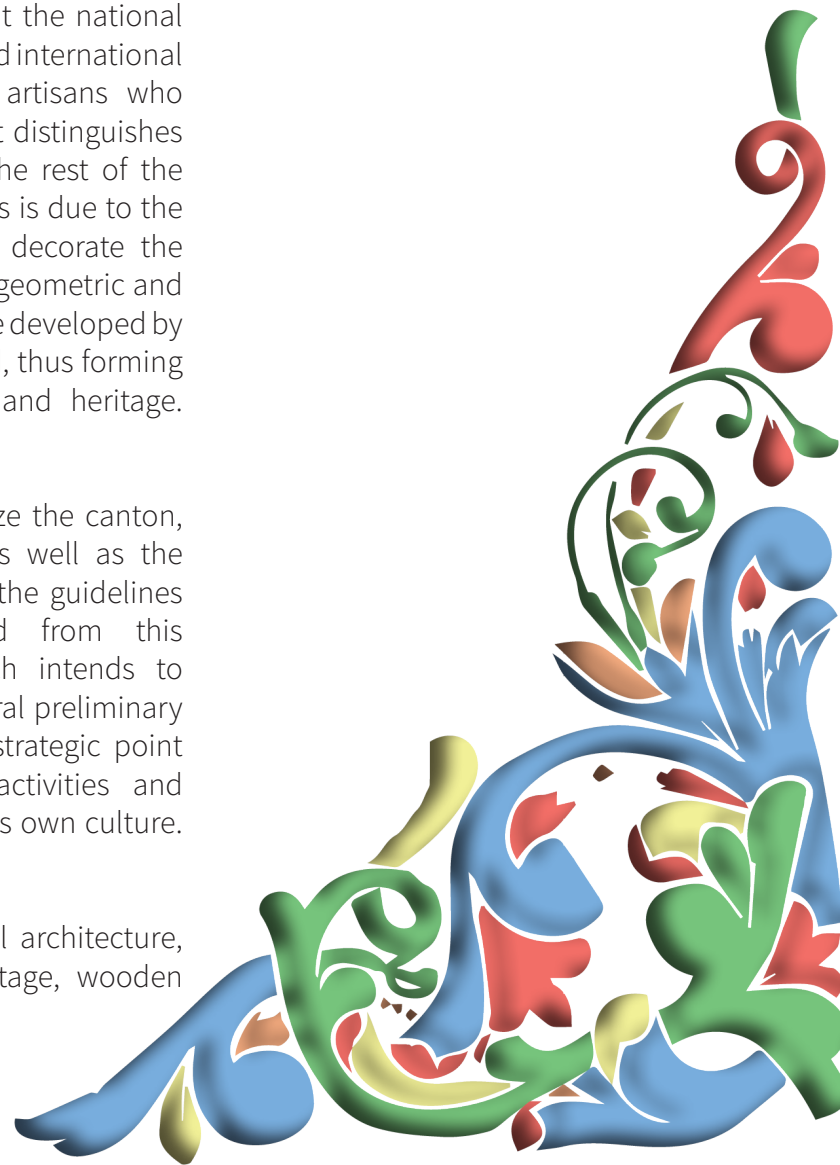

Constancia de defensa pública

Constancia de defensa pública

El presente proyecto de graduación titulado: “Centro Cultural y Artesanal para el cantón de Sarchí” realizado durante el año 2022, ha sido defendido el día 25 del mes de agosto del 2022, ante el tribunal evaluador el cual estuvo integrado por el MArch. Enmanuel Salazar Ceciliano, MSc. Arq. Ileana Hernández Salazar y el Arq. Danilo Valerio Alfaro; como requisito para optar por el grado de Licenciatura en Arquitectura, del Instituto Tecnológico de Costa Rica.

La orientación y supervisión del proyecto realizado por el estudiante Bryan Eduardo Alvarado Salas, cédula 1-1726-0745 , estuvo a cargo del profesor tutor MArch. Enmanuel Salazar Ceciliano.

Este documento y su defensa ante el Tribunal Evaluador han sido declarados: **públicos**.

90

Calificación



MArch. Enmanuel Salazar Ceciliano
Tutor

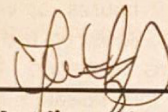

MSc. Arq. Ileana Hernández Salazar
Lectora

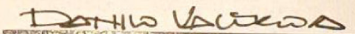

Arq. Danilo Valerio Alfaro
Lector

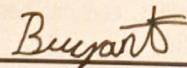

Bryan Eduardo Alvarado Salas
Sustentante

Tabla de contenidos



1 Capítulo: Aspectos introductorios

Área temática.....	3
Estado de la cuestión.....	4
Justificación.....	10
Problema.....	11
Objetivos y delimitación.....	12
Marco conceptual.....	13
Marco normativo.....	20
Marco metodológico.....	24

2 Capítulo: Análisis de sitio

Cantón de Sarchí.....	27
El sitio.....	28
Análisis macro.....	29
Análisis micro.....	33
Síntesis de recomendaciones.....	42

3 Capítulo: Usuario y programa arquitectónico

Perfil de usuario.....	47
Usuario artesano.....	47
Usuario turista.....	49
Tipos de artesanos y artesanías.....	53
Definición del programa arquitectónico.....	54
Diagrama de relaciones.....	56

4 Capítulo: Propuesta arquitectónica

Propuesta conceptual.....	58
Propuesta volumétrica.....	59
Propuesta de materiales.....	60
Propuesta funcional.....	61
Vistas externas y fachadas.....	78
Vistas internas.....	84
Cortes.....	86
Propuesta estructural.....	88
Plantas de rutas electromecánicas.....	89
Plantas de rutas de emergencia y complementarias.....	93

A aspectos finales

Conclusiones.....	97
Estimación de costos.....	100
Bibliografía.....	101
Anexos.....	105

Aspectos introdutorios



Capítulo 1

Área temática

El cantón de Sarchí (número 12 de la provincia de Alajuela) es ampliamente conocido por su cultura y por los colores insignia que lo caracterizan. Como se evidencia más adelante, su principal distintivo proviene de sus tradicionales artesanías, fabricadas en madera, y decoradas con vistosos colores y característicos “colochos” (figura 1) que, junto con la carreta y la tradición del “boyeo” (figura 2), dan visibilidad turística a la población y sustento económico a muchas de sus familias. Según el Ministerio de Cultura y Juventud (MCJ), 2008:

La tradicional carreta de bueyes es el tipo de artesanía más famoso de Costa Rica. Desde mediados del siglo XIX, las carretas de bueyes eran utilizadas para transportar el grano de café desde el valle central de Costa Rica, en las montañas, a Puntarenas, en la costa del Pacífico. Un viaje requería de 10 a 15 días. Las carretas de bueyes tenían ruedas sin radios, un híbrido entre el disco usado por los aztecas y la rueda de radios introducida por los españoles, para avanzar en medio del fango sin atascarse. En muchos casos, las carretas de bueyes eran el único medio de transporte de una familia y simbolizaban su estatuto social.

Actualmente se requiere innovación para potenciar este mercado artesanal y adecuarlo a las nuevas tendencias en temas de tecnología y nueva infraestructura que permitirán que esta actividad continúe siendo el principal motor económico de la población.

Por lo anteriormente expuesto, y a manera de respuesta a las nuevas necesidades, surge la iniciativa de plantear un espacio que reúna las principales actividades artesanales del lugar, ayude a exponer la historia de la tradición artesanal del cantón y visibilice, atraiga y aumente el mercado turístico.



Figura 1. Adaptado de *Colocho sarchiseño* [Fotografía], por Four Season Costa Rica, Pintertest, s.f. <https://www.pinterest.com/pin/4644405849860290/>



Figura 2. Adaptado de *Yunta de bueyes* [Fotografía], por Revista Herencia, UCR, 2009.

Arquitectura para el desarrollo artesanal y cultural

Estado de la cuestión

El tema de interés que orientó la búsqueda bibliográfica fue el desarrollo de proyectos en la línea de centros culturales y artísticos dirigidos a poblaciones específicas y al fomento del turismo cultural en la localidad. Se busca ahondar en las problemáticas en relación con la pérdida de tradiciones e identidad cultural y cómo la arquitectura y las propuestas urbanas pueden potenciar estas actividades.

Dentro de la bibliografía consultada, se encuentran principalmente tesis de licenciatura provenientes de repositorios del Instituto Tecnológico de Costa Rica y la Universidad de Costa Rica, las cuales son propuestas de centros culturales y artesanales que tratan asuntos similares y puedan brindar valiosas pautas y recomendaciones de diseño que se expondrán más adelante.

Como un segundo eje de investigación se encuentran algunos documentos de diferentes autores que detallan la historia y la cultura artesanal del cantón de Sarchí y cómo esta ha resaltado a nivel nacional por sus tradiciones y su riqueza artesanal. Estos son esencialmente publicaciones de revistas consultadas en línea.

La siguiente indagación bibliográfica trata de conocer sobre el turismo en nuestro país, principalmente el relacionado con fines culturales y artísticos. En esta línea destacan revistas, aportes del Instituto Costarricense de Turismo y publicaciones de diferentes autores y organizaciones tanto a nivel nacional como internacional.

Como último eje en esta consulta bibliográfica se pretende conocer los diferentes planes y propuestas regionales y cantonales, en el área del turismo cultural.

Para esto, los documentos de interés son principalmente los proporcionados por el ICT y la Municipalidad de Sarchí como el Plan de Conservación. Desarrollo y Seguridad Vial Cantonal 2017-2021 y el Plan de Desarrollo Humano Local del cantón de Valverde Vega (Sarchí) 2010-2020.

La metodología identificada para el desarrollo de los proyectos afines al tema de estudio, se basa primeramente en la recopilación bibliográfica que brinde apoyo para desarrollar los conceptos relacionados al área en estudio y principalmente, como es común en el campo de la arquitectura, la obtención de pautas y recomendaciones de diseño que puedan ser aplicadas en la propuesta final. El siguiente paso es la definición del usuario potencial del proyecto a desarrollar mediante análisis de tipo cualitativo y finalmente el estudio del sitio para la detección de la problemática a la cual buscaremos darle respuesta mediante una propuesta urbano-arquitectónica.

En cuanto a las poblaciones donde se desarrollan proyectos de tipo cultural y artístico, predominan ubicaciones rurales donde se les pueda brindar a los artesanos locales la oportunidad de desarrollar y exponer su trabajo en un lugar diseñado para tal fin. El hecho de que prioricen las comunidades rurales radica en que es más común que estas conserven en mayor medida sus costumbres y tradiciones, de las cuales poder sacar un provecho económico al impulsar esta actividad por medio de la actividad del turismo cultural. Tal es el caso de la localidad de Sarchí y sus características artesanías (figura 3).

Para las limitaciones encontradas en este campo, los investigadores destacan la dificultad para contar publicaciones relacionadas al diseño de centros culturales en Costa Rica ya que no se encontraban documentos específicos.

Otra de las dificultades a la que se enfrentaron fue la de encontrar con la institución en nuestro país encargada de velar por el desarrollo artesanal a nivel nacional. En este último aspecto se mencionan al Ministerio de Economía, industria y Comercio (MEIC), el Ministerio de Cultura y Juventud (MCJ) y su dependencia conocida como el Centro de Investigación y Conservación del Patrimonio Cultural, como las posibles entidades encargadas de este sector costarricense.

A nivel de recomendaciones dadas por los diferentes investigadores, el desarrollo de un centro que reúna las actividades artísticas representativas de un cantón debe velar por el beneficio económico del maestro artesano y el beneficio cultural y recreativo de la persona que visita el proyecto. Se deben brindar las condiciones adecuadas para que aquella persona cuyo sustento depende de sus productos artesanales tenga un espacio óptimo para desarrollar y exponer su trabajo. Lo anterior es el principal desafío al diseñar un espacio para el desarrollo artesanal. Tal como Hidalgo (2014) detalla en su investigación: “el síntoma más importante de una problemática compleja: La carencia y necesidad de un espacio que brindara tanto las condiciones para una comercialización fija del producto, como las condiciones para que se valorara y optimizara el proceso de producción.” (p.158).



Figura 3. Carreta típica [Fotografía], por Autoría propia.

La optimización de los procesos de producción es clave para el éxito de estos proyectos. Por eso, se deben eliminar esas limitantes que un artesano puede encontrarse para comercializar su producto y hacer que el diseño planteado sea un impulso para la comunidad y las familias que tienen su sustento en esta actividad. Hidalgo (2014) recomienda:

A lo largo del desarrollo surgió la necesidad de que el diseño arquitectónico de la propuesta; debiera ser encaminado hacia el rescate de la relación estrecha y limpia artesano consumidor; para eliminar por ende la participación de intermediarios que afectaban la actividad artesanal respecto a los precios y a la certeza de originalidad del producto. (p. 158).

Además de velar por el bienestar del artesano, se debe incentivar a que el consumidor o turista se interese por esa actividad cultural. Dentro de la propuesta se deben incluir zonas de exposición, de difusión y fomento de la cultura; espacios para talleres y enseñanza; zonas de reunión y encuentro social; actividades para mejorar la interacción entre turista y artesano, incluyéndolo en los procesos de elaboración. Sobre las cualidades que debe tener un centro artesanal Barrientos (2013) orienta:

Es un espacio para toda la población, sin selectividad social, para aquellas personas que quieren aprender y practicar un arte, aquellas que quieren dar a conocer su talento, los que van a apreciar las diferentes manifestaciones artísticas y aquellos que buscan el esparcimiento y la interacción social. (p. 92)

Se concluye que uno de los principales desafíos es fomentar y proteger el desarrollo cultural y artesanal de las diferentes localidades de nuestro país. El seguir apoyando las tradiciones que muchas de las comunidades rurales mantienen y en las cuales se basan sus actividades productivas, es un esfuerzo necesario para proteger la identidad de una región y la diversidad cultural costarricense. El cantón de Sarchí es uno de estos sectores que necesitan de inversión para levantar el sector artesanal y que este pueda competir en un mundo cada vez más globalizado, donde las costumbres y tradiciones están en decadencia.

La revisión bibliográfica aclara que existen esfuerzos por seguir fortaleciendo el sector artesanal, pero se requiere mayor apoyo de las instituciones, municipalidades y de la población en general para que se llegue a invertir en este campo. Es así como campañas de concientización, talleres de participación y la propia enseñanza de este arte, son esenciales para dar viabilidad a este tipo de proyectos.

Estudio de casos:

Como parte de la revisión del panorama general de la temática de estudio, se realiza una búsqueda de casos de estudio de proyectos similares tanto a nivel nacional como internacional, esto con el fin de conocer como otros estudiantes y profesionales en el área han logrado resolver problemáticas similares a las abordadas en esta investigación.

Se realiza el análisis de 3 proyectos a nivel nacional, dos de ellos en un contexto similar al desarrollado en este proyecto y una propuesta que destaca por su conceptualización inicial. A nivel internacional se seleccionan 2 proyectos ubicados en Chile, los cuales surgen de la necesidad de solventar necesidades espaciales de lugares para el desarrollo cultural y artístico de sus respectivos municipios.

Casos nacionales:

A continuación se profundizará en el análisis de 3 casos dentro del contexto nacional, en ubicaciones muy cercanas al sitio de estudio, siendo dos de ellos en el propio cantón de Sarchí y uno en el cantón vecino de San Ramón.

Los proyectos seleccionados abordan temáticas muy similares, desarrollando centros para la promoción de la cultura, tradiciones y patrimonio de las comunidades. Es importante aclarar que las tres propuestas son proyectos de tesis de la Universidad de Costa Rica y del Instituto Tecnológico de Costa Rica, ninguno de ellos se ha llegado a construir, evidenciando una problemática a nivel nacional el poder encontrar un centro que reúna estas características y actualmente sea un proyecto construido.

Centro Cultural de la Madera

El proyecto se ubica en Sarchí Norte y tal como indica Alfaro y Bogantes (2011) autores de la tesis:

Este proyecto tiene como objetivo proponer el diseño del Centro Cultural de la Madera, situado en Sarchí Norte, cabecera del cantón Valverde Vega, en la provincia de Alajuela; tiene el propósito de renovar el espacio público a través del uso y la práctica del arte y sus manifestaciones; así, abriendo una plataforma física y conceptual para el rescate y promoción de actividades relacionadas con la cultura artesanal de la zona (p.6).

La propuesta se centra en brindar espacio público para el desarrollo de actividades culturales y artesanales, principalmente aquellas desarrolladas con madera. Desde el punto de vista de los autores, este material es capaz de transmitir el folclor del lugar y ser un medio para impulsar la economía, la sociedad y el turismo.

El conjunto está conformado por dos edificios principales conectados por una plaza pública (figura 4) dotada con texturas que se complementan con una estructura a modo de cubierta que por medio de la madera recrean el tamizaje de un bosque.

A nivel conceptual los dos volúmenes principales tienen formas circulares en planta (figura 5) para buscar que todos los espacios se abran hacia el exterior, aprovechando iluminación y ventilación natural y mejorando la relación entre el exterior y el interior por medio de elementos como espejos de agua y jardines que parten de afuera y se integran con los espacios internos del proyecto.

La madera es un material muy utilizado en el proyecto, estando presente en la plaza y en el espacio interior (figura 6), permitiendo formas orgánicas y revestimientos con madera laminada. En la propuesta este material es utilizado como soporte y cerramientos, demostrando la variedad de usos que se le puede dar y otorgándole un simbolismo que hace que el usuario se sienta identificado con el diseño.

Los dos edificios se ubican a lo largo del eje transversal del proyecto, unificados por medio de la plaza pública que sirve de remate a las principales vías de acceso a la propuesta desde el centro de Sarchí y cuentan con amplias zonas verdes que amortiguan el tráfico vehicular que se dirige hacia el centro mismo (figura 4). Las bahías vehiculares también fueron diseñadas para ayudar al congestionamiento del centro proveniente de automóviles de la periferia.

El proyecto hace especial énfasis en la utilización de la madera y la creación de espacios públicos para impulsar el arte e incrementar el desarrollo y el interés en la cultura propia de la cantón. En este sentido y a manera de crítica, esta claro que la madera es el elemento central de la artesanía y fue el material por excelencia en su fabricación, pero desde un punto de vista económico y con una visión de potenciar el mercado artesanal en general, se debe considerar los avances tecnológicos, que han permitido diversificar las técnicas artesanales, permitiendo así abrir el mercado a grupos de artesanos que se refugian en estas nuevas técnicas e incorporar así a todo el gremio dentro de la propuesta.

1. Edificio Centro de Capacitación al Artesano
2. Puente conector
3. Edificio Estadio - Centro de Convenciones



Figura 4. Adaptado de *Planta de conjunto* [Imagen], por Alfaro, H y Bogantes, O, 2011.



Figura 5. Adaptado de *Centro de capacitaciones de artesanos* [Imagen], por Alfaro, H y Bogantes, O, 2011.

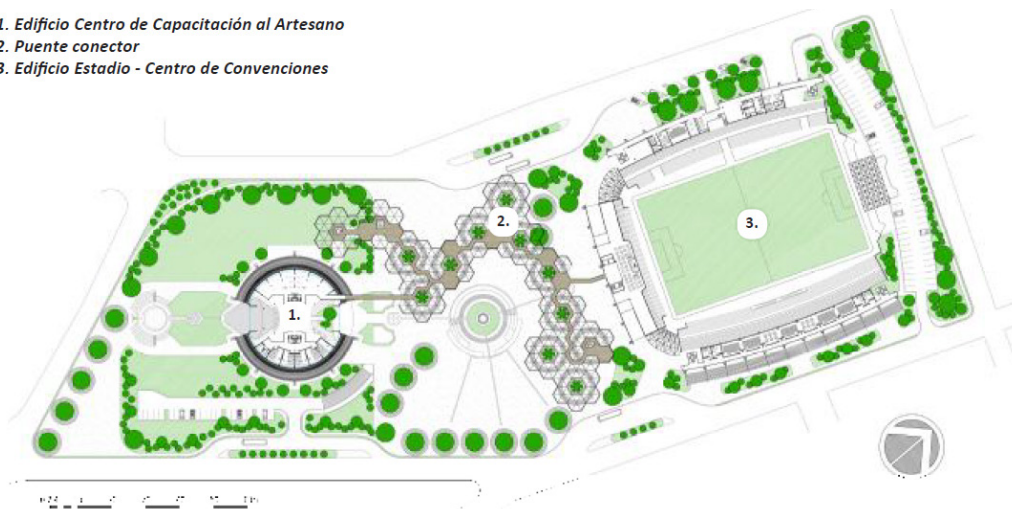

Figura 6. Adaptado de *Vista de conjunto* [Imagen], por Alfaro, H y Bogantes, O, 2011.

Centro para la Divulgación y Conservación de la Tradición del Boyeo y la Carreta Costarricense

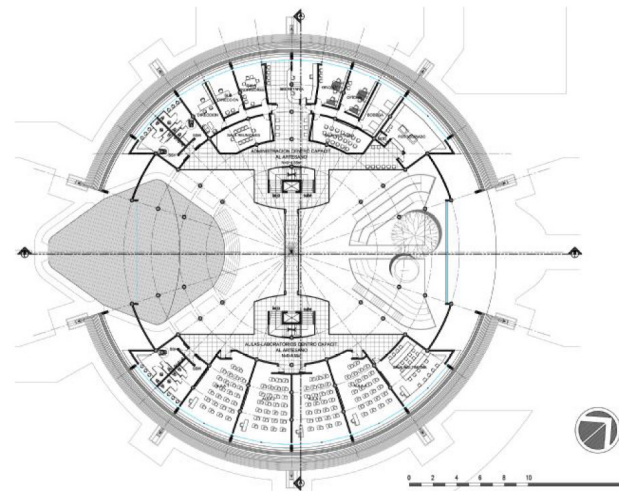
Proyecto ubicado en el cantón de Sarchí de Alajuela. En este caso la propuesta busca desarrollar un centro para el museo de la carreta costarricense incorporando los espacios actuales presentes en el cantón como es el caso de la Fábrica de Carretas Eloy Alfaro e Hijos (figura 7).

El objetivo del proyecto es dotar al cantón de un espacio físico para la divulgación y conservación del boyeo y la carreta costarricense. Es así como el proyecto se divide en dos fases, la primera busca desarrollar un museo y un lugar donde funcione en óptimas condiciones una fábrica de carretas. Y en segundo lugar proponer una intervención patrimonial para la fábrica actual, para que esta pueda continuar su funcionamiento en un espacio adecuado para tal fin.



Figura 7. Adaptado de *Fábrica de Carretas Eloy Alfaro e Hijos* [Fotografía], por Diario Extra, 2013. <https://www.diarioextra.com/Noticia/detalle/167029/taller-de-carretas-patrimonio-nacional>

Conceptualmente, el proyecto nace a partir de tres ejes que se intersecan formando una triada: boyero, buey y carreta, que a su vez marcan a una escala mayor los tres ejes que acompañan la investigación: eje patrimonial, cultural y educacional. Estos tres ejes son la base para trazar la estructura de campo que genera los volúmenes y da el lenguaje a la planta, la fachada y el diseño urbano (figura 8 y 9).



Figura 8. Adaptado de *Estructura de campo* [Imagen], por Ledezma, A, 2010.



Figura 9. Adaptado de *Planta de conjunto* [Imagen], por Ledezma, A, 2010.

A manera de análisis de la propuesta, se obtiene un centro que cumple programáticamente pero que a nivel conceptual se pierde la idea inicial de tomar los tres ejes representativos del proyecto como elementos ordenadores, ya que estos no se ven claramente reflejados en la configuración del final del proyecto.

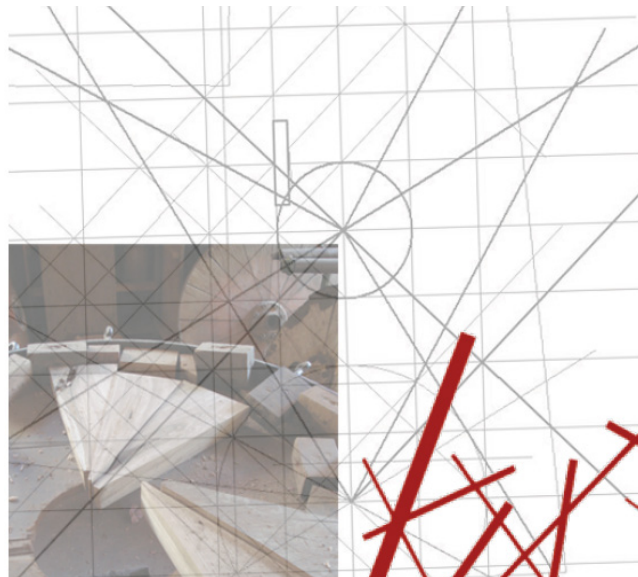
Se plantea un fuerte concepto inicial que finalmente no se ve reflejado en la configuración del conjunto. En sus fachadas se ve parte de ese lenguaje de líneas o ejes que se entrelazan pero que carecen de una propuesta de climatización adecuada para su contexto (figura 10 y 11).

Por otra parte, la actual fábrica de carretas es un elemento poco intervenido e incluso aislado del conjunto, dejando de lado el valor patrimonial y cultural que este podía ofrecer al proyecto (figura 10 y 11).

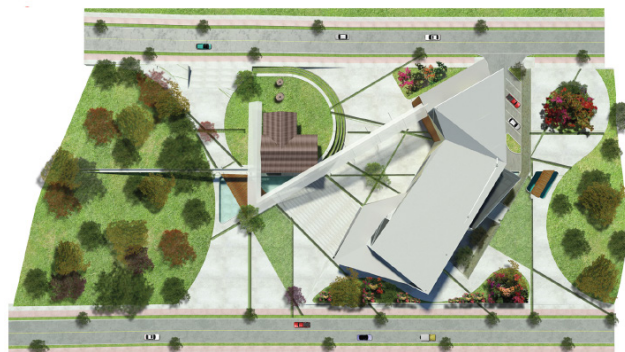

Figura 10. Adaptado de *Vista del proyecto 1* [Imagen], por Ledezma, A, 2010.



Figura 11. Adaptado de *Vista del proyecto 2* [Imagen], por Ledezma, A, 2010.

Centro Artesanal Ramonense; Propuesta Arquitectónica para la producción y comercialización de artesanías en San Ramón, Alajuela.

La propuesta desarrolla un Centro Artesanal en San Ramón de Alajuela. Según Hidalgo (2014):

Actualmente, el cantón de San Ramón de Alajuela presenta una carencia de espacio físico que le permita a la PYME: Sector Artesanal; elaborar y comercializar sus productos encontrando de nuevo y de manera implícita la relación estrecha y directa entre consumidor y artesano que poseía en el pasado (p.6).

Es así como el proyecto busca cumplir con dos funciones principales: la de comercialización y producción de artesanías en el cantón. Al mismo tiempo que se hace una crítica a los llamados mercados artesanales, ya que estos concentran las exhibición y venta de productos, pero excluyen los espacios de producción o talleres.

Según el autor, la idea de desarrollar el proyecto bajo ese carácter, es que se podrá garantizar la originalidad de las artesanías, aumentando su valor cultural y atrayendo así bajo este principio la idea de conservar las tradiciones del cantón y reforzar la venta y producción de artesanías ramonenses.

Para el diseño de los espacios internos, específicamente las zonas para la producción de artesanías, destaca el estudio realizado para dimensionar el programa a partir del análisis del usuario y sus necesidades. Se parte de las siguientes variables para el análisis:

- Tipo de artesanía
- Materia prima y almacenaje
- Desechos y recolección

- Metros cuadrados del taller
- Metros cuadrados de exhibición
- Requerimientos especiales
- Modalidad de mercado por preferencia

A partir de estas variables se puede tomar una base para realizar un estudio para la definición de metros cuadrados de las zonas de producción y comercialización de los productos artesanales. Hidalgo (2014) en su proyecto, a partir de dicho estudio, concluye lo siguiente:

Los talleres de producción sugieren ser diseñados bajo la elección de un módulo, que satisfaga tanto la flexibilidad de áreas que actualmente demandan los artesanos, como la flexibilidad que debe ser ofrecida en éstos espacios para los posibles cambios futuros que se pueden presentar en el usuario artesano(a) y sus necesidades. Se define éste módulo de la siguiente manera: 16m², 12m², 8m² y 4m² (p.46).

Para la conceptualización de la propuesta el autor se plantea la siguiente pregunta; ¿Cómo desarrollar el proyecto de manera que el artesano y artesana sean valorados por el usuario y por ende se logre el contacto estrecho y limpio entre estos, que tanto se busca con este proyecto?

Según el autor, esa pregunta tuvo su respuesta en el libro del arquitecto y urbanista Jan Gehl llamado “La vida entre los edificios” , en donde explica que las personas y las actividades realizadas por personas; atraen a más personas. En base a esta afirmación Hidalgo (2014) concluye para su concepto:

(...) se toma la decisión de que una vez traído al artesano y su actividad hacia el Centro Artesanal; el mismo se ubicará en un punto medio del proyecto donde pueda ser observado por los usuarios desde cualquier parte del edificio. Ésto supondrá que el proyecto se desarrollará físicamente hablando, en torno a ellos y a su actividad. Con lo cual se determina entonces; “Un Paseo entorno al espacio creativo”, como la idea generatriz de este proyecto (p.81).

Bajo esta idea se desarrolla la propuesta y se intenta distribuir todos los espacios que componen el proyecto alrededor de esa actividad principal (figura 12).



Figura 12. Adaptado de *Vista de conjunto* [Imagen], por Hidalgo, M, 2014.

Como conclusión, la propuesta tiene un proceso de diseño destacable en los estudios preliminares y la conceptualización del proyecto, esta es sustentada en un proceso de investigación previo como punto de referencia. Para el resultado final, es criticable que a pesar de que mediante el concepto y la forma se buscaba resaltar el espacio central rodeado de todas las demás actividades del proyecto, este termina perdiéndose entre los diferentes niveles, la zona central se convierte en un vacío que pierde jerarquía ante los demás espacios que lo rodean.

Casos internacionales:

En este apartado se analizaron 2 casos de estudio en el contexto internacional, más específicamente dos proyectos construidos en Chile bajo la temática de centros culturales.

Fuera de Costa Rica existen gran cantidad de centros culturales que ya son una realidad construida. A continuación se detallan dos de los proyectos más significativos.

Centro Cultural Arauco, Chile

Este centro cultural fue construido en Chile producto de una alianza público-privada, iniciativa de la empresa Arauco. Según los desarrolladores este proyecto nace a raíz del terremoto de febrero del 2010 donde la Biblioteca Municipal y el Teatro Municipal Luis Jury Jury, quedaron severamente dañados (Plataforma Arquitectura, 2017a).

El reto fue desarrollar una nueva infraestructura que sirvieran de remplazo para la estructura destruida. El centro cultural se plantea como un lugar de encuentro, participación y de expresión cultural y artística. Bajo esta idea el proyecto se resume en tres principios de diseño:

1. Se decidió que todas las actividades masivas y públicas se desarrollarían en el primer nivel para permitir el intercambio y la convivencia que brindan un carácter público al Centro Cultural.
2. La Biblioteca, la administración y los servicios se ubican en el segundo nivel más silencioso y controlado.
3. Los dos volúmenes generan un vacío al centro (figura 13) que cuenta con capacidad para eventos de mucho público o como zonas de estar (Plataforma Arquitectura, 2017a).

Estos tres principios conceptuales guían al proyecto y se ven claramente reflejados en el resultado final. Los conceptos del proyecto son bien justificados y sirven como ejes ordenadores para la propuesta.



Figura 13. Adaptado de *Patio central CCA* [Fotografía], por Díaz, F, Plataforma Arquitectura, 2017. https://www.plataformaarquitectura.cl/cl/874317/centro-cultural-arauco-elton-leniz?ad_source=search&ad_medium=projects_tab.

Centro Cultural El Tranque, Chile

Según Plataforma Arquitectura (2017b): “El proyecto nace como parte del programa estatal de Centro Culturales e Infraestructura para las comunas de Chile que, teniendo más de 50.000 habitantes, no poseen infraestructura pública de este tipo”

En consideración al destino “Cultural” del proyecto, se plantea la creación de un espacio (vacío) de convergencia e integración como centro del edificio, una plaza pública “interior” donde la actividad cultural se diera libre y cotidianamente, en donde mientras algunos la desarrollan otros la presencian, y mientras estos están siendo espectadores indirectamente participan del quehacer cultural (Plataforma Arquitectura, 2017b).

Este vacío se conforma por la interacción de los dos volúmenes opuestos: por un lado, un volumen zócalo, de piedra, firme, arraigado a la tierra y sus tradiciones, que invita al visitante y lo acoge; y otro volumen

suspendido, contemporáneo, que con su sombra configura y delimita el vacío o plaza central y conforma la fachada urbana del edificio (Plataforma Arquitectura, 2017b).

Bajo esa misma lógica, cada volumen recibe un programa distinto, en el primer piso se ubican los programas más públicos y de difusión y en el segundo nivel se encuentran las áreas de formación como talleres y aulas (Plataforma Arquitectura, 2017b).

Este concepto de dos volúmenes opuestos (figura 14) que conforman un vacío central es llevado a todos los aspectos del proyecto, como la materialidad, cerramientos, actividades, vacíos y llenos; que hacen que el proyecto se vean de una forma integral y con gran armonía entre sus partes.



Figura 14. Adaptado de *Vista aérea del conjunto* [Fotografía], por Goñi, A, Plataforma Arquitectura, 2017. https://www.plataformaarquitectura.cl/cl/873310/centro-cultural-el-tranque-bis-arquitectos?ad_source=search&ad_medium=projects_tab

Como conclusión a este estudio de casos, se entiende la importancia de un adecuado proceso de conceptualización que asegure una propuesta de fácil lectura para el usuario, con un lenguaje claro que evidencie la esencia del proyecto y que por medio de la arquitectura se pueda entender la razón de ser y el papel que va a cumplir dentro de su contexto. El diseño debe ir acompañado de formas, colores, texturas, materiales y demás elementos visuales que brinden sentido de pertenencia al proyecto y hagan que el usuario local se pueda sentir identificado con el objeto arquitectónico.

A nivel general destaca además, la forma en que los proyectos se relacionan con el espacio público y como lo vuelven parte de las actividades culturales por medio de plazas y espacios centrales que toman el mayor protagonismo y le dan mayor integración con el entorno urbano. Así mismo, la ubicación de los diferentes espacios que componen el proyecto bajo criterios de privacidad e interacción con su entorno, son principios clave para el desarrollo de estos proyectos.

Justificación

Actualmente el cantón de Sarchí cuenta con buena visibilidad turística y cultural a nivel nacional gracias a sus destacadas artesanías, con colores y técnicas muy características del artesano de esta región. Sin embargo, no posee un punto estratégico que reúna y potencie las principales actividades artesanales, que de a conocer la historia de las costumbres y de esta tradición artesanal.

Según una encuesta realizada por la Universidad de Costa Rica con apoyo del MEIC y la Municipalidad de Sarchí (2016), se encuestaron 21 empresas del cantón durante el año 2015, en busca de conocer la composición y ubicación del sector económico local, los resultados fueron los siguientes (figura 15):

De las 21 empresas que respondieron el instrumento, un 32% corresponden al sector mueblero, un 32% al sector comercial, un 23% corresponden al sector artesanal y un 13% al sector turístico. Por lo anterior, se puede afirmar que dichos sectores corresponden a las principales actividades económicas del cantón de Valverde Vega (p. 22).



Figura 15. Adaptado de *Sector económico al que pertenecen las empresas* [Gráfico], por Universidad de Costa Rica, 2016.

De los resultados destacan la fuerte inclinación hacia el sector mueblero del cantón a la par de su actividad comercial, en segundo y tercer lugar respectivamente se encuentran las actividades artesanales y turísticas de Sarchí. A ese 55% de empresarios alojados en los sectores muebleros y artesanales del cantón es a quien va dirigido el proyecto, apoyándose e impulsando además el ya existente sector turístico local por medio de actividades culturales y artesanales.

Un centro cultural y artesanal en la localidad, brindaría una oportunidad para que muchos de los artesanos puedan contar con mejores espacios para desenvolverse profesionalmente y otorgar a sus productos una mayor visibilidad en el mercado. Así, se pretende que sus artesanías lleguen directamente desde el artesano hasta el consumidor, sin terceros que encarezcan el proceso productivo.

A nivel social, este centro abre una gran oportunidad para concienciar a la población sobre el patrimonio cultural que Sarchí alberga. Además, buscará concentrar las actividades artesanales y atraer a la población de todo el país interesada en el turismo cultural y el patrimonio costarricense.

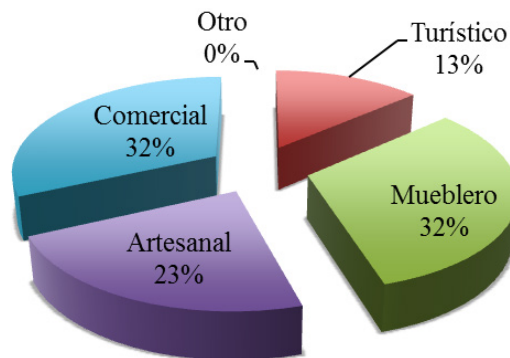
Es importante hacer notar que esta iniciativa surge del interés personal de apoyar a la Municipalidad de Sarchí con su objetivo de desarrollar un punto turístico estratégico ubicado en el distrito de Sarchí Norte para el desarrollo de las actividades artísticas del cantón. Este distrito, tal como evidencian los resultados brindados por la UCR producto de su encuesta (figura 16), es el segundo distrito que más actividad comercial y artesanal acapara. Esto producto de su ubicación y cercanía a vías principales que conectan el distrito con sus cantones vecinos de Grecia y Naranjo.



Figura 16. Adaptado de *Ubicación geográfica de empresas por distrito* [Gráfico], por Universidad de Costa Rica, 2016.

Adicionalmente, y para resaltar la importancia de la actividad artesanal desarrollada por los artistas locales y la importancia cultural del cantón, Sarchí cuenta con la siguiente declaratoria, Ledezma (2010):

Sarchí fue nombrada “Cuna de la Artesanía Nacional”, mediante el Decreto Presidencial núm. 15025 – C, del 10 de noviembre de 1983, como parte esencial en la declaratoria de la Unesco y la comunidad junto a entidades locales y públicas se unen; todos ellos en pro del fortalecimiento de la identidad local y nacional para apoyar proyectos que beneficien la localidad y rescaten las tradiciones. (p. 14).

Problema

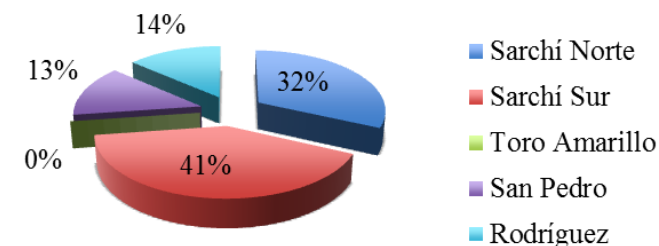
El cantón de Sarchí, en la provincia de Alajuela, es conocido mediante el decreto presidencial núm. 15025 – C como “Cuna de la artesanía nacional” desde el año 1983, debido a su riqueza cultural y artística (figura 17).

Actualmente esta ciudad rural no cuenta con un centro que brinde las facilidades espaciales a artesanos para desarrollar, exponer y vender su trabajo, ni brinda las comodidades a los turistas y consumidores para conocer, comprar y ser partícipes de las actividades artísticas que acoge el cantón.

Las técnicas artesanales son comúnmente aprendidas de generación en generación y de padres a hijos, esto dificulta el proceso de transmisión de los conocimientos artesanales a generaciones más jóvenes, que en un mundo cada vez más globalizado y con tendencia a la desaparición de las tradiciones locales, hace que se ponga en peligro la continuidad de estas actividades en el cantón. Se dificulta que personas ajenas a esta dinámica, ya sean locales o turistas, puedan interesarse e involucrarse en el aprendizaje de la profesión de artesano que tanto caracteriza Sarchí (figura 18).

Es así como se requiere un centro que supla estas necesidades y permita a la población, principalmente local, poder participar y asistir a un lugar donde aprender las técnicas para la elaboración de artesanía y poder conocer la historia y valor cultural que tanto los distingue a nivel nacional.

La localidad requiere del diseño de una propuesta arquitectónica que sirva para desarrollar un centro cultural y artesanal y además resulte en una propuesta urbana que brinde riqueza espacial a los alrededores del proyecto y sirva de atractor para el turista nacional y extranjero.



Figura 17. Inscripción de Sarchí “Cuna de la artesanía nacional” en mobiliario urbano [Fotografía], por Autoría propia.



Figura 18. Escultura al artesano sarchiseño, Parque de Sarchí [Fotografía], por Autoría propia.

Lo anterior deriva en la siguiente pregunta que será el eje principal de esta investigación:

¿Cuál sería la propuesta arquitectónica que potencie la actividad artesanal y cultural del cantón de Sarchí de Alajuela?

Objetivos y delimitación

Objetivo general:

Desarrollar una propuesta arquitectónica de un Centro Cultural y Artesanal en el cantón de Sarchí, para la creación de un punto que concentre las actividades artesanales y promueva la protección de la cultura propia del sitio.

Objetivos específicos:

1. Determinar pautas de diseño de acuerdo con los aspectos físicos, sociales, urbanos y climáticos que condicionan el desarrollo de las actividades artesanales en el distrito Sarchí Norte.
2. Determinar las necesidades del usuario del proyecto a partir de un estudio del público meta, para la definición del programa arquitectónico del Centro Cultural y Artesanal.
3. Definir la propuesta de anteproyecto arquitectónica del Centro cultural y artesanal para el cantón de Sarchí que apoye las actividades artesanales y culturales del lugar.

Delimitación física:

El proyecto se desarrolla en el cantón número 12 de la provincia de Alajuela conocido como Sarchí (Valverde Vega). Mas específicamente se busca emplazar en un lote municipal (actual plaza de fútbol) del distrito de Sarchí Norte (figura 19).

Delimitación social:

La comunidad beneficiada directamente es la población del cantón de Sarchí y se buscará atraer población (turistas) del Gran Área Metropolitana.

Delimitación disciplinaria:

Se realiza una propuesta arquitectónica a nivel de anteproyecto, para desarrollar un Centro Cultural y Artesanal para el cantón, por lo que la Municipalidad de Sarchí se vuelve la principal institución de apoyo para esta propuesta. A nivel gubernamental el Ministerio de Cultura y Juventud podría brindar apoyo debido al interés patrimonial y cultural que el proyecto ofrece dentro de sus actividades y finalmente, el Ministerio de Economía, Industria y Comercio es la institución encargada de la actividad artesanal a nivel nacional, dentro de este gremio se han consultado a artesanos locales de profesión para conocer la realidad que vive este sector en el cantón. Se pretende incorporar las tres áreas más características del cantón como lo son las artesanías en madera, los muebles y la carreta.



Figura 19. Delimitación física [Mapa], por Autoría propia.

Marco conceptual

En este apartado se detallarán tres ejes que ayudarán a entender la temática en estudio y brindarán pautas y recomendaciones para el desarrollo de la propuesta. Estos cuatro ejes son: el desarrollo sostenible, el turismo cultural, el recorrido artesanal del cantón de Sarchí y la arquitectura para el desarrollo artesanal y cultural.

Desarrollo sostenible

La sostenibilidad es un tema recurrente en la actualidad donde poco a poco se ven diezmados los recursos naturales y el ser humano empieza a entender que vivimos en un planeta con recursos limitados, que si no se usan de manera consciente pueden traer múltiples complicaciones para el medio ambiente.

El objetivo de este eje es aclarar el concepto de desarrollo sostenible y entender la estrecha relación que tiene con la cultura como recurso y la actividad turística, así como explicar la delicada conexión entre el medio ambiente y el desarrollo.

En contraste con el desarrollo desmedido y el excesivo consumo de recursos, nace el concepto de desarrollo sostenible el cual tiene múltiples definiciones, una de ellas es la proporcionada por el Informe Brundtland (como se citó en Niedziółka, s.f.) “sustainable development is one that meets the needs of the present generation without comprising the ability for future generations to meet their own needs” [desarrollo sostenible es aquel que satisface las necesidades de la generación presente sin comprometer la capacidad

de las generaciones futuras para satisfacer sus propias necesidades] (p. 3).

En una definición más amplia Cardoso (2006) define al desarrollo sostenible como:

El concepto de desarrollo sostenible explica el enlace integral e inevitable entre el sistema natural y el desarrollo. Se refiere a un repetitivo proceso de cambio en el cual la explotación de los recursos naturales, la dirección de la inversión y del progreso científico y tecnológico, junto con el cambio institucional, permita satisfacer las necesidades sociales presentes y futuras. Este concepto no se refiere a un estado estacionario y armonioso, sino a un proceso con condiciones cambiantes (p. 4).

Es así como el desarrollo sostenible mantiene el principal reto de aplicar sus principios a todas las actividades del ser humano, con la finalidad de conservar los recursos naturales de nuestro planeta y a la vez garantizar el desarrollo económico, social y cultural de las sociedades (Sistema Nacional de Áreas de Conservación [SINAC], 2015). De esa necesidad de llegar a todas las actividades del ser humano se desprenden los tres enfoques en los que se desarrolla la sostenibilidad:

1. El enfoque ambiental
2. El enfoque sociocultural
3. El enfoque económico

El enfoque ambiental, refleja una fuerte inclinación hacia un desarrollo ecológico sostenible, haciendo hincapié en las condiciones ecológicas necesarias para mantener la vida humana a futuro. Por su parte, el enfoque social va muy ligado al enfoque económico, ya que a través de la economía local la sociedad genera empleo al mismo tiempo que

se reparte equitativamente los beneficios de este resultado económico basado muchas veces en los recursos naturales y culturales con los que cuenta una comunidad, viendo la necesidad de conservar estos recursos para seguir aprovechándolos, lo que lleva a solidarizarse con las generaciones futuras para que disfruten y aprovechen estas opciones para su bienestar en una realidad futura (Cardoso, 2006).

La cultura de una ciudad, población o lugar se entiende como un recurso utilizable para la atracción del turismo y la obtención de beneficios económicos, pero este como cualquier recurso que se busca explotar, debe ser aprovechado de manera sostenible; es ahí donde el concepto de turismo sostenible toma protagonismo en la búsqueda de conseguir un adecuado uso de los recursos naturales y culturales de los destinos turísticos.

Sobre el concepto de turismo sostenible la Organización Mundial del Turismo (como se citó en SINAC, 2015) explica:

El turismo sostenible pretende satisfacer las necesidades de los turistas y de las regiones anfitrionas, mientras protege y fortalece las oportunidades para el futuro. Se promueve el manejo de todos los recursos provenientes de la naturaleza de manera que las necesidades económicas, sociales y estéticas puedan ser cumplidas, mientras se mantiene la integridad cultural, los procesos ecológicos esenciales, la diversidad biológica y los sistemas que sostienen la vida (Organización Mundial del Turismo [OMT], como se citó en SINAC, 2015).

La propuesta del Centro Cultural y Artesanal busca desarrollarse bajo esos tres enfoques de sostenibilidad, en el enfoque sociocultural pretende ayudar a la concientización de la población para la protección de las tradiciones y la cultura propia de Sarchí. Por su parte, el enfoque económico busca atraer al turismo

de manera sostenible para apoyar el desarrollo económico de las familias sarchiseñas que tienen la actividad artesanal como principal fuente de ingresos de sus hogares. Finalmente en el aspecto ambiental, se deben incorporar estrategias climáticas y el diseño pasivo para asegurar un adecuado funcionamiento del edificio en el medio ambiente donde estará inmerso y reduciendo los gastos energéticos que las actividades ahí desarrolladas puedan generar.

Turismo cultural

La actividad turística es una de las principales actividades económicas para muchos países alrededor del mundo. El desarrollo turístico no solo es un incentivo económico, sino que trae múltiples beneficios sociales, culturales, recreativos, entre otros. Sobre la actividad turística, Hiriart (2006) amplía: “En pleno siglo XXI, la actividad turística es un fenómeno que crece constantemente, beneficiándose del derecho al tiempo libre de las personas para descansar, recrearse, cultivarse y socializar con otros individuos, con identidades, culturas, formas de vida y creencias diferentes” (p. 16).

El turismo tiene algunas variantes de acuerdo con las actividades que se realizan y los lugares que se visitan. Para efectos de esta investigación se centrará en desarrollar los conceptos relacionados al eje de turismo conocido como “turismo cultural”. Para explicar este concepto es necesario primero analizar los dos términos que lo componen. Para eso se utilizarán las definiciones brindadas por el Consejo Nacional de la Cultura y las Artes del gobierno de Chile (2008), quien a su vez se fundamenta en OMT (2001) y UNESCO (1996):

Turismo: “comprende las actividades que realizan las personas durante sus viajes y estancias en lugares distintos al de su entorno habitual, por un período de tiempo consecutivo

inferior a un año, con fines de ocio, por negocios y otros motivos.”

Cultura: “conjunto de rasgos distintivos, espirituales y materiales, intelectuales y afectivos que caracterizan una sociedad o un grupo social. Ello engloba, además de las artes y las letras, los modos de vida, los derechos fundamentales al ser humano, los sistemas de valores, las tradiciones y las creencias” (p. 5).

Una vez claras estas dos definiciones se procede a definir el concepto de “turismo cultural”, para esto se toma la definición dada por Morère y Perelló (2013) quienes se basan en Richards (1998): “todos los movimientos de personas con destino a atractivos culturales concretos, como sitios de interés patrimonial, manifestaciones artísticas y culturales, exposiciones de arte y teatro, en ciudades ubicadas en países que no son su lugar habitual de residencia” (p. 22).

El desarrollo del turismo cultural es una gran oportunidad para apoyar diversas áreas dentro de una comunidad, sectores como el cultural y económico no son los únicos beneficiados como se podría llegar a pensar. Estas otras áreas son explicadas por Morère y Perelló (2013) en su guía metodológica sobre el turismo cultural:

Área social: ya que está dirigido a satisfacer las necesidades e intereses de las personas.

Área económica: ya que, a partir de bienes culturales, es capaz de generar ingresos y rentabilidad a favor de la comunidad local.

Área cultural: ya que permite conocer los modos de vida diferentes, además de promover un intercambio cultural entre la comunidad anfitriona y los visitantes.

Área educativa: ya que puede ser un medio de formación o aprendizaje y respeto por otras u otras culturas.

Área medioambiental: ya que debe presentar un enfoque de conservación de los recursos naturales, y no degradar o destruir el escenario natural donde se desarrolla la actividad turística cultural.

Área política: ya que permite responder a los lineamientos, programas y planes de desarrollo a nivel nacional, regional y comunal (p. 6).

Además de estas áreas beneficiadas por la actividad turística cultural, existen algunos tipos de turismo que se ven incorporados y potenciados en el proceso. Dentro de esos podemos mencionar el llamado turismo cultural, donde las comunidades son quienes planifican las actividades turísticas y quienes reciben los beneficios que se generan de la interacción entre usuario local y visitante; el turismo urbano donde las visitas se centran en conocer lugares de interés como museos, edificios históricos, centros culturales, entre otros; turismo patrimonial que corresponde a los desplazamientos motivados por el interés especial por recursos patrimoniales de un lugar específico y el turismo rural que comprende todas las actividades turísticas y de recreación desarrolladas en un medio o comunidad rural de forma sostenible (Morère y Perelló, 2013).

El turismo cultural tiene gran relevancia en el territorio nacional y especialmente para un cantón con tanta trayectoria artesanal como es el caso de Sarchí. Esta importancia se debe a que como menciona Bermúdez (2014), Costa Rica ha encontrado en el turismo cultural un gran complemento al turismo de naturaleza que es el más desarrollado en la actualidad, ocasionando que el territorio nacional pueda captar diversos tipos de turistas a nivel local como internacional que buscan

un producto diferente al de sol y playa o al turismo de naturaleza, encontrado así un importante nicho de mercado en el área artística y cultural.

Otro aspecto para destacar es el turismo rural que es el caso de muchas comunidades como el cantón de Sarchí, el cual pueden ver en este tipo de actividad una posibilidad para desarrollarse y generar beneficios gracias a sus artesanías (figura 20), tal como Rodríguez y Solís (2016) consideran acerca de esta actividad turística:

Con ello, los pobladores participan y se benefician de un turismo alternativo sustentable, que además de colaborar con el desarrollo económico local rural, protege y respeta las manifestaciones culturales. A su vez permite al visitante la oportunidad de conocer una cultura y disfrutar de una actividad lúdica pedagógica, capaz de generar experiencias únicas; pues se percibe como estrategia donde logra el nexo y cohesión común con elementos culturales de particular especificidad de las comunidades rurales (p. 5).



Figura 20. Adaptado de *Artesanía típica de Sarchí* [Fotografía], por Municipalidad de Sarchí, s.f. <https://www.munisarchi.go.cr/articulo/16/artesanias>

La vinculación entre cultura y turismo ha resultado en el ya mencionado turismo cultural, esta relación juega un papel importante para proteger, preservar y dar a conocer el patrimonio cultural de una comunidad, sin embargo esta relación también es delicada debido a que el turismo siempre se ha visto como una actividad principalmente económica, mientras que el patrimonio y la cultura son productos no renovables que no deberían considerarse como simples productos de consumo (Ministerio de Cultura de España, 2011).

Sobre esta problemática Senabre (2001), explica sus riesgos:

Lo que hoy conocemos como turismo cultural es muy beneficioso para quienes lo disfrutan. Sin embargo, un exceso de visitantes (se trata de alcanzar cotas elevadas de aceptación) en cualquier entorno histórico o natural termina por degradar el lugar y sus rasgos de cultura. El patrimonio se transforma en un elemento aislado. Un tótem desgajado de su condición primaria. Un expositor para la mercadotecnia. Cuando sucede, se pierde el atractivo, y la cultura se transforma, para convertirse en algo distinto. Pura economía. Se suscita, con la educación de la publicidad y la infinidad de publicaciones sobre viajes, que la sociedad requiera una demanda, y se satisface ésta. (p. 3).

Al desarrollar un proyecto en esta línea, se debe buscar que la propia actividad turística genere los incentivos económicos y sociales para proteger el patrimonio cultural. Para lograr este equilibrio según el Consejo Nacional de la Cultura y las Artes del gobierno de Chile (2008) se debe:

(...) priorizar la conservación de los recursos patrimoniales que son rentabilizados a través del turismo, en pos de un beneficio económico local y un forzamiento de la identidad cultural; haciendo primar la aplicación de buenas prácticas en torno al cuidado del medio ambiente, los bienes y manifestaciones culturales que son visitadas para que perduren en el tiempo (p. 17).

Finalmente, se obtiene un panorama general del concepto de “turismo cultural” tanto a nivel nacional como internacional, en base al cual se planteará la propuesta del Centro Cultural y Artesanal para el cantón de Sarchí del que se pretende obtener los mayores beneficios de las actividades culturales a desarrollar. Álvarez (2017) amplía al respecto:

Abrir y apropiarse de espacios en zonas urbanas, con ayuda de actividades culturales tiene implicaciones como: dar a conocer espacios locales; patrimonio natural, cultural, histórico y arquitectónico; genera sentido de pertenencia a los asistentes; imagen de ciudad de paso se modifica; aumento de pequeñas empresa o venta de productos locales, el arte urbano toma relevancia, permite la cohesión social y disminuye problemas sociales como delincuencia (p. 64).

Recorrido artesanal del cantón de Sarchí

Costa Rica es un país pluricultural donde a lo largo y ancho del territorio nacional, sus poblaciones se han caracterizado por contar con diversas tradiciones que las identifican (Alfaro y Bogantes, 2011).

La comunidad de Sarchí es una de estas poblaciones que son conocidas a nivel nacional e internacional por su recorrido artesanal que dota a la comunidad de un aire artístico.

Sarchí es el cantón número 12 de la provincia de Alajuela y abarca cinco distritos conocidos como: Sarchí Sur, Sarchí Norte (cabecera), Toro Amarillo, Rodríguez y San Pedro. Los límites del cantón son dados por el cantón de San Carlos al norte; al noreste el cantón de Alajuela y Grecia; sureste, cantón de Grecia; al oeste el cantón de Alfaro Ruíz y al suroeste el cantón de Naranjo (Arce et al, 2015).

Además, el cantón cuenta con una extensión de 13.616 ha (136.16 km²), donde las principales actividades económicas son la agricultura (principalmente el cultivo de café, caña de azúcar, hortalizas y plantas ornamentales), en el sector secundario destacan la fabricación de muebles, carretas de madera y artesanías; finalmente el sector terciario con el turismo como referente en ámbitos como la hotelería, restaurantes y actividades turísticas (Arce et al, 2015).

Para el desarrollo de este apartado es justamente ese sector secundario en el que se va a profundizar, este le ha dado reconocimiento a esta población por su riqueza cultural, tal como recuerdan Cordero y Pérez (1994) en su obra:

En los fines de semana, especialmente los domingos, sus dos principales núcleos poblacionales, Sarchí Norte y Sarchí Sur, se llenan de visitantes. Costarricenses y turistas extranjeros le dan a esta comunidad un aire de festividad. En este escenario, lo primero que sobresale es que, en un medio eminentemente rural como es la parte occidental del Valle Central, este cantón ha sobresalido por el desarrollo de una actividad no agropecuaria. Entre el café y la caña, Sarchí destaca con su artesanía de madera. La misma, además, se ha convertido en un símbolo nacional (p. 11).

Antes de continuar con la historia artesanal de la comunidad de Sarchí, primero es necesario definir el concepto de artesanía, para esto Salazar (2020) brinda la siguiente definición:

Es la manifestación cultural de una identidad multiétnica y pluricultural determinada, que consta de técnicas y conocimientos utilizados en las actividades artesanales en el territorio nacional, ya sea totalmente a mano o, bien, con la ayuda de herramientas manuales y, actualmente, tecnológicas. Se clasifica en artesanía tradicional y artesanía contemporánea (p. 49).

Actualmente la zona cuenta con algunos lugares donde se exhibe este arte, entre ellos los más destacados son La Fábrica de Carretas Eloy Alfaro y La Fábrica de Carretas Chaverri, lugares que guardan mucha de la historia artesanal del cantón. Adicionalmente el lugar es conocido por poseer “la carreta más grande del mundo” (figura 21) la cual se encuentra en el Parque Central. Estas son algunos de los lugares y manifestaciones del arte y de la cultura propios del lugar, pero los inicios de estas tradiciones se remontan a muchos años antes.

Se cree que la tradición de decorar las carretas surgió de la “travesura” de un niño quien, al ver una carreta recién pintada de un solo color, (las carretas eran comúnmente utilizadas para transportar café y mercancías) encontró la oportunidad de pintar una rosa de los vientos, como su maestro de escuela le había enseñado, en una de las ruedas de lo que hasta ese momento era solo una herramienta de trabajo (Cordero y Pérez, 1994).

En cuanto a la producción de muebles y artesanías, según Cordero y Pérez (1994), estas tuvieron sus inicios en la Hacienda la Eva, donde la creatividad y el ingenio de las personas que laboraban en sus talleres se abrieron paso en el campo productivo con artesanías elaboradas con madera y la invención de nuevas herramientas que favorecieron el posterior desarrollo artesanal, el cual aportó una nueva forma de sustento a las familias sarchiseñas.



Figura 21. Carreta más grande del mundo [Fotografía], por Autoría propia.

En la actualidad esas tradiciones se han mantenido y les han brindado a los habitantes de Sarchí una importante visibilidad turística por su riqueza cultural y artística. El cantón es conocido como “Cuna de la Artesanía Nacional” mediante un decreto presidencial desde el 10 de noviembre de 1983, con el fin de apoyar proyectos que beneficien y protejan las tradiciones locales (Ledezma, 2010).

El sentimiento artístico se palpa en todos los ambientes que son visitados en la comunidad de Sarchí. Los diseños tan característicos de las carretas y artesanías son llevados incluso en la infraestructura y espacio urbano del cantón. Sobre esto Alfaro (2006) ejemplifica:

Los diseños que se observan en las carretas, la combinación de colores y de formas se realizó también en las paredes de las casas, en puentes, en basureros, en los edificios públicos, en las paradas de autobuses, en las bancas del parque y en plaza de deportes, así como en el camión de recolectar la basura, entre otros sitios. El decorador sarchiseño, de esta manera, contribuyó a formar la “nueva cara del cantón” y logró dejar evidencia de su “arte popular”, de sus habilidades y sus destrezas. Es, por tanto, el arte del pueblo, del decorador de carretas, ruedas, cuadros de pared, en fin, del “dueño del pincel” (p. 141).

Gracias a esta identidad cultural, el cantón cuenta con gran captación de turistas atraídos por una comunidad muy particular y característica. Esto ha originado una actividad económica relevante a nivel cantonal y ha permitido la creación de una “marca cantonal” que distingue a la zona como cuna de la artesanía nacional (Municipalidad de Valverde Vega, 2009).

A pesar de que esta actividad y “marca cantonal” depende de las habilidades y destrezas del artesano sarchiseño, habilidades que por lo general son transmitidas de generación en generación, estos no son lo más beneficiados de esta comercialización y más bien presentan una problemática detectada por Salazar (2020), donde destaca la falta de espacios que fomenten el desarrollo artesanal y obstáculos para vender sus productos, los cuales deben pasar por terceros para asegurar su comercialización, incrementado los gastos de producción y la relación directa entre artesano y usuario final (figura 22).

Como conclusión, se conoce la historia del recorrido artesanal del cantón de Sarchí y la importancia de buscar formas de preservar y proteger estas tradiciones para que sigan transmitiéndose a futuras generaciones y deleitando a turistas tanto nacionales como extranjeros. Para lograr esto es necesario atacar las problemáticas actuales a las que se enfrentan los artesanos sarchiseños y facilitarles los medios para que sus conocimientos sean expuestos como un valor cultural costarricense.



Figura 22. Artesanías vendidas en la Fabrica de Carretas Eloy Alfaro [Fotografía], por Autoría propia.

Arquitectura para el desarrollo artesanal y cultural

Este eje aborda la relación entre arquitectura y desarrollo cultural-artesanal. Entender como por medio de la arquitectura podemos potenciar ambos sectores dentro de una comunidad a la cual se le busca brindar las facilidades espaciales y de infraestructura para la exposición artesanal y cultural local.

De acuerdo con Alfaro y Bogantes (2011), la arquitectura debe contribuir al progreso de la cultura como parte esencial en el desarrollo de las ciudades, está comprometida a dar soluciones que se basan de las características culturales del lugar y las combina con ideas innovadoras que contribuirán al desarrollo cultural, artístico y turístico.

Sobre el concepto de arquitectura cultural, Kenny (1994) dice lo siguiente:

La arquitectura es una manifestación del contexto cultural en el que reside. La forma y las relaciones de los edificios y los espacios actúan como una especie de "marcador cultural" que se puede leer, de forma similar a como se puede leer un periódico o una hoja de ruta para obtener información, para describir la forma de vida y el estatus social de sus habitantes (p. 16-17).

La arquitectura cultural entonces, debe dar a conocer a la población y visitantes de una localidad, sobre la importancia de la cultura de la que son parte y volver esto un impulso de la economía, el turismo, el patrimonio y el folclor del lugar.

Entendiendo la importancia de la arquitectura cultural, podemos contextualizar la necesidad arquitectónica de la comunidad del cantón de Sarchí, donde según Ledezma (2010) existe una deficiencia de espacios para este fin, tal como detalla a continuación:

(...) aun cuando la actividad turística ha alcanzado niveles altos de crecimiento, no existen desarrollos planificados para el manejo de recursos naturales, productivos, culturales ni turísticos, esta situación según la Municipalidad del Cantón podría provocar que los habitantes y el turismo en general pierda el interés por la saturación del mercado y la falta de gestión provocando la emigración de los habitantes en busca de otros mercados sino se llega a una planificación acorde a las necesidades del lugar (p. 3).

Para lograr desarrollar una propuesta que cumpla con las necesidades del cantón, es necesario basar el diseño en pautas y recomendaciones se detallan a continuación, obtenidas de diferentes autores que desarrollaron investigaciones en esta línea temática.

Castillo (2016), quien desarrolló una propuesta de un centro folclórico en la comunidad de Santa Cruz presenta las siguientes recomendaciones:

- Convertir la propuesta en un referente en el imaginario colectivo del pueblo, que sea un hito en la ciudad.
- Solventar las necesidades espaciales de la comunidad para la interacción y el desarrollo integral de la cultura, por medio de áreas de encuentro, exposición y aprendizaje.
- Reforzar el arraigo de la comunidad, fomentando una cultura multifacética que logre identificarse con cada uno de los habitantes del cantón.

- Centrarse en tener una buena relación exterior, que fomente la relación con el transeúnte y permita ver lo que sucede dentro.

- Ser diseñado tomando en cuenta las necesidades de salas polivalentes que puedan dar asilo a diferentes manifestaciones artísticas.

- Orientarse a que sus espacios se comuniquen interiormente casi en un 90% para que haya interacción y cohesión entre las diferentes actividades artísticas que se lleven a cabo dentro.

- Permitir que sus espacios exteriores aporten a la dinámica urbana e inviten al transeúnte a ser partícipe de la cultura y el folclor.

- Dar al usuario sensaciones que lo hagan partícipe de su cultura y le permitan identificar el centro como un segundo hogar.

Se planteó un centro artesanal en el cantón vecino de San Ramón, de él se extraen recomendaciones brindadas por Hidalgo (2014) como las siguientes:

- Se recomienda dotar al centro de las áreas adecuadas tanto para la comercialización fija del producto, como de las condiciones para que se valorara y optimizara el proceso de producción artesanal.

- Se debe tomar en cuenta la importancia para sector artesanal de pasar de trabajar en un rincón improvisado de su casa, a un espacio con las condiciones técnicas y espaciales óptimas que mejoren el proceso productivo.

- Buscar rescatar la estrecha y limpia relación entre artesano y consumidor; para eliminar por ende la participación de intermediarios que afecten la actividad artesanal respecto a precios y originalidad del producto.

Por su parte, Parajeles (2018) brinda 3 recomendaciones importantes para los procesos de diseño en esta línea de proyectos:

- Generar espacios amplios de bodega para el almacenamiento de materiales, herramientas y mobiliario que no se esté utilizando.

- Se recomienda implementar en el proyecto energías renovables y reutilización de aguas como principios de arquitectura sostenible.

- Se recomienda que el turista sea incluido en el proceso de elaboración de artesanías como una actividad para fortalecer la actividad de artesanías en el lugar con respecto al turismo.

Barrientos (2013), desarrolla las siguientes pautas aplicadas al Complejo cultural y de expresión artística para el cantón de San Carlos:

- Un complejo cultural es un icono del cantón, un espacio con alto impacto positivo en la promoción y divulgación de las diferentes manifestaciones artísticas. Debe albergar las actividades culturales que se realizan en el lugar y conservar las costumbre y tradiciones.

- Debe ser un espacio para toda la población, sin selectividad social, incluyendo las personas que quieren aprender, practicar, conocer y apreciar un arte; aquellos que buscan esparcimiento e interacción social.

- Buscar brindar accesibilidad y conectividad desde los distritos del cantón y los propios cantones vecinos.

La cultura dentro de una sociedad debe dejar de verse como un gasto y por el contrario debe tratarse como un elemento clave para el desarrollo de las comunidades tanto a nivel económico como social. A pesar de esto, la participación cultural se ve como una actividad propia de ciertas élites y, por ende, es un desarrollo centrado

en las zonas más urbanas de la capital, esta concepción debe ser modificada si se quiere un desarrollo integral como sociedad, para esto se debe buscar promover el desarrollo de más espacios culturales en comunidades rurales (Rodríguez, 2017).

Como últimas recomendaciones de este apartado, Sánchez (2011) explica que por sí sola la cultura es una condición aislada; de no encontrar el medio para transmitirse y reinventarse con respecto a los cambios de una vida cada vez más globalizada, se perderá cada vez más en una sociedad, por lo que el desarrollo de espacios para su transmisión es indispensable. Aún así, el desarrollo de infraestructura para este fin no es suficiente si este no va acompañado de un compromiso de las personas e instituciones por velar por la conservación y protección del patrimonio.

Como conclusión a este eje, se obtiene la relevancia del desarrollo de espacios para la promoción de la cultura, principalmente en las comunidades rurales donde la cultura y tradiciones son aún parte importante de la forma de vida de su población, pero que no cuentan con la infraestructura necesaria para su desarrollo. Además, se recolectan importantes pautas y recomendaciones parciales que servirán de guía para el desarrollo del Centro Cultural y Artesanal para el cantón de Sarchí.

Síntesis de recomendaciones

Priorizar la conservación de los recursos patrimoniales que son rentabilizados a través del turismo, en pos de un beneficio económico local y un reforzamiento de la identidad cultural

La propuesta debe convertirse en hito cultural y arquitectónico dentro de la comunidad (sentimiento de pertenencia).

Se debe considerar la relación interior exterior para mejorar la interacción con el espacio urbano e invitar a la población a participar de las actividades por medio del espacio público

La flexibilidad es una cualidad necesaria para dar cabida a todas las actividades artísticas por desarrollar.

Hacer al visitante partícipe de las actividades artesanales desarrolladas en el lugar incorporándolos en los procesos de producción

Mejorar las condiciones de comercialización y producción de los productos artesanales por medio de espacios disponibles para todo tipo de artesanos

Primar la relación artesano-consumidor en beneficio de ambos.

Ser un espacio inclusivo, diseñado para toda la población visitante y local.

Apoyar la actividad turística con la incorporación del usuario externo (extranjero y nacional) en el proyecto.

Desarrollar espacios exteriores como plazas y bulevares para incitar al transeúnte a visitar e ingresar al proyecto.

Marco normativo

Para desarrollar una propuesta de anteproyecto primero es necesario tener presentes las distintas normas y leyes que rigen en la zona de trabajo. Dentro de la reglamentación consultada se tienen algunas de alcance nacional como el Plan Nacional de Desarrollo Turístico 2017-2021 o el Reglamento de construcciones del INVU y las de alcance cantonal como lo es el Plan regulador urbano del cantón de Sarchí. La normativa consultada abarca desde las regulaciones más generales en temas de construcción, hasta reglamentaciones más específicas en temas de mejoramiento vial y desarrollo cantonal.

A continuación, se presentan las leyes y normativas consultadas y sus respectivas consideraciones puntuales encontradas en las secciones o capítulos que influyen el desarrollo de la propuesta.

Normativa consultada

Cantonal	Plan regulador urbano del cantón de Valverde Vega	<p>1. Capítulo cuarto: Artículo 18. 2. Capítulo tercero: Artículo 46. Capítulo sexto: Artículos 56, 57 y 58.</p>	<p>*Toda nueva construcción en cualquiera de las zonas del Plan Regulador, que se proponga en lotes con área mayor o igual a 500 m² y un área de construcción mayor a 250 m², deberá incluir como parte de las instalaciones mecánicas un sistema de tratamiento de aguas negras, un sistema de tratamiento para las aguas jabonosas y un sistema para la confinación y/o drenaje de las aguas pluviales dentro del mismo predio.</p> <p>*Uso Institucional (ZIN): corresponde a la ocupación de la tierra por actividades o instalaciones de servicios gubernamentales, cultura, deporte, educación o recreación, como por ejemplo escuelas, colegios, universidades, bibliotecas, museos, actividades religiosas y de culto, clínicas, hospitales, policía, bomberos, Cruz Roja, tribunales de justicia.</p> <p>*Listado de usos permitidos para ZIN: #43 Centro cultural permitido.</p> <p>*Retiro frontal mínimo (vías cantonales): 6 metros</p> <p>*Retiro frontal mínimo (vías nacionales, según el MOPT): retiro de construcción mínimo de 15.00 metros a partir del centro de la vía, que se seccionan en 12.00 metros para cumplir con la mitad de la previsión vial, más tres metros de antejardín. Para el caso de terrenos que se ubican en centros urbanos se puede exonerar de los tres metros de antejardín, quedando como distancia mínima de retiro de construcción, 12.00 metros a partir del centro de la vía.</p> <p>*Frente mínimo: 20 metros.</p> <p>*Altura máxima: 3 pisos o 12 metros.</p> <p>*Cobertura máxima: 60% del lote.</p> <p>*Área verde mínima: 40% del lote.</p> <p>* Para el uso #43 Centro Cultural, el área mínima del lote requerida será de 1 000 m².</p>
----------	---	---	---

Normativa consultada

Cantonal	<p>Plan de Conservación, Desarrollo y Seguridad Vial Cantonal 2017-2021</p>	<p>Capítulo V: Marco de política institucional en materia de gestión vial.</p>	<p>*Mejoramiento del estado la superficie de ruedo de caminos tipo A que cumplen con el criterio de conectividad Intercantonal e interdistrital.</p> <p>*Mejoramiento del estado de la superficie de ruedo de los caminos que cumplen con el criterio de corredor turístico del Cantón.</p> <p>*Mejoramiento de la condición de los sistemas de canalización de aguas pluviales de la red vial cantonal.</p>
	<p>Plan de Desarrollo humano Local del cantón de Valverde Vega</p>	<p>3.2 Visión del cantón. 3.3. Misión del cantón. 3.5 Políticas Cantonales: Desarrollo sociocultural.</p>	<p>*Es un cantón que se caracteriza por su desarrollo integral, sostenible y equitativo logrado mediante la participación activa de sus habitantes.</p> <p>*Valverde Vega brinda una mejor calidad de vida a los habitantes del cantón con proyectos de desarrollo en las áreas de infraestructura, seguridad humana, educación, salud, medio ambiente, desarrollo económico y cultural.</p> <p>*Promoción del cantón como cuna de la artesanía que promueva su identidad y desarrollo económico.</p> <p>*Fortalecimiento de las expresiones culturales locales.</p>
	<p>Plan de turismo de la región occidental del Valle Central 2016-2021</p>	<p>Capítulo I: Generalidades. Capítulo III: Estrategias de desarrollo turístico. Capítulo IV: Desarrollo de acciones.</p>	<p>Esta región representa un eje estratégico de la dinámica turística en el tanto se halla el Aeropuerto Internacional Juan Santamaría principal puerto de ingreso aéreo al país ubicado en la provincia de Alajuela y se constituye en el eje operacional crítico de inicio y fin de la estadía internacional. La región plantea un cambio de visión; pasar de ser una zona de excursión a convertirse en un destino con pernoctación, esto por medio de un mayor aprovechamiento de su patrimonio y mejor gestión de sus recursos naturales.</p>
Nacional	<p>Plan nacional de desarrollo turístico de Costa Rica 2017-2021</p>	<p>Capítulo I: Modelo de turismo de Costa Rica. Capítulo II, 2.3.2, 2.4.3, 2.5.1: Situación actual. Capítulo III: Marco Estratégico.</p>	<p>Política de turismo: Se determinan tres principios fundamentales que determinan la esencia del modelo: La sostenibilidad, innovación e inclusión. Estos tres principios o ejes buscan: 1. Garantizar un uso óptimo de los recursos ambientales, que constituyen un elemento clave en el desarrollo turístico, conservando los procesos ecológicos fundamentales y contribuyendo a la conservación de los recursos naturales y de la diversidad biológica. 2. Garantizar operaciones económicas viables a largo plazo, proporcionando beneficios económicos a todas las partes interesadas con una distribución justa de dichos beneficios. 3. Dispersión de impacto positivo social y ambiental para las comunidades de acogida, contribuyendo con esto a la reducción de la pobreza y mejoramiento del progreso social en el plano local.</p>
	<p>Reglamento de construcciones del INVU</p>	<p>Capítulo VI: Artículos 95, 96 y 99 Capítulo VII: Artículos 102, 104, 120. Capítulo X: Artículos 213, 214, 215, 218.</p>	<p>* Cobertura, retiros y alturas según plan regulador urbano del cantón.</p> <p>* Sitios de reunión pública: Para el diseño y construcción de una edificación, se debe obtener un certificado municipal que acredite la conformidad de uso del suelo, según las disposiciones y restricciones contenidas en el plan regulador vigente.</p> <p>* Para edificaciones con capacidad de hasta las 500 personas: debe cumplir con 9,00 m de frente mínimo.</p> <p>* La altura libre de los sitios de reunión pública, en ningún punto debe ser menor de 3,00 m.</p> <p>* Los sitios de reunión pública deben tener acceso y salida directa a la vía pública o comunicarse con ella por pasillos, con un ancho mínimo igual a la suma de las anchuras de todos los espacios de circulación que converjan a ella. Además, deben tener vestíbulos que los comuniquen con la vía pública o con los pasillos que den acceso a ésta. Estos vestíbulos deben tener una superficie mínima de 0,15 m² por concurrente.</p>

Normativa consultada

<p style="writing-mode: vertical-rl; transform: rotate(180deg);">Nacional</p>	<p>Reglamento de construcciones del INVU</p>	<p>Capítulo X: Artículos 221, 223, 228. Capítulo XV: Artículos 290, 291, 297. Capítulo XX: Artículos 341, 344, 349, 350, 351, 355, 365, 368, 376</p>	<p>* En auditorios el ancho mínimo de las butacas debe ser de 0,50 m y la distancia entre sus respaldos no puede ser menor a 0,85 m, debe quedar un espacio libre mínimo de 0,40 m entre el frente de un asiento y el respaldo del próximo medido entre verticales. La distancia desde cualquier butaca al punto más cercano de la pantalla o escenario debe ser la mitad de la dimensión mayor de ésta, pero en ningún caso menor a 7,00 m.</p> <p>* En auditorios el ancho mínimo de los pasillos longitudinales con asientos en ambos lados deben ser de 1,20 m. Los pasillos con asientos en un solo lado deben tener un ancho de 0,90 m, agregando 0,05 m por cada metro de longitud del pasillo, desde su origen hasta una puerta de salida o hasta un pasillo principal.</p> <p>* En auditorios la dimensión mínima de una caseta de proyección, locución, grabación o similar, debe ser de 2,50 m de ancho, por 3,00 m de largo y 2,25 m de alto. No debe existir comunicación directa con la sala: únicamente pueden existir pequeñas ventanillas para el paso de los rayos de luz de la proyección. La dimensión máxima en cualquier sentido, de estas aberturas, debe ser de 0,30 m y su número debe ser de dos por cada proyector.</p> <p>* Para uso educativo: En aulas la relación entre el largo y el ancho del salón de clase no debe superar la proporción 1,50 : 1,00. Para tal fin, el ángulo horizontal de visión respecto a la pizarra de un estudiante sentado en cualquier lugar del aula, no debe ser menor de 30° grados y la distancia mínima entre la pizarra y la primera fila de estudiantes sentados, debe ser igual a 2,00 m lineales de separación.</p> <p>* La altura de piso a cielo raso en edificaciones para educación no debe ser menor de 2.7 m.</p> <p>* Los pasillos en las aulas deben tener como mínimo un ancho libre de obstáculos, de 2,40 m para los primeros 400 m² de planta útil.</p> <p>* Estacionamientos: En parqueos, marcar espacios con dimensiones no menores a 2,60 m por 5,50 m equivalente a 14,30 m² por vehículo. Los mismos debe ser delimitados por topes colocados a 1,25m de los paños de muros o fachadas según sea el caso.</p> <p>* Las edificaciones para estacionamientos deben tener una altura libre mínima de 2,25 m.</p> <p>* Los carriles de circulación deben tener un ancho mínimo de 3,00 m para un solo carril y 6,00 m para doble circulación.</p> <p>* En edificaciones para estacionamientos, las rampas rectas deben tener una pendiente de un 15% como máximo y las rampas curvas de 6,50%.</p> <p>* Las edificaciones para estacionamientos deben tener ventilación natural por medio de vanos abiertos con una superficie mínima del 10% de la superficie de la planta correspondiente.</p> <p>* Cantidad de parqueos: Toda edificación de uso comercial cuya área de construcción sea igual o mayor de 100,00 m², debe contar con 1 espacio de estacionamiento. Por cada 50,00 m² de área comercial o fracción mayor de 25,00 m² adicionales, excluyendo áreas de circulación, cuartos de máquinas y servicios sanitarios, se debe disponer de un espacio de estacionamiento. * Las salas es espectáculos con área de asientos de más de 150,00 m², requieren 1 espacio de estacionamiento por cada 20 asientos o por cada 20 personas, de acuerdo con la capacidad máxima. * Para educación Diversificada: proveer al menos 1 espacio para estacionamiento por cada 100 m² de área de piso excluyendo circulaciones y servicios sanitarios.</p>
---	---	---	--

Normativa consultada

<p>La ley 7600; Igualdad de oportunidades para las personas con discapacidad</p>	<p>Capítulo IV: Acceso al espacio físico. Capítulo V: Acceso a los medios de transporte. Capítulo VII: Acceso a la cultura, el deporte y las actividades recreativas.</p>	<p>Garantizar la igualdad de oportunidades para la población con discapacidad. Brindar igualdad de acceso al espacio en edificaciones nuevas, ampliaciones y remodelaciones. Garantizar la movilidad y seguridad en el transporte público. Los espacios físicos donde se realicen actividades culturales, deportivas o recreativas deberán ser accesibles a todas las personas. Las instituciones públicas y privadas, que promuevan y realicen actividades de estos tipos, deberán proporcionar los medios técnicos necesarios para que todas las personas puedan disfrutarlas.</p>
<p>Reglamento nacional de protección contra incendios</p>	<p>Capítulo 7: Secciones 7.1.1, 7.1.2, 7.4, 7.7.3, 7.8.2, 7.14, 7.16, 7.19, 7.26. Capítulo 14. Capítulo 15.</p>	<ul style="list-style-type: none"> * Los pasillos o corredores utilizados como acceso a salida que funcionen o sirven a un área con una carga de ocupantes mayor a 30 personas, deben estar separados de las otras partes del edificio por muros con clasificación de resistencia al fuego no menor a 1 hora. * Las salidas deben con muros con clasificación de resistencia al fuego no menor a 1 hora cuando la salida conecta tres pisos o menos. * Las escaleras y las rampas deben tener pasamanos en ambos lados. * Los pasamanos de las escaleras o rampas deben estar a 90 cm por encima de la superficie de los escalones, medidas verticalmente desde la parte superior de los pasamanos hasta el borde delantero del escalón. * Ancho mínimo de las puertas. Las aberturas de las puertas en los medios de egreso no deben ser menores a 90 cm en el ancho libre. * Las puertas del tipo de bisagra lateral o batientes de pivote, deben abrir en la dirección del recorrido de egreso donde sirven una habitación o área con una carga de ocupantes de 50 o más. * Todas las escaleras que sirvan como medios de egreso requeridos deben ser de construcción fija permanente. * La pendiente de las rampas debe ser: Del 10 al 12 % en tramos menores a 3 metros. Del 8 al 10 % en tramos de 3 a 10 metros. Del 6 al 8% en tramos mayores a 10 metros. * La cantidad de los medios de egreso desde cualquier balcón, entepiso, piso o sección de la misma, debe ser como mínimo 2. * Todo edificio o grupo de edificios con un área de construcción mayor o igual a 2000 m² debe contar con un hidrante instalado a la red pública. * Los contenedores o recipientes de GLP deberán hallarse siempre fuera de los edificios, deben ubicarse en lugares ventilados y protegidos contra colisiones de vehículos o daños físicos que puedan afectar la integridad de los recipientes.
<p>Código de Instalaciones Hidráulicas Sanitarias y en Edificaciones</p>	<p>Capítulo 5: Artículos 5.1.2, 5.4, 5.5 y 5.6.</p>	<ul style="list-style-type: none"> * En locales comerciales con un área mayor a 150 m² se dispondrá de servicios sanitarios separados para hombres y mujeres, dotados, cada uno, de las piezas sanitarias que indica la tabla 5.1. Cuando se proyecte usar servicios sanitarios comunes a varios locales, se requerirá cumplir con lo especificado en el punto b de este artículo. Además, en edificio de varios pisos se proveerá por lo menos de un cuarto de baño para hombres y otro para mujeres en cada piso. * Para salas de espectáculo la cantidad de piezas sanitarias se dan según tabla 5.4 * Para centros educativos la cantidad de piezas sanitarias se dan según tabla 5.5 para estudiantes y para el personal según tabla 5.6.

Marco metodológico

La presente investigación tiene como objetivo principal el desarrollo de una propuesta arquitectónica a nivel de anteproyecto para un centro cultural y artesanal para el cantón de Sarchí, Alajuela (figura 23). La investigación busca brindar insumos que puedan traducirse en pautas y estrategias de diseño para potenciar el desarrollo del turismo cultural en uno de los cantones con más recorrido artesanal de nuestro país.

Para lo anterior, se determina el alcance de la investigación de tipo descriptivo debido a que pretende mostrar los fenómenos, las situaciones, los contextos y los sucesos que tienen lugar tanto en el sitio donde se emplazará el proyecto, como dentro de la temática de estudio relacionada. Los estudios descriptivos permiten especificar las propiedades, las características y los perfiles de las personas y grupos de una comunidad, aspectos que son de gran importancia para obtener pautas y recomendaciones que serán de ayuda en los procesos de diseño arquitectónico y urbano con los que sustentará la propuesta de anteproyecto.

El paradigma definido para esta investigación además, es el constructivista, debido a su enfoque social pues se pretende profundizar en la comprensión del fenómeno de estudio, en este caso la problemática del sitio, pero sin llegar a generalizar el problema porque se entiende que es un problema propio de esta zona. Este análisis tiene como finalidad brindar datos que ayuden en la etapa de diseño a consolidar una propuesta que mitigue dicha problemática.

Por su parte, las etapas de investigación se plantearon bajo un enfoque cualitativo. La investigación cualitativa permite una mayor profundidad e interpretación de los datos brindados por los usuarios tanto visitantes como artesanos del centro, buscando que puedan dirigir el diseño a una propuesta más adaptada a las necesidades de los usuarios y sus expectativas.

Finalmente y como se mencionó anteriormente, el objetivo de la investigación es generar datos que se puedan traducir en pautas y recomendaciones aplicables en el proceso de diseño, tales como las herramientas para la gestión del centro y, principalmente para guiar la propuesta de diseño. De esta manera, se logrará asegurar una buena inserción del proyecto en la actividad cultural del cantón y un adecuado funcionamiento de los servicios pertinentes a las actividades artesanales por desarrollar, de manera que se vean mutuamente beneficiadas.



Figura 23. Parque de Sarchí, Alajuela [Fotografía], por Autoría propia.

	Actividades	Instrumentos	Fuentes	Productos	Estructura
<p>Objetivo 1</p> <p>Analizar el sitio para determinar las condicionantes para el desarrollo de las actividades artesanales.</p>	<p>Visita al sitio para conocer todas las variables que afectan zona</p> <p>Consultar las bases de datos climáticos, geográficos, ambientales y poblacionales de la zona de estudio</p> <p>Interpretar los datos obtenidos para traducirlos en pautas de diseño</p>	<p>-Trabajo de campo</p> <p>-Mapas</p> <p>-Fotografías</p> <p>-Bases de datos</p> <p>-Datos estadísticos</p> <p>-Triangulación de resultados</p>	<p>-Ambiente natural y construido de la zona</p> <p>-Municipalidad</p> <p>-IMN</p> <p>-INEC</p> <p>-Datos obtenidos en el campo</p>	<p>-Variables importantes para el proceso de diseño</p> <p>-Datos para ser comparados con los obtenidos en campo</p> <p>-Pautas, estrategias, recomendaciones de diseño y usuario meta</p>	<p>-Se propone el desarrollo de un capítulo dentro del documento que reúna la información obtenida a través de gráficos, mapas, tablas y croquis en un solo apartado bajo el nombre de "Análisis de sitio"</p>
<p>Objetivo 2</p> <p>Determinar las necesidades de la zona y de sus habitantes, para definir el usuario meta y un programa arquitectónico que promueva las actividades artesanales y el desarrollo cultural del cantón.</p>	<p>Visita a los artesanos de la zona para conocer sus necesidades</p> <p>Consultar a los visitantes y a la comunidad su percepción y expectativas del ámbito cultural del cantón</p> <p>Interpretación de los datos</p>	<p>-Entrevistas</p> <p>-Encuestas</p> <p>-Triangulación de resultados</p>	<p>-Artesanos</p> <p>-Visitantes y comunidad</p> <p>-Datos obtenidos</p>	<p>-Identificación de los principales problemas a atacar en la propuesta</p> <p>-Pautas para una correcta adaptación del proyecto a los distintos tipos de usuario y sus necesidades. Además de la definición del programa arquitectónico preliminar</p>	<p>-Se propone el desarrollo de un capítulo más que evidencie el proceso de conformación del programa arquitectónico y de las necesidades identificadas en un apartado llamado "Usuario y programa arquitectónico"</p>
<p>Objetivo 3</p> <p>Elaborar una propuesta de anteproyecto arquitectónica para un Centro Cultural y Artesanal en el cantón de Sarchí que apoye las actividades artísticas y culturales del lugar.</p>	<p>Desarrollo de una propuesta de anteproyecto a partir de los insumos identificados en la etapa anterior</p>	<p>-Diseño de la propuesta</p>	<p>-Datos obtenidos que sustentan la propuesta</p>	<p>-Anteproyecto de diseño arquitectónico para el Centro Cultural y Artesanal</p>	<p>-Se plantea el desarrollo de un capítulo que recopile el proceso de diseño y evidencie cómo se incorporan las pautas de diseño obtenidas preliminarmente. Este capítulo concluye con la propuesta de diseño para el Centro Cultural y Artesanal</p>

Tabla 1. Esquema metodológico, por Autoría propia.

Análisis de sitio



Capítulo 2

Cantón de Sarchí

Formalmente Sarchí fue creado el 26 de octubre de 1949 bajo el nombre de Valverde Vega, anteriormente a esta fecha el cantón estaba unido al área territorial del cantón de Grecia. Su actual nombre lo obtuvo mucho antes de convertirse en cantón, su nombre proviene de un vocablo que significa “campo abierto” en lengua Huetar, las tribus huetares de occidente llamaban a estas tierras “Sarchí” debido a las características del terreno (Municipalidad de Sarchí, s.f.).

El cantón se ha desarrollado tradicionalmente gracias a la expansión cafetalera que permitió el avance económico y la vinculación con mercados externos que permitían el traslado del grano a localidades cercanas. Esta misma actividad relacionada al café fue lo que propició la creación de talleres en Sarchí Norte y Sarchí Sur para la reparación de las carretas que transportaban la cosecha. Es así también como posteriormente se fue impulsando la tradición de decorar estos medios de transporte, lo que le dio a la localidad su cultura tan característica incluso en la actualidad (Alfaro, A et al., 2016).

Sarchí se ubica al noroeste de la capital de Costa Rica, cuenta con un área de 120,25 km² y está subdividido en 5 distritos: Sarchí Norte, Sarchí Sur, Toro Amarillo, San Pedro y Rodríguez (figura 24).

Sarchí Norte concentra la mayoría de la población y los servicios; cubre un área de 15.11 km² y posee una altitud de 970 m.s.n.m. Por su parte, Sarchí Sur es la segunda ciudad en importancia con un área de 8.25 km² y una altura de 967 m.s.n.m. (Municipalidad de Sarchí, s.f.).



Figura 24. Mapa distrital del cantón de Sarchí [Mapa], por Autoría propia.

El sitio

Para emplazar el Centro Cultural y Artesanal se cuenta con un terreno propuesto por la Municipalidad de Sarchí. Se trata de un lugar ubicado en la zona más céntrica del cantón, con una posición estratégica dentro del distrito de Sarchí Norte (figura 27); cercanía con la red vial principal y edificios importantes como el Palacio Municipal y la Escuela de Sarchí Norte.

Además, el lote cuenta con una pequeña calle cerrada (canchas de baloncesto) que divide la actual plaza de fútbol y la escuela, la cual presenta gran potencial para desarrollar una intervención urbana que aporte riqueza espacial a la propuesta y renueve un espacio que actualmente se encuentra en abandono (figura 25).

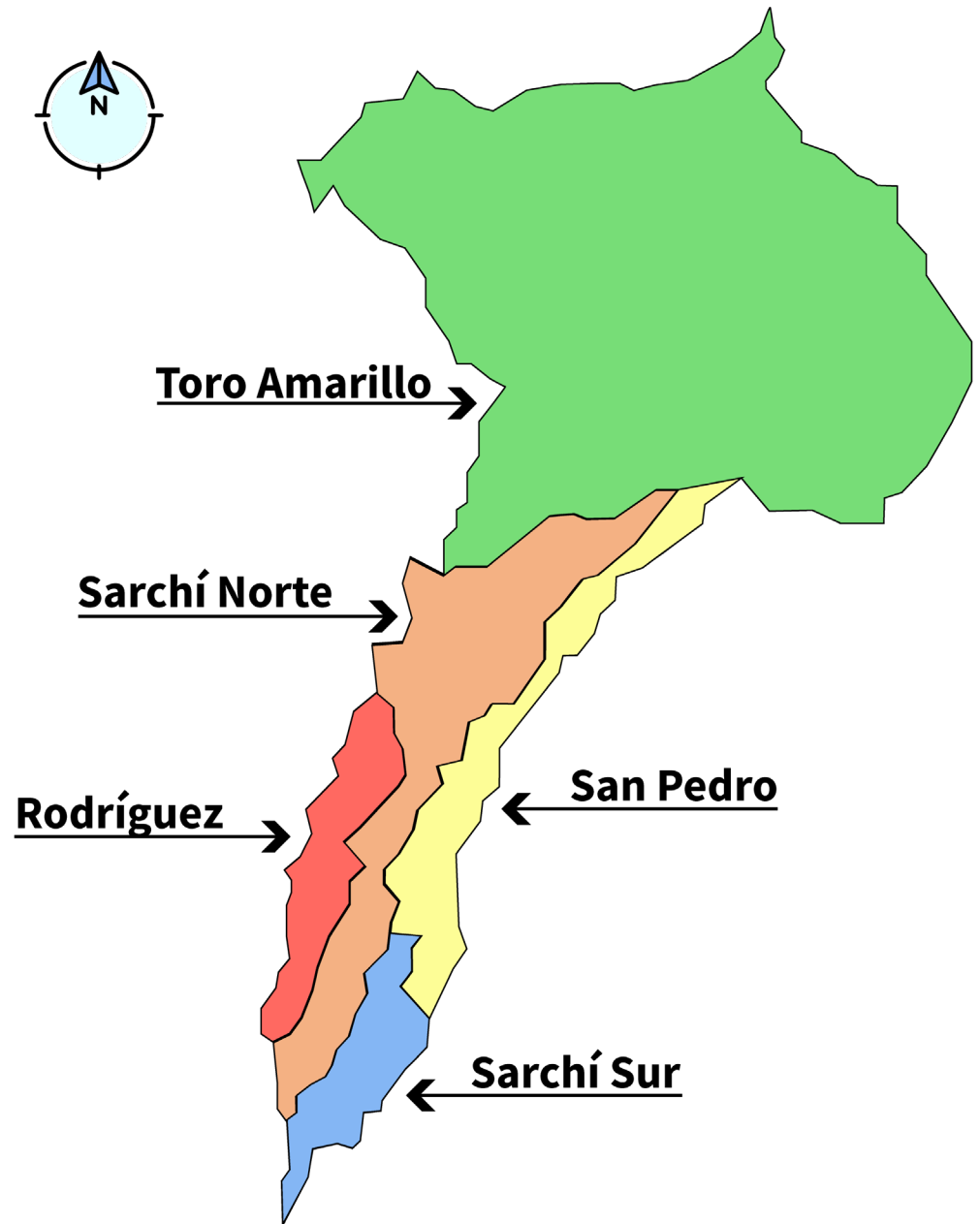
El lote tiene un área de 5785.83 m², actualmente es una cancha de fútbol por lo que su topografía es plana y su forma es cuadrada (figura 26), cuenta con todos los servicios y una posición estratégica dentro del cantón por las razones antes mencionadas.

La Municipalidad de Sarchí es el actual propietario del terreno y dentro de sus planes está darle un nuevo uso ya que actualmente se encuentra en abandono y sin mantenimiento por parte de la institución, esto debido a que existen otros espacios más aptos para este tipo de actividades deportivas como el Centro Recreativo Municipal y el Estadio Municipal Eliécer Pérez Conejo, ambos lugares con las instalaciones apropiadas para el desarrollo deportivo y muy cercanos al centro del cantón y al propio sitio donde se plantea emplazar la propuesta.

El sitio cuenta con gran potencial para el desarrollo de este proyecto gracias a su ubicación dentro del cantón y su aprovechamiento bajo otro uso no afecta en ninguna medida las actividades deportivas y recreativas de la localidad.



Figura 25. Calle cerrada, canchas de baloncesto [Fotografía], por Autoría propia.



Figura 26. Sitio de emplazamiento, esquina noroeste [Fotografía], por Autoría propia.



Figura 27. Distrito de Sarchí Norte [Mapa], por Autoría propia.

Análisis macro

Zonificación del distrito

Se realiza la zonificación del distrito de Sarchí Norte donde estará emplazado el proyecto para conocer los servicios que se presentan en su entorno inmediato (figura 29). Podemos encontrar principalmente que el sitio está inmerso en un contexto urbano con un uso primordialmente residencial y comercial; establecimientos como tiendas de ropa, sodas y restaurantes son los más comunes. Por otra parte y en menor medida, se encuentra el uso institucional con edificios importantes como el Palacio Municipal y la Escuela Sarchí Norte. Este mapeo permite integrar el proyecto dentro de la trama urbana que conforman los edificios más destacados.

Sitios de interés dentro del distrito

Municipalidad de Sarchí: El palacio municipal es uno de los edificios más cercanos al sitio, este destaca no solo como visual importante, sino también como posible conexión con el Centro Cultural y Artesanal al ser un hito dentro de la trama del cantón.

Escuela de Sarchí Norte: La escuela siendo un lugar de enseñanza se podría ligar con actividades como talleres que se puedan ofrecer en el centro y al igual que la municipalidad, cuenta con decoraciones muy características de Sarchí e importante visual desde el sitio (figura 30).

Suministros Coopearsa RL: Este es un almacén que se caracteriza por suministrar los materiales necesarios para la fabricación de muebles y producción de artesanías en el cantón. El lugar se encuentra a 300 metros del sitio del proyecto.



Figura 28. Municipalidad de Sarchí [Fotografía], por Autoría propia.

Simbología:

-  Sitio de interés
-  **ZIN**
Zona Institucional
-  **ZUCR**
Zona Urbana Comercial Residencial
-  **ZMCR**
Zona Mixta Comercial Residencial
-  **ZPF**
Zona Protección Forestal
-  **ZEU**
Zona Expansión Urbana



Figura 29. Distrito de Sarchí Norte, zonificación del plan regulador [Mapa], por Autoría propia.

Mercado de artesanías: El cantón cuenta con un mercado de artesanías (figura 30), este mercado es dedicado exclusivamente en la venta de souvenirs, y pesar de llamarse mercado, este no cuenta con esa modalidad de comercialización donde el artesano se acerca a ofrecer sus productos al consumidor, sino que funciona como un espacio que sirve de vitrina para los usuarios que visitan el cantón (figura 31). Esto deteriora la relación artesano consumidor y encarece el precio de los productos.



Figura 30. Mercado de artesanías Coopearsa [Fotografía], por Autoría propia.

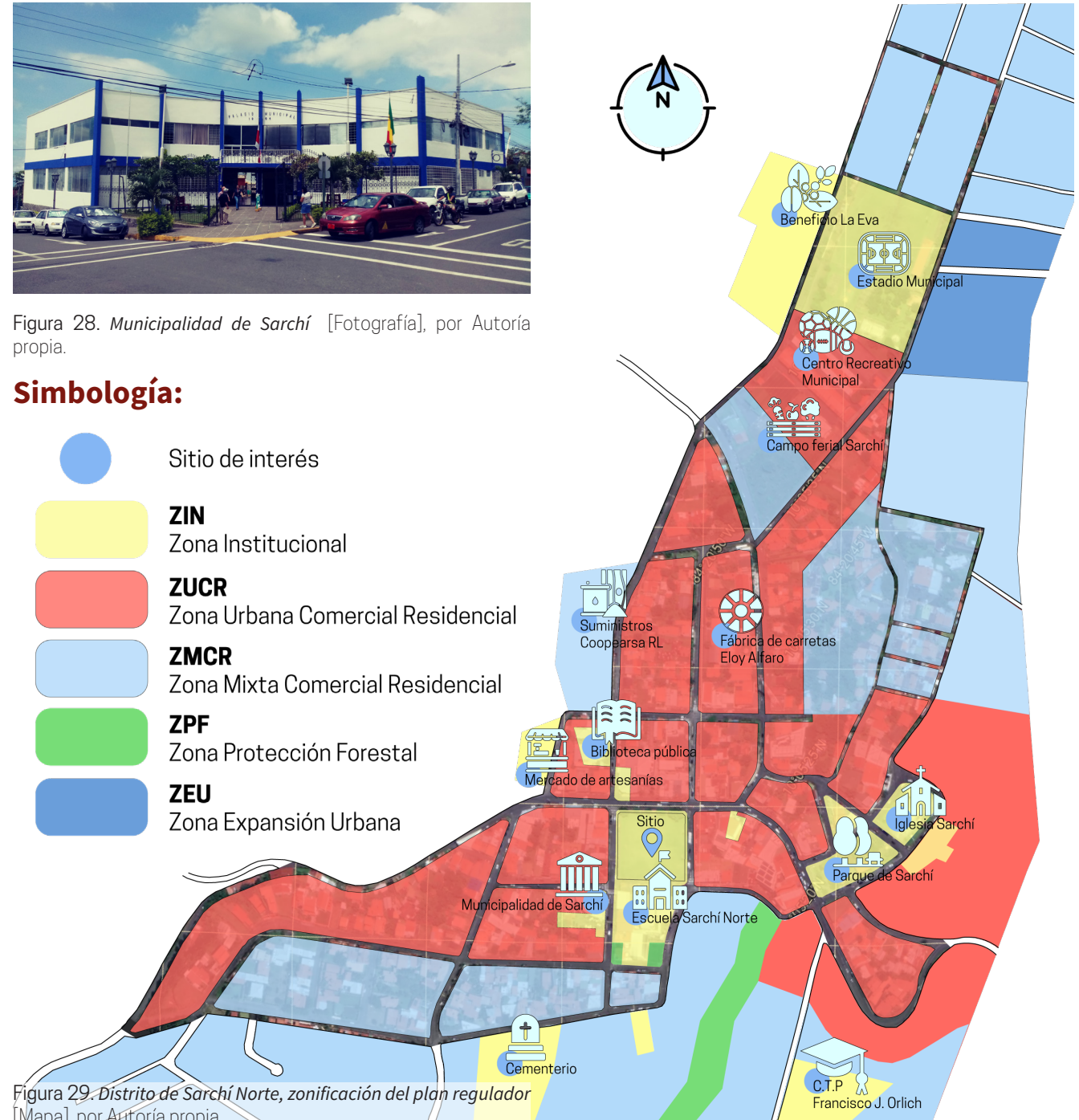

Figura 31. Adaptado de *Mercado de artesanías* [Fotografía], por Coopearsa, 2020. <https://www.facebook.com/coopearsa/photos/a.132083196978677/1459177520935898>

Parque de Sarchí: El parque a pesar de ser un espacio público relativamente pequeño, es un lugar donde se realizan múltiples actividades. Es ampliamente conocido principalmente por su monumento, la carreta típica que mantiene el récord de ser la más grande del mundo, decorada con los tradicionales colochos y colores que distinguen Sarchí (figura 32).

Fábrica de carretas Eloy Alfaro: La tradicional fábrica de carretas Eloy Alfaro e hijos es en cierta forma un museo (figura 33), en ella se encuentra un antiguo taller del año 1920 con maquinaria utilizada para la fabricación de ruedas de carreta. Este mecanismo se basa en un sistema hidráulico que genera la energía necesaria para su funcionamiento y con una forja de hierro utilizada en la antigüedad para el herraje de las ruedas. Es un sitio de interés patrimonial e histórico para Sarchí.



Figura 32. Parque de Sarchí [Fotografía], por Autoría propia.



Figura 33. *Fábrica de carretas Eloy Alfaro* [Fotografía], por Autoría propia.

Centro Recreativo Municipal y Estadio Municipal Eliécer Pérez Conejo: Ambos espacios son destinados a las actividades recreativas y deportivas del cantón (figura 34 y 35). El centro recreativo cuenta con zonas verdes, canchas, gimnasio al aire libre, piscinas, entre otros servicios; el Estadio Municipal por su parte brinda las instalaciones necesarias para la práctica del fútbol. Ambos espacios se encuentra a 700 metros del sitio de la propuesta (actual plaza de fútbol de Sarchí) lo que permite poder prescindir de este espacio abandonado y darle un nuevo uso como emplazamiento para el Centro Cultural y Artesanal sin afectar la actividad recreativa local.



Figura 34. Centro Recreativo Municipal (en remodelación) [Fotografía], por Autoría propia.



Figura 35. Estadio Eliécer Pérez Conejo [Fotografía], por Autoría propia.

Análisis de flujos

EL siguiente mapeo (figura 36) muestra los principales flujos de movilización vehicular y peatonal del cantón, tanto internamente (flujos secundarios) como por la conexión con poblados, distritos e incluso otros cantones cercanos (flujos primarios), así como la dirección de dichos flujos.

En este caso, los flujos peatonales y vehiculares se sobrepone unos con otros, definiendo las siguientes rutas principales y secundarias:

Avenida Central (Ruta 118): Es el flujo principal (ruta nacional secundaria) vehicular por el cual se conecta Sarchí con cantones vecinos como Grecia al este y Naranjo al oeste (flujo amarillo). Es una avenida de dos carriles en sentido este oeste y viceversa. Presenta una amplia afluencia vehicular y peatonal. Peatonalmente esta vía atraviesa el cantón y posee zonas peatonales importantes como el conocido “Paseo de los artesanos”.





Paseo de los artesanos: Esta pequeña acera peatonal contigua al costado norte del sitio (franja naranja), posee unos 5,8 m de ancho y alberga una actividad peatonal y urbana que destaca en la zona. Esta actividad se debe a estar cerca a la vía principal y por ende ser un punto de parada fijo para el transporte público además, esta zona se acompaña de mobiliario urbano que, a pesar de estar deteriorados y no tener protección climática, son ampliamente utilizados por los usuarios locales como puntos de reunión y zonas de estar.

Flujos secundarios: Los flujos secundarios están compuestos por Calle Central, Calle 2, Calle Sahínal, Calle 5 y Av. 2. Estas calles y avenidas (color verde) son vías que sirven al flujo principal o Av. Central y conectan el sitio peatonal y vehicularmente con varios puntos de interés como la Fábrica de carretas, Suministros

Coopearsa (fuente cercana de suministros para la fabricación de artesanías), el Centro Recreativo Municipal, El Estadio Municipal, entre otros (ver figura 36).

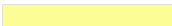
Zonas de intersección conflictivas: Se identificaron dos zonas de intersección conflictivas entre flujos vehiculares en dos sentidos y los flujos peatonales con estos. Los dos puntos están en la esquina noreste y noroeste del sitio (ver figura 36), por lo que son zonas a tratar dentro de la propuesta.

Simbología:

-  **Zonas de intersección conflictivas**
-  **Flujos Primarios**
-  **Flujos Secundarios**
-  **Dirección del flujo vehicular**
-  **Paseo de los artesanos**



Figura 36. Mapeo de flujos vehiculares y peatonales [Mapa], por Autoría propia.

Aspectos climáticos

Para una adecuada implantación de la propuesta dentro de su contexto y del clima de Sarchí, se realiza un estudio de las variables climáticas que podrían condicionar el diseño y el desarrollo de las actividades.

Según datos del Instituto Meteorológico Nacional, el cantón de Sarchí cuenta con un tipo de clima de meseta central, con precipitaciones anuales que rondan los 1950 mm y una temperatura media anual entre los 18 °C y 27 °C, siendo la mejor época para visitar los meses comprendidos entre diciembre y mediados de marzo, debido a su clima seco y una sensación térmica bastante fresca.

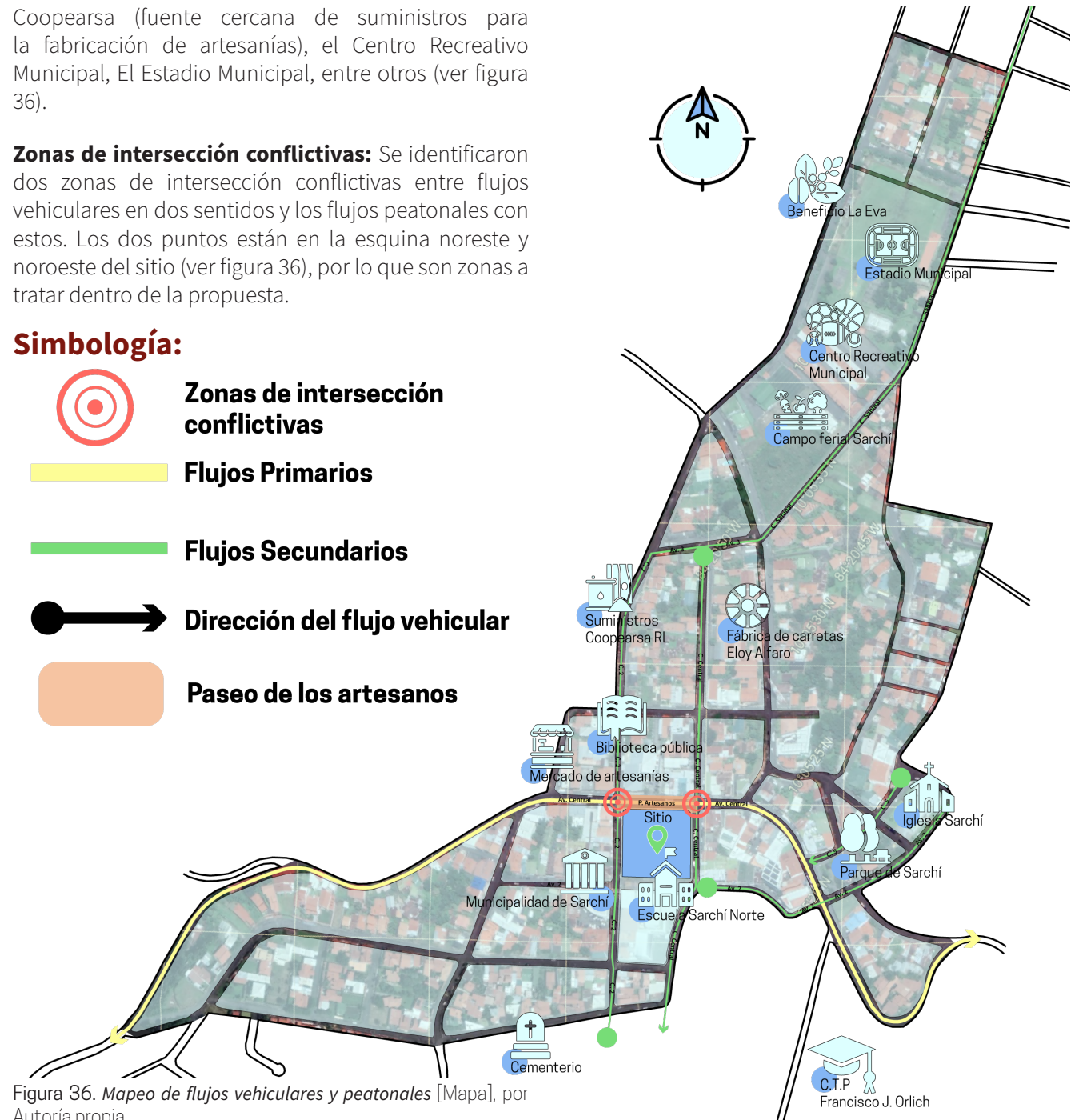
Por lo que concierne al propio sitio, el recorrido solar atraviesa el terreno de este a oeste con una inclinación hacia el sur, dejando las fachadas más críticas en cuanto a incidencia solar en este costado. Los vientos predominantes llegan del noreste y atraviesan el lote por su diagonal, siendo los meses más ventosos de diciembre a abril, con velocidades promedio de 6 km por hora (figura 37).

De forma general, se recomienda hacer uso de la ventilación natural proveniente de la esquina noreste del lote para una adecuada renovación del aire en el interior, en este sentido un diseño alargado que siga la diagonal del terreno sería muy adecuado para permitir una ventilación cruzada por todo el proyecto.

Para sacar el mayor provecho a esta diagonal es necesario no solo permitir el paso de la ventilación, sino generar volúmenes salientes que capten este flujo y los redirijan hacia el interior de los espacios, garantizando así una óptima ventilación cruzada por todo el proyecto.

Para garantizar un óptimo funcionamiento del edificio se hace uso de las Tablas de Mahoney como una herramienta para comparar los datos climáticos y obtener referencias de las estrategias bioclimáticas a utilizar.

Tablas de Mahoney

Las tablas de Mahoney es una herramienta utilizada en la arquitectura como guía para comparar datos climáticos y traducirlos en variables para el diseño bioclimático. La tabla lleva el nombre de su creador, el arquitecto Carl Mahoney quien junto con John Martins Evans y Otto Königsberger la diseñaron y publicaron en Nigeria en 1970 (Arqhys, 2012).

Para utilizar la herramienta se debe acceder a datos meteorológicos dados por mes en periodo de tiempo determinado. En este caso los datos provienen de una estación del Instituto Meteorológico Nacional ubicada en Zarceros y complementados con información brindada por los sitios web Weather Spark y Climate-Data.org para el cantón de Sarchí.

Una vez obtenidos esos datos, el siguiente paso es introducirlos como se muestra en la tabla 2, en base a esto la herramienta es capaz de compararlos con diferentes zonas de confort y las posibles variables que puedan interferir con los estándares de confort climático.

Gracias al análisis, se logran definir pautas y recomendaciones que ayuden a mantener niveles de confort deseados en el proyecto para asegurar un óptimo desarrollo de las actividades dentro y fuera del edificio, además de asegurar un adecuado uso de la energía y reducir al máximo posible el uso de climatización artificial, sino por el contrario hacer una buena adaptación al clima local por medio de estrategias pasivas incorporadas al diseño.

		Ene	Feb	Mar	Abr	May	Jun	Jul	Ago	Sep	Oct	Nov	Dic	Anual	
Datos climáticos	Temperatura máxima (°C)	27,25	28	28,75	28,75	27,5	27	27	26,5	26	26	26	26,5	27,1	
	Temperatura mínima (°C)	18	18	18,5	19	19	19	19	18,5	18	18	18	18	18,33	
	Humedad promedio (%)	78	74	73	75	86	91	89	90	91	92	90	84	84,42	
	Precipitación pluvial (mm)	22	11,5	7,2	29,1	217,7	285,9	222	253,2	342,9	346	138,4	58,9	1934,8	
	Velocidad de viento (m/s)	1,83	1,89	1,72	1,39	1,11	1	1,11	1,06	0,97	1,06	1,22	1,58	1,33	
Diagnóstico climático	Tipo de clima	Cálido húmedo													
	Tipo de ambiente	Cálido de enero a mayo y confortable el resto del año													
Estrategias recomendadas	Protección contra la lluvia														6 meses
	Ventilación esencial														5 meses

Tabla 2. *Tabla de Mahoney para Sarchí de Alajuela*, por Autoría propia con datos del IMN, Weather Spark y Climate-Date.org. <https://es.climate-data.org/americas-del-norte/costa-rica/alajuela/sarchi-norte-214021/> y <https://es.weatherspark.com/y/15506/Clima-promedio-en-Sarch%C3%AD-Costa-Rica-durante-todo-el-a%C3%B1o>



Figura 37. *Proyección estereográfica y vientos predominantes* [Gráfico], por Autoría propia con datos de <https://drajmarsh.bitbucket.io/sunpath-on-map.html>

Finalmente, las tablas de Mahoney arrojan las siguientes pautas y recomendaciones a considerar en la propuesta:

1. La configuración en planta debe exponer sus fachadas largas en el eje este oeste debido al recorrido solar.
2. El edificio debe mantener una configuración extendida y protegida contra los vientos.
3. Habitaciones poco compartimentadas que faciliten la ventilación cruzada.
4. El tamaño de los vanos debe rondar entre 50% y 80% de la superficie de la fachada.
5. Los vanos deben tener una protección y sombra total y permanente y encontrarse a la altura de los ocupantes.
6. Cubiertas y muros deben ser ligeros.
7. Los drenajes pluviales deben ser de gran capacidad.
8. Estancias en el exterior deben tener sombra.

Análisis micro

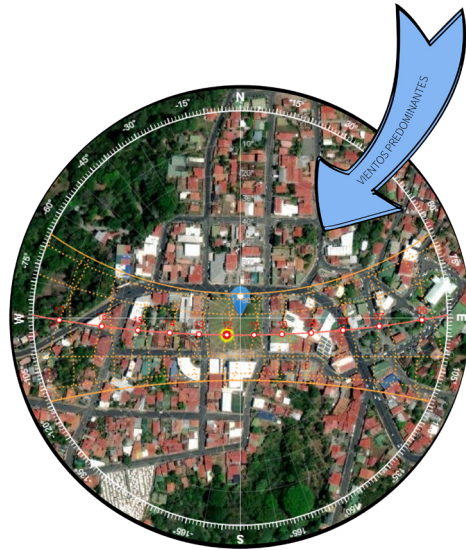
El análisis de sitio se plantea para evaluar las variables físicas, sociales y urbanas del contexto inmediato que condicionan las actividades del lugar. Estos parámetros resultantes se traducen en pautas y recomendaciones a considerar en la etapa de diseño del Centro cultural y artesanal.

Para el desarrollo de esta etapa de análisis, se plantea el método de recolección de datos mediante la observación. El objetivo de este método de recolección es analizar el sitio donde se emplazará la propuesta y contrastar esos datos con los recolectados de fuentes secundarias.

Se realizó una visita al sitio en la que se buscó observar y analizar los diferentes nodos y sectores en los que se divide el sitio, dando como resultado los siguientes mapeos.

Análisis físico

Como se evidencia en la figura 38, los sectores este, norte y oeste presentan una cantidad y ubicación adecuada de mobiliario urbano, pero la vegetación no cumple adecuadamente como generador de sombra lo que dificulta la permanencia a ciertas horas del día en estas zonas de estar. Esta configuración de intercalar vegetación y mobiliario se ejemplifica principalmente en el sector conocido como “Paseo de los artesanos” (sector norte), el cual es el más transitado peatonalmente y donde se logra encontrar la mayor estadía de personas haciendo uso de las bancas decoradas con el lema de “Sarchí Cuna de la Artesanía Nacional” (figura 39).



Figura 38. *Análisis físico* [Mapa], por Autoría propia.

Simbología:

-  **Vegetación**
Arboles de 2 a 4 m y arbustos pequeños
-  **Mobiliario urbano**
Bancas, mesas y paradas de bus
-  **Visual hacia el proyecto**
-  **Visual desde el proyecto**
-  **Cruce peatonal**
Cruce peatonal con rampa 7600

El sector norte destaca sobre los otros tres sectores por su variedad de mobiliario que incluye bancas, arbustos y palmeras; la parada de bus e incluso mesas con tableros de ajedrez (Figura 51). Los sectores este y oeste contienen poco mobiliario de estar y se limitan a una pequeña parada de bus, por lo que se convierten en zonas de simple tránsito peatonal sin estadía.



Figura 39. Bancas del Paseo de los artesanos [Fotografía], por Autoría propia.

Por otra parte, el sector sur (calle cerrada) donde se encuentran las canchas, solo presentan un par de aros de baloncesto en mal estado (figura 40), lo que dificulta su uso y dejan una percepción de abandono. En esta área existe un gran borde que va desde el metro y medio rodeando todo el perímetro de lote y aumentando en la dirección de la pendiente (de norte a sur) llegando hasta casi los 2 metros en la zona de las canchas de baloncesto (figura 44), generando un fuerte límite entre el terreno y el espacio urbano, principalmente en este sector.

El sitio combina los colores verdes de la vegetación y los grises del concreto y las aceras adoquinadas (figura 45), con el colorido naranja y azul con los que están decorados algunos edificios como la escuela y las propias bancas del “Paseo de los artesanos” para transmitir un aire artístico al lugar, pero que debido al deterioro de mucho de este mobiliario y de la propia vegetación ocasionan que la estadía y actividad sea menor de lo que potencialmente el sitio puede ofrecer.

Como se evidenció en el mapeo realizado, la ubicación y cantidad del mobiliario y vegetación (figura 46 y 47) es adecuado, sin embargo, el deterioro y abandono que presentan estos y otros espacios como las canchas de baloncesto, terminan por perjudicar el ambiente y la actividad urbana.

En otro análisis, se observan en los sectores este y oeste, presencia de taxis y autobuses estacionados (figura 41) que, a diferencia de la actividad que genera las paradas de buses, el hecho de mantener estos vehículos en el sector dificulta el tránsito vehicular y obstaculiza al peatón y las visuales desde el sitio a su contexto. Mismo caso presentan los vehículos particulares, por lo que se recomienda buscar una solución a esta problemática dentro de la propuesta final.



Figura 40. Canchas de baloncesto sector sur [Fotografía], por Autoría propia.



Figura 41. Buses y taxis en el sector sur [Fotografía], por Autoría propia.

Para los flujos peatonales existen cruces, pero se destaca su deterioro (figura 42). La ausencia de un paso peatonal en la esquina noroeste, donde se evidencia un tránsito irregular, principalmente para las personas que requieran accesibilidad, las cuales cuentan con rampas de acceso, pero la continuidad del flujo se ve obstaculizado por la ausencia de cruces seguros en esta intersección (figura 43).

En el apartado de visuales, hacia el sitio hay dos importantes: la esquina noreste y noroeste del lote, que debido al flujo vehicular de la Av. Central hacen que estos dos puntos destaquen dentro del terreno (figura 53). Por su parte, desde el sitio existen 2 visuales importantes que corresponden al sur, la Escuela Sarchí Norte y al suroeste, el Palacio Municipal de Sarchí (figuras 52 y 54). Estos dos últimos puntos destacan no solo como visual importante, sino también como posible conexión con el Centro cultural y artesanal debido al lenguaje de ambos edificios y a las actividades que realizan, siendo la escuela un lugar de enseñanza que se podría ligar con las actividades como talleres que pueda ofrecer el centro y por su parte la municipalidad que es un hito importante dentro de la trama urbana.



Figura 42. Cruce peatonal noreste [Fotografía], por Autoría propia.



Figura 43. Rampa de acceso [Fotografía], por Autoría propia.

Evidencias fotográficas:



Figura 44. Desnivel sector sur del lote [Fotografía], por Autoría propia.



Figura 45. Aceras adoquinadas [Fotografía], por Autoría propia.



Figura 46 y 47. Vegetación del sitio [Fotografía], por Autoría propia.



Figura 48. Deterioro de la cancha de fútbol [Fotografía], por Autoría propia.



Figura 49 y 50. Decoración del mobiliario urbano [Fotografía], por Autoría propia.



Figura 51. Mesas de ajedrez [Fotografía], por Autoría propia.



Figura 52. Escuela de Sarchí Norte [Fotografía], por Autoría propia.



Figura 53. Visual del lote esquina noroeste [Fotografía], por Autoría propia.



Figura 54. Municipalidad de Sarchí [Fotografía], por Autoría propia.





Análisis social

Incorpora el mapeo de las actividades detectadas en cada uno de los sectores (norte, sur, este y oeste) en los que está dividido el sitio. Este análisis se muestra gráficamente de la siguiente manera (figura 55):



Figura 55. Análisis social [Mapa], por Autoría propia.

Simbología:

-  **De paso**
Personas transitando por el sitio
-  **Estadía**
Personas haciendo uso del mobiliario urbano
-  **Paradas de bus**
Personas esperando el transporte público
-  **Cruce peatonal**
Personas esperando el cambio de semáforo

Tomando la división por sectores, el que destaca con mayor actividad nuevamente es el conocido como “Paseo de los artesanos” (sector norte), el cual es el que aporta más estadía al sitio gracias a su mobiliario que brinda zonas para reunirse en grupo o en solitario y principalmente debido a la parada de bus sobre Av. Central que aporta gran dinamismo a la zona y lejos de entorpecer los flujos, brinda actividad y estadía casi constante a este sector (figura 56).

Dentro del sector norte, en las intersecciones noreste y noroeste los pasos peatonales también aportan con grupos de personas que esperan el cambio del semáforo peatonal para cruzar la transitada Av. Central (figura 57).

Por su parte, los sectores este y oeste son mucho menos transitados peatonalmente y esto en combinación al poco mobiliario de estar (exceptuando las paradas de bus) generan poca o casi nula estadía y muy pocas actividades sociales (figura 58 y 59).

Para el sector sur (canchas de baloncesto), el panorama es muy parecido, ya que a pesar de ser concebido como un espacio para la práctica del deporte al aire libre, el estado de deterioro en el cual se encuentra actualmente solo genera un lugar de paso que deja un sentimiento de abandono a quien lo transita. De este sector solo se destaca, en la esquina sureste y suroeste pequeños grupos de personas que se agrupan debido a la salida de escolares de la Escuela Sarchí Norte (figura 60 y 61).

Dentro de la propia plaza de fútbol (figura 62) tampoco se observaron ningún tipo de actividades, esto debido al abandono y poco mantenimiento que tienen estos espacios los cuales no incentivan a los peatones a participar de las actividades para los que fueron creados.

En general, la sensación que se percibe en el sitio presenta una marcada diferencia entre la movida y transitada Av. Central en el sector norte, en contraste con el vacío y abandonado sur del lote, este lugar que posee las canchas de baloncesto, presenta muy poca actividad, vegetación y mobiliario que activen el lugar y genera así una sensación de abandono en la zona que perjudica la percepción de los usuarios que transitan por la zona.

En conclusión, donde hay más actividad es el sector norte, debido a su mobiliario y por la presencia de las paradas de bus que aportan una importante bolsa de actividades. Características que son escasas en los otros sectores y aún más por el abandono en el que están inmersos estos espacios.



Figura 56. Parada de bus sector norte [Fotografía], por Autoría propia.



Figura 57. Cruce peatonal noroeste [Fotografía], por Autoría propia.

Evidencias fotográficas:



Figura 58 y 59. Sector este y oeste [Fotografía], por Autoría propia.



Figura 62. Actual plaza de fútbol [Fotografía], por Autoría propia.



Figura 65 y 66. Paradas sector este y oeste [Fotografía], por Autoría propia.



Figura 60. Esquina suroeste [Fotografía], por Autoría propia.



Figura 63 y 64. Canchas de baloncesto abandonadas [Fotografía], por Autoría propia.



Figura 67. Estado actual de la plaza de fútbol [Fotografía], por Autoría propia.



Figura 61. Esquina sureste [Fotografía], por Autoría propia.

Corte este/oeste del terreno:

En el eje este oeste (figura 69), la topografía es plana y se logra apreciar el costado norte del sitio, el cual es el que cuenta con más mobiliario urbano y vegetación. La altura de la vegetación está entre los 2 y 5 metros de altura y arbustos de 0.5 metros que tienen una función estética. Se evidencia una buena cantidad de mobiliario en el sector del Paseo de los Artesanos como bancas y mesas de ajedrez, en la esquina noreste se encuentra también monumento que conmemora el 63 aniversario del cantonato. La escala del contexto se mantiene en 1, 2 y máximo tres niveles.

Figura 68. Indicación del corte en planta [Mapa], por Autoría propia.

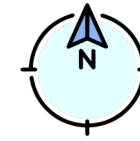

Vista Calle 2



Vista Calle 2



Vista esquina noreste



Paso peatonal Calle 2



Vegetación



Bancas



Mesas de ajedrez



Paseo de los artesanos



Monumento



Figura 69. Corte del terreno dirección este/oeste [Corte], por Autoría propia.

Corte norte/sur del terreno:

El corte que pasa por el eje norte sur del terreno (figura 71) muestra una topografía plana en el sector del lote y una leve pendiente en las calles cercanas. Esta diferencia de alturas se hace evidente en el costado este y oeste del terreno y principalmente en el costado sur, con una diferencia de nivel de 1.80 m. En el contexto, los edificios rondan entre los 4 y 12 metros de altura aproximadamente (de 1 a 3 niveles) siendo los edificios más altos la Escuela de Sarchí Norte, el edificio del Banco Nacional y el Palacio Municipal.

Figura 70. Indicación del corte en planta [Mapa], por Autoría propia.

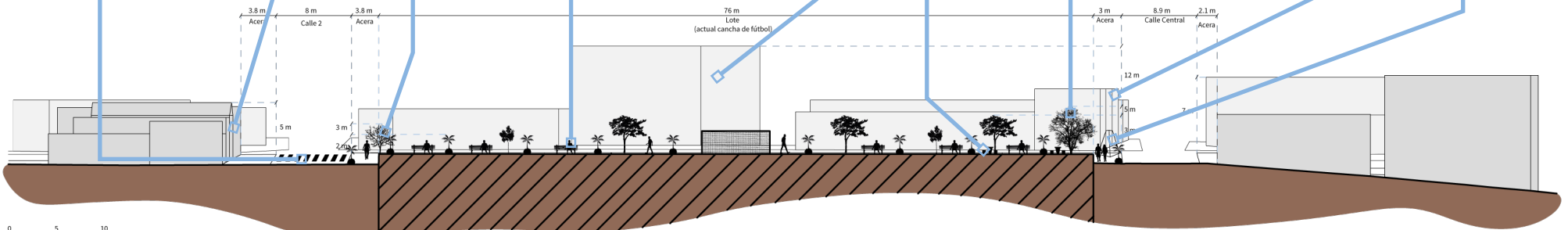
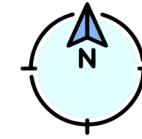

Escuela de Sarchí Norte



Costado oeste

Vista Calle cerrada



Vista costado oeste del lote



Parada de autobús



Figura 71. Corte del terreno dirección norte/sur [Corte], por Autoría propia.

Paleta vegetal actual

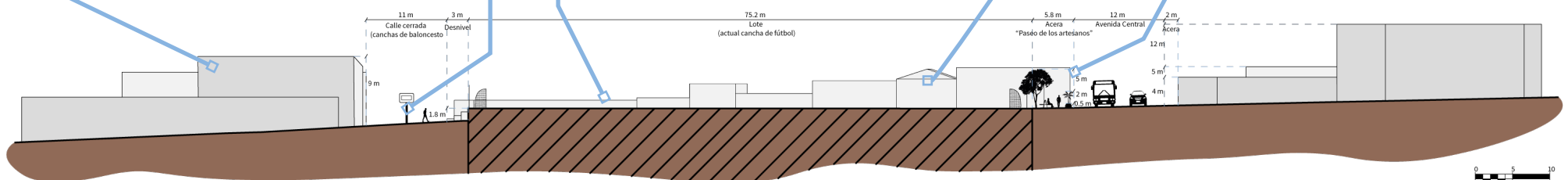

Cojoba arborea

Lorito



Tabebuia rosea

Roble de sabana



Ficus malococarpa

Laurel de la india



Tabebuia rosea

Roble de sabana



Trichilia havanensis

Uruca



Veitchia merrillii

Palma navidad



Duranta erecta

Pringo de oro



Tabebuia rosea

Roble de sabana

Análisis:

Se concluye que la cantidad de vegetación en el sitio (figura 72) es adecuada e incluso su ubicación presenta un buen planteamiento al buscar intercalar vegetación y mobiliario urbano para la generación de sombra y zonas de estar que propicien la estancia en el sitio. Sin embargo, la realidad en el sitio es otra ya que la vegetación, principalmente los árboles de mayor altura, presentan descuido y poco mantenimiento, ocasionando que estos no cumplan una función climática y estética óptima en el sitio.

El conjunto de árboles en las inmediaciones del lote no generan sombra debido a su poco follaje y a que las especies seleccionadas no son las más aptas para el espacio donde se encuentran ni para su contexto. En cuanto a las palmeras y arbustos, cumplen muy bien su papel de borde o límite entre la vía vehicular y peatonal gracias a su ubicación y alturas, además de ser una elección estética para este fin, pero al igual que la infraestructura, bancas, postes y demás elementos urbanos que contienen intenciones artísticas, la vegetación debe buscar apoyar ese colorido del cantón mediante su floración.

La sustitución de las especies exóticas actuales por vegetación nativa, brindaría una mejor adaptación de la vegetación a su medio y como parte de una intención estética y medio ambiental, atraería especies de aves y mariposas al sitio para aportar aún más colorido y dinamismo.

Figura 72. Paleta vegetal existente en el sitio [Diagrama], por Autoría propia.

Simbología:

Espacio



Acera

Origen



Nativo



Exótico

Hábito



Arbusto



Árbol

Análisis perceptual:

Sentido de pertenencia al sitio:

En el propio sitio y de camino al lugar existen elementos físicos que brindan una sensación de pertenencia, una variedad de elementos visuales que hacen que el usuario se sienta parte de la cultura sarchiseña y se identifique con la tradición artesanal del cantón (figuras 73 y 74).

Colores del sitio:

El sitio se encuentra en un ambiente urbano, pero inmerso en una comunidad rural por lo que el gris de las aceras y las calles esta presente, pero se combina con la vegetación existente y los corredores verdes cercanos que son parte del ambiente rural.

En el contexto también se encuentran presentes los colores muy propios de Sarchí, el color azul, tonos naranjas y rojos, amarillo y diferentes verdes son los más característicos que derivan de toda la actividad artesanal del cantón (figura 76 y 77).

Zonas en abandono:

Como aspecto negativo en la percepción del sitio y como se ha mencionado anteriormente en el presente análisis, existen dos espacios que generan una sensación de abandono, estos dos espacios son la plaza y las canchas de baloncesto que dividen la escuela y la plaza (figura 75 y 78). La percepción de abandono viene producto del poco mantenimiento que tienen estas dos zonas y por la poca actividad.

Contraste norte sur

Existe un fuerte contraste entre el sector norte del lote con un amplio flujo peatonal y vehicular y un sector sur completamente apagado y sin actividades urbanas.



Figura 73 y 74. Adaptado de *Decoración de puentes y postes de alumbrado* [Fotografía], por Municipalidad de Sarchí, s.f. <https://www.munisarchi.go.cr/lugar/18/decoracion-un-pueblo-con-color>



Figura 75. *Deterioro de la plaza de fútbol* [Fotografía], por Autoría propia.



Figura 76. *Colorido del Parque de Sarchí* [Fotografía], por Autoría propia.



Figura 77. *Decoración de basureros* [Fotografía], por Autoría propia.



Figura 78. *Deterioro de canchas de baloncesto* [Fotografía], por Autoría propia.

Síntesis de recomendaciones

Figura 79. Síntesis de pautas [Diagrama], por Autoría propia.

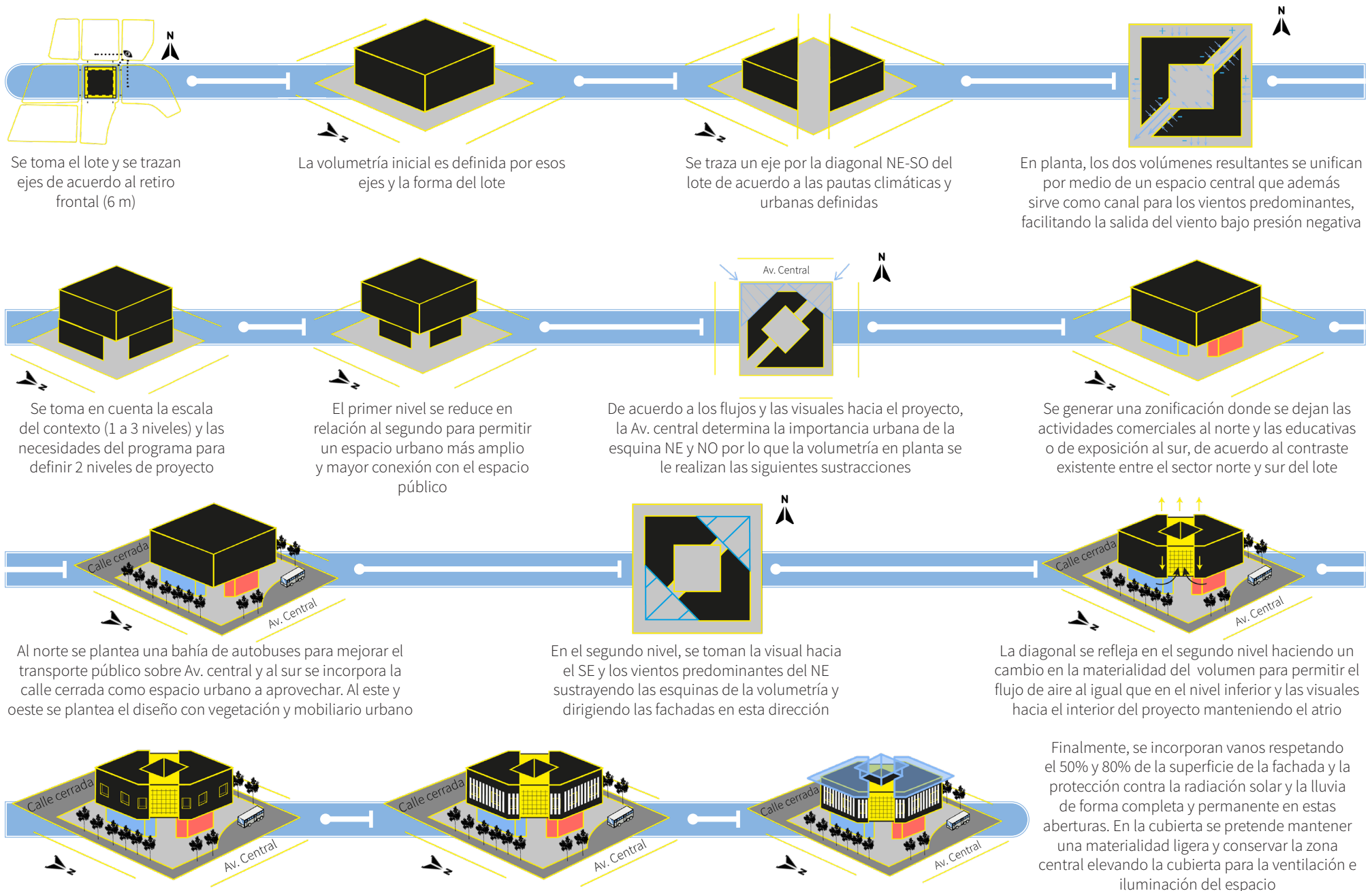

Otras pautas

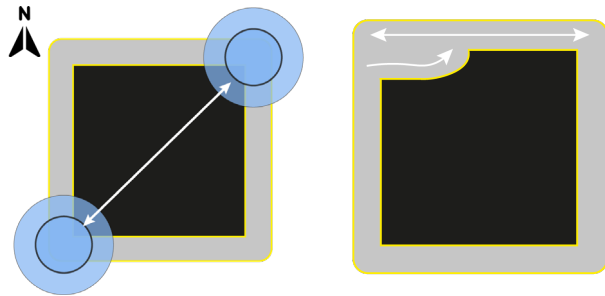

El eje que va noreste a suroeste abre un importante flujo peatonal a lo largo del proyecto y permite una conexión entre el paso peatonal de la esquina NE y la esquina SO que conecta con la Municipalidad de Sarchí y la escuela de Sarchí Norte.

Al norte la bahía de transporte permite un tránsito vehicular más fluido y ayuda a convertir el lote en un punto de interés dentro de la dinámica del cantón y los flujos peatonales y vehiculares

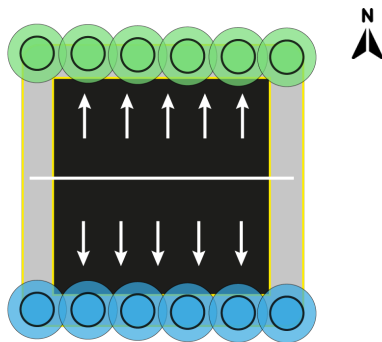

Aprovechamiento de la fuerte dinámica peatonal y vehicular al norte para potenciar las actividades comerciales del proyecto y dejando el sector sur el cual es menos dinámico para actividades educativas y de exposición, buscando también darle un nuevo lenguaje a este sector que reactive la dinámica en este sector del lote

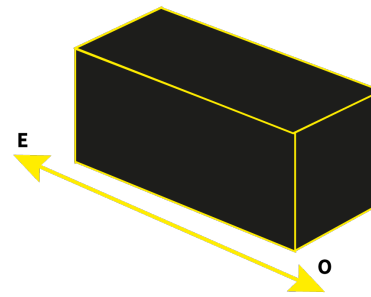

La configuración en planta debe exponer sus fachadas largas en el eje este-oeste debido al recorrido solar y para un mayor aprovechamiento de la ventilación cruzada

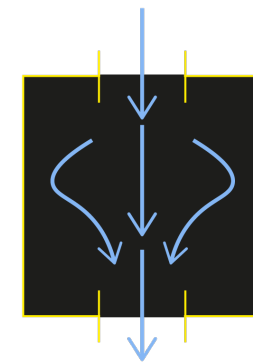

Las habitaciones deben ser poco compartimentadas para facilitar la ventilación cruzada.

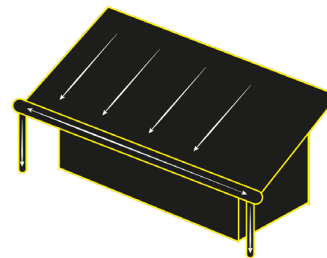

Los drenajes pluviales y las cubiertas deben ser de gran capacidad para un adecuado desagüe de las aguas pluviales.

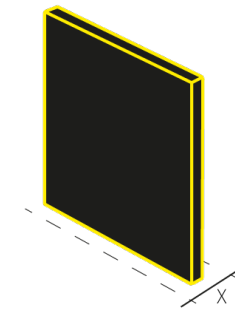

Los muros que configuran el proyecto deben ser ligeros.

Figura 80. *Otras pautas* [Diagrama], por Autoría propia.

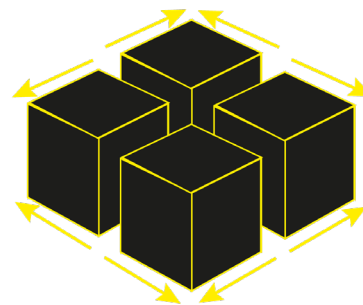

El edificio debe mantener una configuración extendida y protegida contra los vientos.

Paleta de colores

A partir de los colores presentes en el contexto y en las propias artesanías se elige la siguiente paleta de colores, pensando en como los colores transformaran los espacios con los cuales se conformará la propuesta.

Colores primarios:

Color “madera”

La madera es tradicionalmente el material más utilizado en la elaboración de artesanías y la materia prima que más caracteriza la actividad artesanal debido a su versatilidad y capacidad para adaptarse a las diferentes productos desarrollados por los artesanos del cantón. Es así como la madera, por su significado, ayudará al usuario a sentirse identificado con el proyecto.

La madera tiene variedad de tonalidades en su acabado natural y logrados por medio de tintes. Para efectos del proyecto se tomará el color “seminatural” en la madera utilizada principalmente como estructura y los tonos “nogal oscuro” y “mogano” en elementos secundarios como parasoles, cielos, rodapiés, entre otros. Esto con el objetivo de generar contraste y separar elementos que se quieran resaltar del resto de elementos en madera.



Figura 81. Adaptado de *Tintes y acabados* [Imagen], por Maderotec. https://www.maderotec.com/_files/ugd/d6be87_32dbfb3b6f224b89a6d04f96ae69713d.pdf

Colores secundarios:

Colores neutros

La paleta de colores neutros sirve para aquellos espacios de exposición donde la atención debe dirigirse a las artesanías o elementos en exhibición. Los colores blancos y grises permiten que el espacio pase a un segundo plano y priorice los demás elementos al no competir con ambientes cargados de color y texturas. Así mismo estos colores buscan ser contrastados con los tonos de la madera seleccionados anteriormente, dejando a la propia madera como un elemento a resaltar en el espacio.

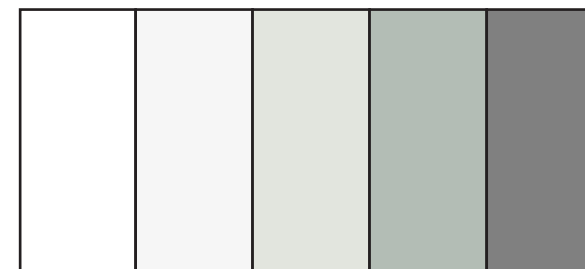

Acentos:

Colores “artísticos”

Al observar una carreta típica decorada por artesanos sarchiseños, se observan múltiples diseños y figuras geométricas y otras más orgánicas, la variedad es mucha, sin embargo hay algo que estas decoraciones tienen en común y son sus vistosos colores. Los más utilizados en la decoración son generalmente colores rojos, naranjas, azules, amarillos y verdes.

Estos colores son ampliamente utilizados, por lo que se decide incorporarlos como parte de la intención de dar colorido al espacio. Para efectos del proyecto se utilizan estos colores en tonalidades pastel para evitar que sean demasiado invasivos en el espacio. Estos tonos de acento se utilizan principalmente en fachadas exteriores y para demarcar o resaltar accesos y vanos en el proyecto



Paleta vegetal

Como se evidencia en los análisis anteriores, la propuesta de vegetación existente en el sitio no cumple con las necesidades climáticas y ornamentales que demanda la zona y deja una necesidad de diseño paisajístico que se buscará resolver por medio de la propuesta de una paleta vegetal más adecuada para su contexto y que cumpla con los requerimientos del usuario y el lugar.

Para realizar una propuesta de vegetación, es necesario conocer el ecosistema urbano y cómo se relaciona la vegetación con su entorno construido, con las condiciones climáticas, además de la interacción con las personas y otros seres vivos. Algunas de las complicaciones de una mala elección de vegetación van desde lo económico hasta lo social, dentro de las más comunes son el levantamiento de aceras y calles debido al crecimiento desmedido de las raíces, cortos circuitos o desconexiones debido a interferencias con el cableado eléctrico, afectación a tuberías y alcantarillados cercanos y en la parte social, el descontento de los usuarios debido a la utilización de especies que no generan interés o con las cuales el ciudadano se sienta identificado al hacer uso del espacio público (Colegio Federado de Ingenieros y de Arquitectos [CFIA] y Instituto Costarricense del Cemento y del Concreto [ICCYC], 2013).

De acuerdo a CFIA y ICCYC (2013) existen algunos criterios clave para escoger las especies de árboles que se utilizarán en espacios públicos, entre ellos destacan:

- De acuerdo a su finalidad: si es para sombra, para dar colorido, para generar un espacio especial o protección de una instalación.
- De acuerdo a la adaptabilidad de la especie al clima.
- El tipo de crecimiento de la especie (lento o rápido) y el porte final de la especie.
- Considera si la especie genera abundantes desechos como hojas en periodos muy breves.

De acuerdo al tipo de ubicación y espacio a intervenir se pueden encontrar algunas consideraciones generales, para efectos de este trabajo se tomarán las recomendaciones de los espacios que tienen relación con la propuesta, los cuales son plazas y aceras. Para estos espacios CFIA y ICCYC (2013) especifican:

- Deben ser árboles de crecimiento vertical profundo para evitar el levantamiento del pavimento y deben poseer una altura mediana para evitar daños al cableado. Además, la copa no debe interferir con la visual de los peatones y evitar utilizar especies de frutos grandes que puedan caer y ocasionar accidentes (p. 190).

Según variables climáticas como biotemperatura, precipitación promedio anual y la altitud promedio CFIA y ICCYC (2013) definen una división por cantones para determinar las zonas de vida de Costa Rica. Dentro de esta clasificación, el cantón de Sarchí (Valverde Vega) pertenece a la zona de vida denominada “Bosque tropical muy húmedo premontano” (vertiente atlántica), el cual se caracteriza por ser el ambiente más abundante en cuanto a flora y fauna, predominantemente lluvioso (entre los 2000 y 6000 mm/año) y periodos secos de apenas 2 meses. Este tipo de bosque se ubica en altitudes base de 1000 msnm.

A partir de esta información y de acuerdo al uso que le quiera dar a la vegetación, se determinan las siguientes especies como las más aptas para el sitio y tipo de proyecto a desarrollar. Son un conjunto de vegetación nativa entre árboles de mediana altura y arbustos. La elección se basó en especies aptas para espacios de acera y plazas, que portarán colorido al espacio público con colores azules, rojos, amarillos y blancos. Se requiere que su follaje sea capaz de generar sombra en los espacios de estancia y finalmente, las especies seleccionadas cumplan un papel importante dentro del ecosistema al atraer diferentes tipos de aves y mariposas al sitio con sus flores y frutos.



Figura 82. Adaptado de *Paleta vegetal* [Fotografías], por Ecosdelbosque.com, s.f. <https://ecosdelbosque.com/>

Simbología:

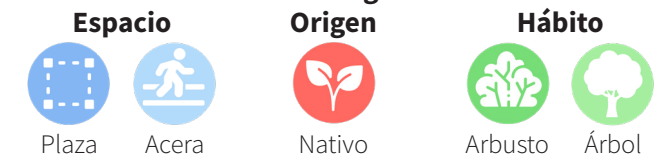

Usuario y programa arquitectónico



Capítulo 3

Perfil del usuario



Usuario artesano

Hombres y mujeres entre los 30 y 60 años de edad

Para definir las necesidades y características de este usuario se plantea realizar una serie de entrevistas con el objetivo de identificar los principales problemas a atender con la propuesta. Desde el punto de vista del usuario artesano, se pretende conocer los espacios necesarios a incorporar según sus necesidades y obtener pautas y recomendaciones para el proceso de diseño.

Se utiliza el muestreo del tipo no probabilístico debido a que la intención no es generalizar los resultados a toda la población, sino por medio de una muestra pequeña lograr entender y caracterizar el fenómeno de estudio (Pimienta, 2000).

La selección de la muestra es del tipo intencional, es decir depende de criterios que el investigador considera relevantes en ese momento, buscando seleccionar los casos más representativos de una población. Este tipo de técnica se utiliza en escenarios en las que la población es muy variable, por consiguiente la muestra es pequeña (Manterola y Otzen, 2017).

Es así como para efectos de esta investigación se seleccionan 3 artesanos de profesión, se buscó entrevistar a una persona en las áreas más representativas: fabricación de artesanías, decoración de artesanías y comidas típicas. Cada uno de los entrevistados cuentan con un mínimo de 30 años de experiencia en su campo para asegurar que los resultados sean los más representativos para cada grupo.

El grupo de artesanos entrevistados se conformó por Vinicio Marín Alfaro; maestro artesano con 35 años de experiencia, Luis Gerardo Madrigal Aguilera; decorador de carretas típicas con 35 años de experiencia y Ligia María Bonilla Rojas con 30 años de experiencia en la elaboración de platillos típicos. A este grupo se le plantearon las siguientes preguntas:

1. ¿Cuánto tiempo lleva desarrollando su trabajo y como se inició en esta profesión?
2. ¿Cuál es la importancia de las artesanías para los sarchiseños?
3. ¿Cuál es la situación actual del sector artesanal en Sarchí y como ve su situación a futuro?
4. ¿Cree que es importante seguir impulsando el sector artesanal, principalmente en la población más joven?
5. ¿Podría describir el proceso de producción que sigue regularmente? ¿Cuáles son sus necesidades espaciales?
6. ¿A cuáles limitaciones y obstáculos se enfrenta para lograr comercializar sus productos?
7. ¿Cree que al concentrar en un solo lugar la producción, comercialización y exposición de artesanías se podría mejorar los procesos y beneficios obtenidos?
8. ¿Estaría dispuesto a brindar talleres y enseñar a turistas sus técnicas para crear los diferentes productos artesanales?
9. ¿Qué otras actividades crearían necesarias para incorporar en el diseño de un Centro cultural y artesanal para el cantón de Sarchí?
10. ¿Como artesano que espacios cree que se necesitan para potenciar esta actividad en el cantón?

Análisis de las entrevistas

Los artesanos entrevistados se iniciaron en esta profesión gracias a otro artesano que se dispuso a enseñarles este arte cuando eran jóvenes o debido a que asistieron al colegio técnico profesional donde dieron sus primeros pasos como artesanos estando aún jóvenes y desde entonces se han desempeñado profesionalmente en este campo.

Los entrevistados destacan que la importancia del sector artesanal en Sarchí radica en el sustento económico que aún en la actualidad, esta actividad le da a muchas familias. Sin embargo, además de estas ventajas, a nivel cultural esta actividad le brinda al cantón una gran visibilidad turística, tanto a nivel nacional como internacional. Desde sus experiencias personales comentan cómo extranjeros han reconocido a nuestro país debido a las artesanías realizadas en el cantón y la responsabilidad que tienen como portadores de esta tradición para transmitirla y conservarla.

Sobre la situación actual del sector en Sarchí, el artesano Vinicio comenta cómo la actual pandemia por la covid-19 ha significado un duro obstáculo, debido a que estos dependen en gran medida de los turistas, siendo esta actividad económica mermada debido a las implicaciones por las medidas sanitarias que han enfrentado. Según el artesano, el sector de muebles en Sarchí ha sido el único beneficiado de la situación actual, debido a la demanda de mobiliario en los hogares propiciada por el confinamiento.

Acerca del interés actual de los jóvenes por el sector artesanal, las personas entrevistadas manifiestan respuestas desalentadoras debido al poco interés de la población más joven, que optan por caminos diferentes a la de aprender el oficio de artesano, limitando así la continuidad de esta actividad en un futuro. Este poco interés de la población joven se debe en parte a la deficiencia de espacios y programas que fomenten esta actividad y atraigan a personas jóvenes a aprender, conocer y seguir impulsando este sector. En este sentido la incorporación de nuevos espacios y el uso de la tecnología pueden ser una importante herramienta para conservar esta tradición.

En cuanto el proceso de producción de artesanías se entiende que es muy variado y depende en mayor medida de los materiales y el producto final que se desee obtener. De manera muy general, Vinicio describe que, para elaborar una artesanía en madera se siguen los siguientes pasos:

Primero, se debe escoger las maderas más aptas para trabajar, estas pasan por una cierra cinta para sacar bloques más pequeños, los cuales son marcados para ser cortados en una caladora según su diseño. Seguidamente las piezas pasan por un proceso de lijado a maquina y de forma manual para llegar al acabado final. Por último, se aplica laca, sellador y acabados de pintura según sea necesario.

Sobre los espacios de trabajo, un taller artesanal (figura 83) se divide en 4 sectores:

1. Primera área de cortado (cierras cintas o cierras “gruesas”) (figura 84)
2. Segunda área de cortado (caladoras)
3. Área de lijado
4. Cuarto de acabado

Las primeras 3 áreas suelen estar juntas ya que funcionan como una cadena de producción donde la pieza va pasando por las diferentes máquinas y obtiene el acabado deseado. Por su parte el cuarto de acabado debe estar alejado de los primeros sectores debido a la cantidad de polvo y desechos que estos generan, dado que pueden entorpecer el proceso de acabado de la pieza.

Por su parte, el artesano Luis Madrigal que tiene su especialidad en la decoración de artesanías, explica que su trabajo se desarrolla principalmente en esa cuarta área (figura 85), en este espacio se encarga de darle el acabado final a la pieza por lo que debe ser un lugar aislado del polvo y con buena ventilación para facilitar el proceso de secado de los diferentes acabados de pintura, esmaltes y tratamientos.

Para el área de comidas las necesidades espaciales no son muy diferentes a las de una cafetería o soda convencional según Ligia Bonilla el detalle está en vender productos característicos de Sarchí y de la gastronomía costarricense.



Figura 83. Taller de artesanías de Vinicio Marín [Fotografía], por Autoría propia.



Figura 84. Cierras gruesas [Fotografía], por Autoría propia.



Figura 85. Cuarto de acabado [Fotografía], por Autoría propia.

La consulta sobre las limitaciones a las que se enfrentan, destaca la dificultad para vender sus productos, teniendo que pasar por terceras personas para llegar hasta el consumidor, encareciendo así los procesos. Otra limitación es la falta de espacios para exponer al consumidor sus productos, comenta como la mayoría de artesanos sarchiseños tienen su taller en su propio hogar, lo que a nivel de exposición y accesibilidad para los productos, no es lo óptimo. Además, el apoyo que recibe el sector por parte de organizaciones o la propia municipalidad es muy escasa y esto dificulta la posibilidad de acceder a espacios de venta adecuados (figura 86). Otro problema en Sarchí es que el turismo que llega está dirigido hacia unos pocos comercios que forma parte de paquetes o rutas turísticas lo que desplaza a pequeños comercios que no están incluidos dentro de estos “sitios de interés” dentro del cantón.

Sobre los talleres y la posibilidad de que los mismos artesanos puedan enseñar sus técnicas para la fabricación de artesanías, los tres artesanos están de acuerdo e incluso expresan que es algo necesario y que a pesar de las limitaciones espaciales a las que se enfrentan, es algo que actualmente hacen como parte de su compromiso por mantener vivas estas tradiciones.

En cuanto a las recomendaciones de actividades y espacios que se puedan integrar en el cantón, destaca el interés de los artesanos por incluir la actividad gastronómica en la dinámica cultural y artesanal. Tener un espacio donde los pequeños artesanos puedan ofrecer y exponer sus productos todos los días y que además sea un lugar que atraiga al turista a ser partícipes es una necesidad real de Sarchí.

Como consulta final, se le pidió al artesano su opinión sobre la necesidad de un espacio como el que esta investigación plantea, su respuesta fue positiva al entender que desarrollar un proyecto de este estilo ayudaría a atraer turismo al cantón y de esta manera apoyar no solo al sector artesanal sino también otros sectores como el de alimentación, hospedaje y transporte. Destaca que la idea de hacer partícipe al turista en la elaboración de artesanías es una buena herramienta no solo para atraer al turista nacional e internacional, sino también para promover que este opte por una estadía más larga en el cantón y aumente así los beneficios económicos que se puedan obtener.

Según el artesano, a nivel social y cultural también existen beneficios debido a que se le brinda al turista la oportunidad de valorar y aprender del proceso de producción de una pieza artesanal y no solo ver el producto final ya terminado. La actividad de enseñanza de la artesanía es también necesaria para impulsar a que en un futuro se mantenga esta tradición artesanal en el cantón de Sarchí.



Figura 86. *Tienda de souvenirs Marín* [Fotografía], por Autoría propia.



Usuario turista **Hombres y mujeres locales y extranjeros interesados en el turismo cultural**

Para analizar a este usuario fue necesario llegar a un grupo de personas más amplio, grupo al cual pertenecen aquellas personas que residan y conozcan Sarchí, principalmente su centro poblacional donde está ubicada la propuesta, además deben ser conscientes de la actividad artesanal que se desarrolla en su cantón. Como segundo grupo están aquellas personas que visitan o han visitado el cantón, ya sea por fines turísticos, recreativos, de trabajo o simplemente de paso, pero que de una u otra forma hayan sido partícipes de la actividad artesanal.

La forma de llegar a ambos grupos fue por medio de una encuesta suministrada virtualmente la cual se conformó de tres secciones de preguntas cortas: 1) datos generales del encuestado para conocer su perfil; 2) aborda preguntas sobre la actividad artesanal y cultural del cantón de Sarchí y 3) preguntas relacionadas sobre la situación actual del sitio donde se busca emplazar la propuesta. Estas preguntas tienen como objetivo conocer la percepción de los visitantes y de la población residente sobre el sector artesanal y cultural de la localidad y sobre el propio lote y sus intermediaciones (ver anexos).

Análisis de la encuesta

Como se mencionó anteriormente, la encuesta presentada a usuarios turistas y residentes se dividió en tres secciones, mismas que se retomarán a continuación para presentar los resultados de dicho análisis.

Perfil del encuestado:

La encuesta fue suministrada virtualmente, haciendo uso de las redes sociales y grupos con temáticas relacionadas al estudiado en esta investigación. Finalmente, la encuesta fue completada por unas 50 personas, de las cuales un 86.4% pertenecen al cantón de Sarchí y el restante 13.6% son visitantes de la localidad.

Los rangos de edad de los encuestados van desde jóvenes de 18 años hasta adultos mayores de más de 50 años. Sobre el sexo de los encuestados, los resultados son bastante equilibrados, con un 52.3% de mujeres contra un 47.7% de hombres que completaron la encuesta de forma virtual.

Los datos brindados por este grupo de personas serán detallados a continuación en las siguientes secciones de este análisis.

Sección 1: Actividad artesanal y cultural

Cuando se consultó acerca de si conocían las artesanías típicas de Sarchí, un 97.7% respondió de forma positiva, dejando en evidencia la visibilidad que tiene este sector en el cantón, principalmente para las personas que viven ahí, las cuales directa o indirectamente participan de esta actividad. Sin embargo, cuando se les preguntó a esta misma población sobre si conocían que Sarchí fue nombrada “Cuna de la artesanía nacional” mediante un decreto presidencial, un 15.9% respondieron de forma negativa (figura 87), existe una parte de la población que no conoce su historia y el cómo surgió esta actividad, esto abre una oportunidad importante para exponer a residentes y principalmente visitantes la historia artesanal de Sarchí.

¿Sabía usted que Sarchí fue nombrada “Cuna de la artesanía nacional” mediante el Decreto Presidencial núm. 15025 – C, del 10 de noviembre de 1983?



Figura 87. Pregunta 1 [Gráfico], por Autoría propia.

Sobre el potencial turístico gracias al sector cultural y artesanal que Sarchí alberga, la población coincide en que es una gran oportunidad para el desarrollo del cantón. Un 86.4% de los encuestados afirman haber comprado artesanías e incluso estar interesados en ser partícipes de talleres ocasionales para aprender a elaborarlas y además de estar interesados en conocer más de la historia del cantón (figura 88). Lo anterior valida la necesidad de espacios de exposición, enseñanza y venta de artesanías.

¿Cree usted que Sarchí es un lugar con potencial para el desarrollo del turismo gracias a su cultura y artesanías?

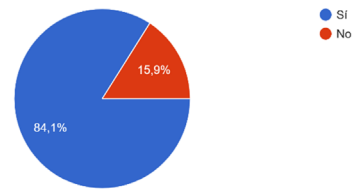

Figura 88. Pregunta 2 [Gráfico], por Autoría propia.

Para ver el punto de vista de los usuarios sobre la viabilidad de desarrollar un proyecto que atraiga a turistas y residentes a comprar, conocer y aprender del sector artesanal en la localidad, las respuestas fueron en su mayoría positivas (figura 89), justificando su respuesta al decir y aportar datos como los siguientes:

- Es muy importante ya que estos lugares incentivan la cultura y atraen ingresos económicos por el turismo.
- Actualmente Sarchí es mayoritariamente venta de souvenirs y requiere de un lugar donde se rescate la cultura, tradiciones y raíces de esta actividad artesanal.
- Por lo general estos espacios no benefician al artesano local ya que compran sus productos a muy alto precio.
- Es necesario un lugar permanente que apoye al pequeño artesano y este no dependa solo de las ferias ocasionales.
- Los lugares existentes son privados y los recursos económicos quedan en manos de pocos y ocasiona que no se refleje en el desarrollo del cantón.
- En su mayoría no se promueve la enseñanza y conservación de esta actividad cultural, sino que se ve como una actividad meramente económica.
- Los lugares existentes están muy orientados al turismo extranjero y dejan de lado al nacional.
- El sector gastronómico es también importante y se ve poco beneficiado por lo general.
- Es necesario un lugar que centralice esta actividad y que en el proceso se beneficien otros sectores.
- Debido a la necesidad de un lugar donde el visitante pueda apreciar y darle el valor que se merecen los procesos de elaboración de la artesanía y no solo el producto final.

Por otra parte, aquellas personas que respondieron de forma negativa a esta pregunta justificaban que ya existen lugares como este en el cantón, mencionando ejemplos como la Fábrica de carretas Eloy Alfaro, Coopearsa y la Fábrica de carretas Joaquín Chaverri, aunque no cuentan con espacios dirigidos a la exposición ni a la enseñanza de artesanías y por lo general están únicamente dirigidos al sector de souvenirs artesanales. Además, lugares como el de Coopearsa, según declaraciones de los propios artesanos entrevistados, son espacios solo para la venta y dirigidos a un tipo de público meta, por lo que no resultan inclusivos para toda la probación de artesanos.

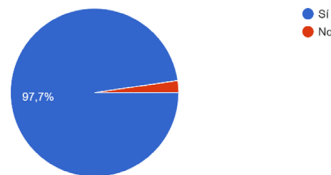
¿Cree usted que el cantón de Sarchi actualmente necesita de un lugar que turistas y la propia comunidad puedan visitar para comprar, conocer y aprender de la actividad artesanal local?



Figura 89. *Pregunta 3* [Gráfico], por Autoría propia.

Sobre las actividades que los usuarios encuestados tienen preferencia para desarrollar en la propuesta, se mencionaron los siguientes:

- Clases abiertas de arte
- Talleres artesanales
- Giras, recorridos temáticos y exposiciones
- Elaboración de artesanías en grupo y espacios para exhibirlas
- Pintura de “colochos” típicos de Sarchí
- Clases de decoración de carretas
- Ventas, ferias y conciertos

- Elaboración de souvenirs en pintura
- Charlas, asesorías y capacitaciones
- Elaboración de utensilios en madera
- Actividades para niños y adultos mayores
- Presentaciones culturales
- Teatro, presentaciones folclóricas

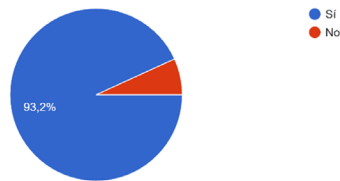
Como última pregunta a esta sección, se les consultó por el propio lenguaje arquitectónico del proyecto y sobre cómo les gustaría que fuera finalmente ese lugar. Esta pregunta dejó respuestas muy variadas como las mencionadas a continuación:

- Rústico
- Un espacio lleno de arte.
- Espacio accesible para todo público.
- Espacio natural y adecuado al desarrollo de las diferentes actividades.
- Espacios simples, abiertos y flexibles a distintos tipos de mobiliario.
- Que cuente con espacios públicos para ferias y conciertos.
- Con una fuerte alusión a la carreta (“esencia sarchiseña”).
- En contacto con la naturaleza y amplio uso de la luz natural.
- Zonas exteriores para espectáculos nocturnos.
- Que sea sostenible.
- Que incorpore las paradas de buses.
- Llamativo y colorido.

Sección 2: Análisis de sitio

Para esta sección se les consultó a la población sobre el lugar de emplazamiento del proyecto y sus alrededores. Según los encuestados, el lugar es predominantemente de paso, al ser un lugar céntrico y ampliamente recorrido peatonal y vehicularmente. Como segunda respuesta mencionan la importancia de las paradas de bus en la zona, expresando que una de las razones para permanecer en el lugar es debido a la necesidad de esperar el transporte público en este sector.

Según la encuesta, el promedio de permanencia en el sitio es de menos de 15 minutos con más actividad o tránsito en las horas de la mañana y la tarde. Al ser consultados por la frecuencia en la que visitan el sitio, su respuesta fue en promedio de 1 a 3 días a la semana, tal como se ve en los siguientes gráficos (figura 90 y 91).

¿Con qué frecuencia (días) a la semana visita el lugar (imagen 1 y 2)?



Figura 90. *Pregunta 4* [Gráfico], por Autoría propia.

Cuando visita el lugar, ¿por cuánto tiempo permanece?

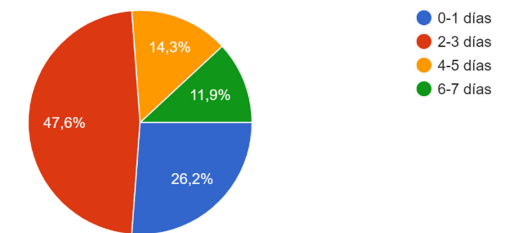

Figura 91. *Pregunta 5* [Gráfico], por Autoría propia.

Para conocer lo más representativo del lugar y qué es lo que recuerdan del sitio, sus respuestas iban dirigidas a mencionar el obelisco ubicado en la esquina noreste, las paradas de bus y la propia plaza, además recuerdan el lugar como el centro o “la puerta” que marca el inicio de la comunidad de Sarchí y donde tradicionalmente se realizaban las fiestas típicas del cantón.

Seguidamente la entrevista buscó conocer la valoración del mobiliario urbano presente en el sitio (figura 93). Los encuestados destacan el deterioro del mobiliario actual que, a pesar de históricamente ser un punto de encuentro dentro del cantón, este no está acondicionado para permanecer en el sitio debido al deterioro y principalmente a la falta de elemento de protección contra la lluvia y generadores de sombra. Las paradas de bus, a pesar de ser los sitios oficiales para esperar el servicio de transporte público, también recibieron críticas en relación con el estado actual del mobiliario.

Para los sarchiseños es muy importante mantener ese lenguaje característico del cantón en todos los espacios públicos, por lo que el hecho de que sea un mobiliario deteriorado y poco colorido, llamativo y “propio de Sarchí” es motivo de crítica.

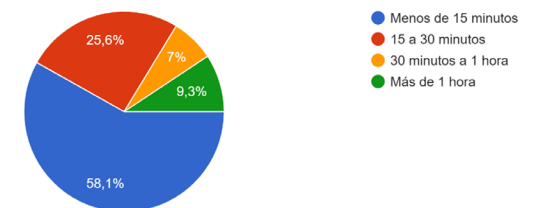
El sector conocido como el “Paseo de los artesanos” (figura 94) también fue objeto de estudio en esta encuesta, muchos lo identifican como un punto de encuentro dentro del cantón y lo consideran un espacio familiar, evidenciado la importancia a nivel conceptual que representa este espacio, sin embargo critican el hecho de que su nombre no se refleja en el espacio público por medio de elementos físicos o actividades.

En cuanto el análisis de la vegetación existente, la población menciona en su mayoría que es escasa y no cumple su función ornamental ni genera sombra (figura 92). En este apartado nuevamente destacan la necesidad de una vegetación más colorida que trabaje en conjunto con el arte para generar espacios llamativos para el cantón.

Para usted la vegetación de este lugar (imagen 1 y 2) con relación a lo construido



Figura 92. *Pregunta 6* [Gráfico], por Autoría propia.

Finalmente, ante la consulta de si les gustaría cambiar algo de lugar donde se va a emplazar la propuesta, las respuestas fueron las siguientes:

- Cambiar la plaza ya que es un espacio subutilizado y ya existen otros espacios más aptos para el deporte en el cantón.
- Mejorar el tránsito peatonal con un paso o acera más atractivo.
- Reconstruir el espacio público para darle un propósito.
- Incorporar espacios para apoyar al pequeño emprendedor.
- Adaptar las aceras para el cumplimiento con las normas de accesibilidad universal.
- Incorporar el arte en el espacio público.

- Aumentar la cantidad de vegetación.
- Mejorar la seguridad.
- Dar mantenimiento al mobiliario y paradas de bus.
- Mejorar la iluminación urbana.
- Incorporar una vereda diagonal a la plaza y que esta conecte con la municipalidad.

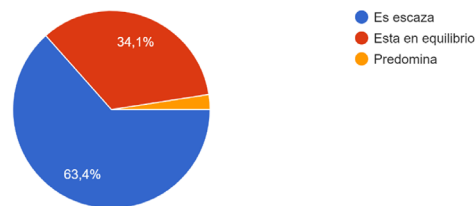

Figura 93. *Bancas de “Paseo de los artesanos”* [Fotografía], por Autoría propia.



Figura 94. *Costado norte “Paseo de los artesanos”* [Fotografía], por Autoría propia.

Tipos de artesanos y sus artesanías:

En una feria artesanal realizada por la Municipalidad de Sarchí, se contó con la participación de artesanos del cantón los cuales fueron censados acerca de su trabajo y productos, a partir de esa información suministrada de manera confidencial por la Municipalidad de Sarchí para su utilización en este trabajo, se pueden clasificar los artesanos del cantón en las siguientes áreas de productos:

- Souvenirs en madera
- Pintura artesanal (carretas y souvenirs)
- Manualidades
- Tallas en madera y cuadros decorados
- Bisutería artesanal
- Ebanistería en madera
- Artículos en madera para el hogar
- Postres y gastronomía típica

En cuanto a los productos más destacados en cada área podemos mencionar:

- Elaboración y decoración de carretas típicas de diversos tamaños, ruedas de carreta y yuntas.
- Souvenirs como llaveros, pulseras, candelas, lapiceros, adornos, separadores de libros, rompecabezas pequeños en madera, entre otros.
- Artículos para el hogar hechos en madera como utensilios de cocina, tazas, centros de mesa, posa vasos, cuadros, marcos para fotos, tequileras, cajas, baúles, morteros, cafeteras, servilleteros, porta lapiceros, hueveras, vineras, cuencos, etc.
- Manualidades como bolsos, delantales, joyería en madera y bisutería.
- Pintura artesanal en cuadros, “chuletas” o rodajas de madera, murales, porcelana, vidrio, pintura en relieve, vitrales, cortinas, paraguas, sombreros y telas, entre otros.
- Calados y tallas en madera en figuras y cuadros.
- Diferentes comidas como pan casero, cajetas, mieles, pastelería y repostería, comidas típicas, helados artesanales, salsas, encurtidos, picadillos, entre otros.

Tipos de artesanías:



Figura 95. *Adornos en madera* [Fotografía], por Autoría propia.



Figura 96. *Separadores de libro* [Fotografía], por Autoría propia.



Figura 97. *Mural* [Fotografía], por Autoría propia.



Figura 98. *Baúl con talla en madera* [Fotografía], por Autoría propia.



Figura 99. *Rompecabezas en madera* [Fotografía], por Autoría propia.



Figura 100. Adaptado de *Rueda de carreta* [Fotografía], por Sarchívirtual. <https://sarchivirtual.com/producto/rueda-carreta-pared-en-lienzo/>

Definición del programa arquitectónico

Tabla 3. Programa arquitectónico, por Autoría propia.

La definición del programa arquitectónico se da por medio de conversaciones con la Municipalidad de Sarchí, el análisis de usuario y de las necesidades del sitio, a partir de esa información se define la siguiente lista de actividades esenciales:

- Mercado artesanal:
 - Área de comercialización de artesanías
 - Área de producción de artesanías
- Museo:
 - Área de exposición de artesanías
 - Área de exposición de muebles
 - Área de exposición de la carreta
 - Área de exposición de historia
 - Sala de exposición multiusos
- Área gastronómica
- Auditorio
- Infoteca
- Área educativa (talleres y aulas)

A este listado de actividades esenciales se le añaden espacios administrativos, áreas de servicio y una propuesta de espacios para el componente urbano, dando como resultado el programa arquitectónico final mostrado a continuación:

	Espacio	Subespacios	Mobiliario y equipo	Área (m ²)
Urbano	Anfiteatro	n/a	Mobiliario urbano	100
	Parqueo	n/a	Mobiliario urbano	1000
	Bahía de autobuses	n/a	Mobiliario urbano y paradas de bus	78
	Área total			1178

	Espacio	Subespacios	Mobiliario y equipo	Área (m ²)
Exposición	Auditorio	Bodega de equipos, cuarto de proyección, vestidores	Escenario, butacas, equipo de proyección	260
	Museo	Exposición de muebles, exposición de historia, exposición de la carreta, exposición de artesanías, sala de exposición multiuso	Luminarias focales y expositores para las artesanías (paredes, vitrinas, pilares), mamparas o banners de información	418
	Aulas y talleres	Aulas y talleres gastronómicos	Estanterías de herramientas, pupitres, mesa de trabajo	192
	Infoteca	Reserva y préstamo, bodega, Lab de computación, estudios grupales e individuales	Estanterías para libros, mesas y sillas de estudio, equipo de computación, escritorios, archivadores	215
Área total			1085	

	Espacio	Subespacios	Mobiliario y equipo	Área (m ²)
Servicios	Carga y descarga	n/a	Espacios de carga y descarga para arte y comercio	50
	Bodega de materiales	n/a	Estantes para herramientas y materiales	50
	Baños para visitantes	Divididos en 2 núcleos de baños	H: 6L, 8L, 8M + 7600 M: 12L, 8L + 7600	132
	Cuartos de aseo	n/a	Pila y equipo de limpieza	12
	Punto de recolección de desechos	División para diferentes desechos	División para separar residuos y mobiliario para almacenar y transportar desechos	11
	Cuarto eléctrico	n/a	Equipo eléctrico y ductos	4
	Cuarto de telecomunicaciones	n/a	Servidores de telecomunicaciones y ductos	4
	Cuarto de bombas y equipo hidroneumático	n/a	Equipo de bombas de agua y sistema contra incendios	25
	Circulaciones verticales	2 núcleos de escaleras	n/a	75
	Planta de tratamiento	Bodega de equipos	Tanques de filtración y bombas	23
	Ascensor		n/a	8
	Área total			394

Definición del programa arquitectónico

	Espacio	Subespacios	Mobiliario y equipo	Área (m ²)
Comercial	Vestíbulo	Tienda y recepción	Zona de cajas, vitrinas y estanterías para mostrar los productos, escritorios	94
	Área gastronómica	Puestos de venta y preparación de alimentos	Equipamiento de cocina, mesas, mesas de preparación de alimentos	215
	Mercado artesanal	Área de comercialización y área de producción	Maquinaria de corte grueso (cierras cintas), maquinaria de corte fino (caladoras), máquinas de lijado, mesas, estantes, vitrinas y puestos de artesanos	482
			Área total	791

	Espacio	Subespacios	Mobiliario y equipo	Área (m ²)
Administrativo	Comedor para el personal	n/a	Sillas, mesas, fregadero, refrigerador, encimera	25
	Oficinas administrativas	Sala de reuniones	Escritorio, archivadores, proyector, mesa de reuniones, sillas	75
	Baño para empleados	n/a	H: 1l, 1L, 0M + 7600 M: 1l, 1L + 7600	12
			Área total	112

Total del edificio	Área total de construcción	2332
	Circulación (30% del total del edificio)	677
	Área total de obras exteriores	1228
	Área total de intervención	4237

Tabla 3. Programa arquitectónico, por Autoría propia.

El área de intervención final del proyecto es de aproximadamente 4237 m², los cuales se componen de 2332 m² de construcción y 1228 m² de obras exteriores como las mencionadas a continuación:

- Anfiteatro
- Parqueo
- Bahía de autobuses
- Área de carga y descarga

Diagrama de relaciones



Figura 101. Relaciones espaciales [Diagrama], por Autoría propia.

En la figura 101 se evidencia un eje que sirve de guía para la ubicación de los espacios más jerárquicos del proyecto como lo son el mercado artesanal y el museo, estos son distribuidos a lo largo del eje central a manera de sucesión, haciendo alusión al proceso de elaboración de artesanías.

En este sentido, el espacio con mayor jerarquía y la que recibe al usuario es la zona de comercialización de artesanías, zona central de la propuesta donde convergen la mayoría de espacios restantes a manera de vestíbulo. Busca resaltar la actividad de venta de productos artesanales que es la labor que da sustento económico a la propuesta y a los artesanos que participan de la tradición artesanal.

Seguidamente, el museo el cual tiene el papel de dar valor y reconocimiento a las artesanías pero principalmente al maestro artesano que hace posible esta actividad. Se compone de diferentes salas de exposición que hacen referencia a los tipos de artesanías que acoge al cantón y un salón multiusos para albergar actividades culturales y recreativas variadas según se requiera.

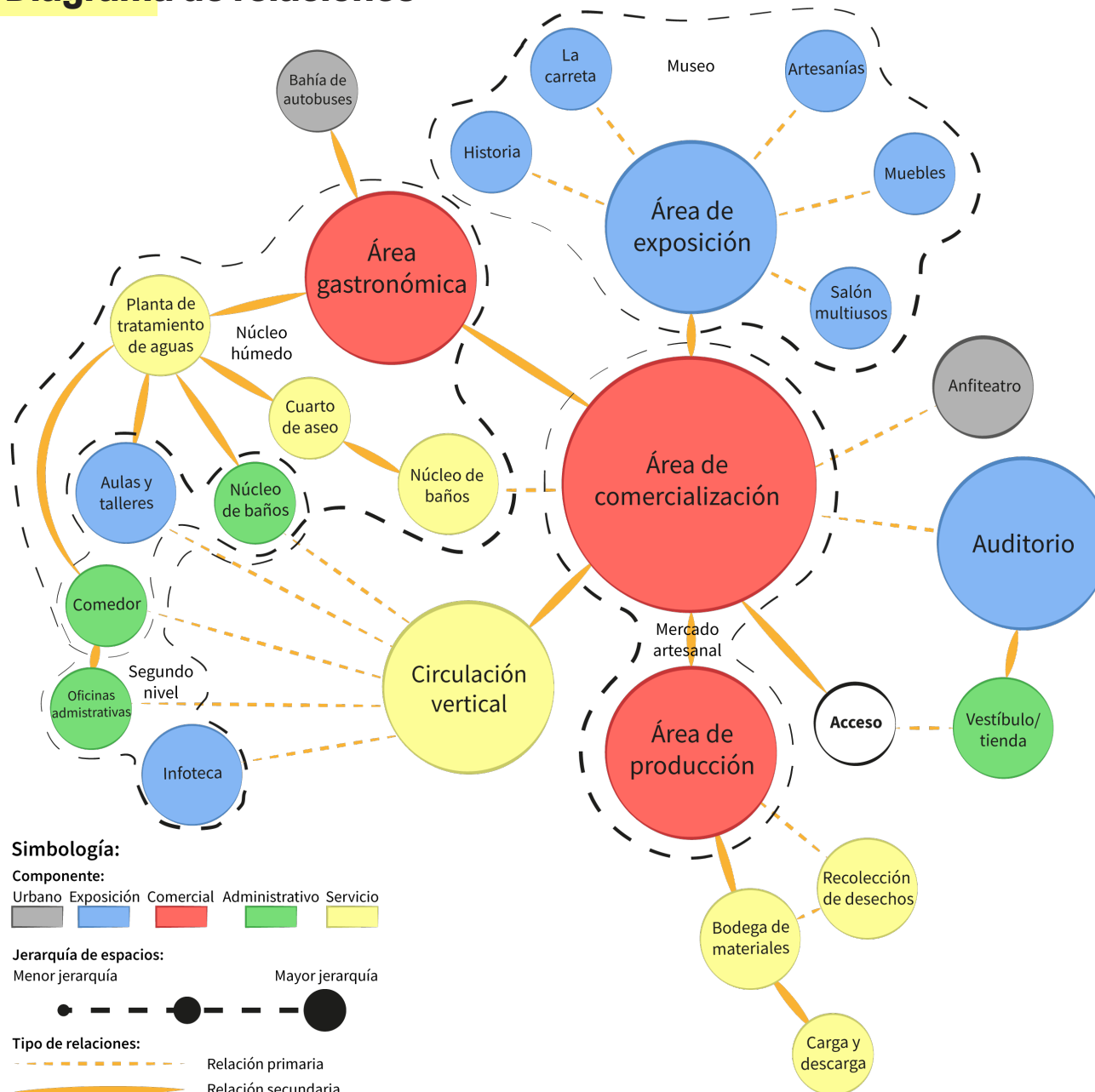
Finalmente, la zona de producción de artesanías, que es como un espacio dispuesto para que los artesanos puedan fabricar sus productos y los visitantes conozcan los procesos de elaboración de una pieza artesanal. Este es servido por otras zonas como la bodega de materiales, zona de carga y descarga y el punto de recolección de desechos por la estrecha relación entre estos espacios.

Además se muestra cómo se relacionan los diferentes espacios de servicio como los cuartos de instalaciones y de forma estratégica como se plantea la cercanía de los espacios que por sus necesidades de equipos y mobiliario conforman un solo núcleo húmedo en el proyecto, conectado a la planta de tratamiento de aguas residuales.

Propuesta arquitectónica



Capítulo 4

Propuesta conceptual

Se toma la carreta típica como elemento representativo de la artesanía al ser considerada la primera manifestación artística artesanal del cantón. Las ruedas son decoradas con vistosos colores y motivos orgánicos y geométricos.

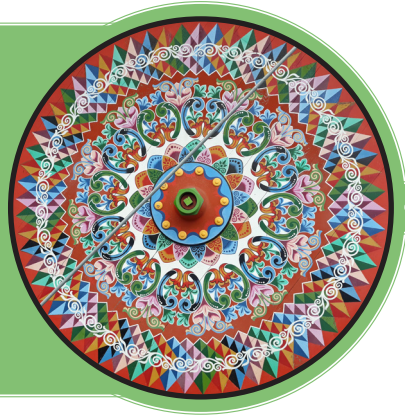

(1) La rueda de la carreta típica es un círculo conformado por piezas triangulares de madera, inicialmente de 8 piezas y conforme el paso del tiempo se llegó a dividir en 16 partes, se hace de esta manera para evitar cortar árboles con diámetros tan grandes como para obtener la rueda compacta de una sola pieza como se hacía en la antigüedad. Los elementos triangulares son unidas por medio de un aro de hierro que rodea las piezas y ancladas a la carreta por medio de la bocina y el eje central.

(2) “El cantar de la carreta” es como se le conoce al sonido emitido por el movimiento de la bocina y el eje, ya que es único en cada carreta y muy representativo. Es por esto que ese elemento central tiene una gran importancia al igual que las decoraciones. A nivel conceptual este espacio se vuelve el más jerárquico del proyecto, el cual está rodeado por los demás espacios (triángulos) que lo componen, los cuales se unen o dividen de acuerdo a los espacios principales del proyecto.

(3) A la forma resultante, se le traza el eje diagonal del análisis de sitio y eje principal de circulación del proyecto, dividiendo la forma en dos volúmenes conectados por el atrio central, tal y como se observa en el diagrama (4).

Diagrama conceptual (vista en planta)

(5) A la forma final se le modifica los dos triángulos que colindan con el eje central para definir los tres espacios con mayor jerarquía: El área de comercialización al centro como el espacio más importante y a los lados el área de producción y museo, ambos continúan sobre ese eje central a manera de sucesión. Los demás espacios resultantes se ubican en torno al atrio.



Figura 102. Abstracción de la rueda de carreta [Diagrama], por Autoría propia.

Propuesta volumétrica

Aplicación de pautas en volumetría inicial:

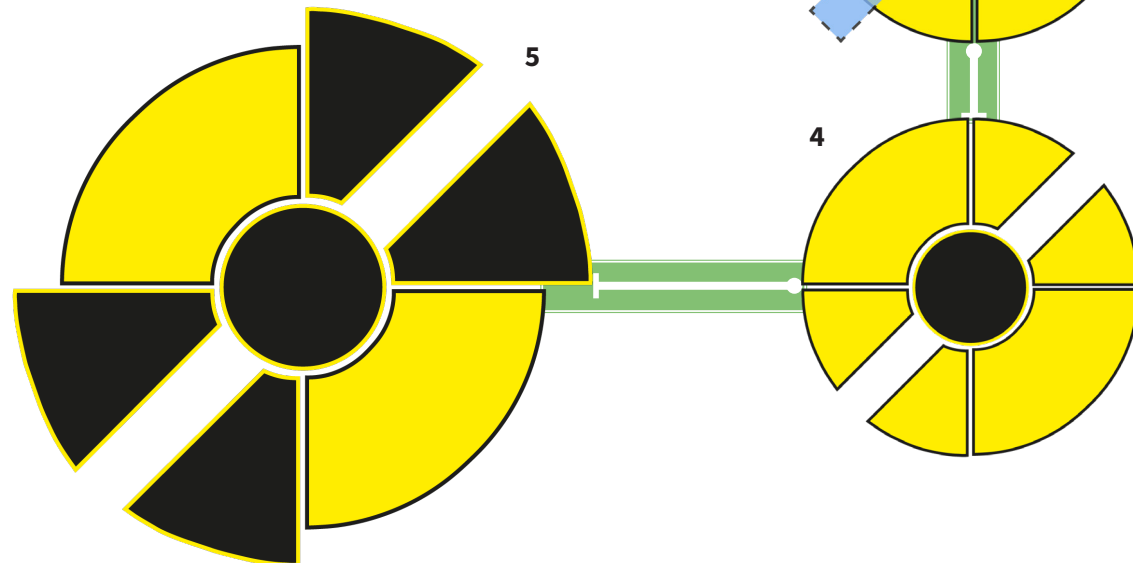

Figura 103. *Volumetría inicial* [Diagramas], por Autoría propia.

Los espacios comerciales (rojo) se convierten en una importante bolsa de actividades que ayudan a captar los flujos de la Av. Central y dirigirlos hacia el interior del proyecto, espacios como este se abren y conectan con mayor facilidad con el espacio público. En la contra parte, se tiene las zonas de exposición y enseñanza (azul), en contacto con el extremo sureste del lote donde la actividad peatonal y vehicular es mucho más pausada y tranquila, cualidades necesarias para el desarrollo de este tipo de actividades.

La forma circular de la propuesta permite ubicar espacios entorno a un centro, dándole mayor jerarquía y protagonismo a este espacio dentro del proyecto. Este espacio es tomado por el mercado artesanal y funciona además como vestíbulo de los espacios circundantes y canal para el acceso de iluminación y ventilación natural.

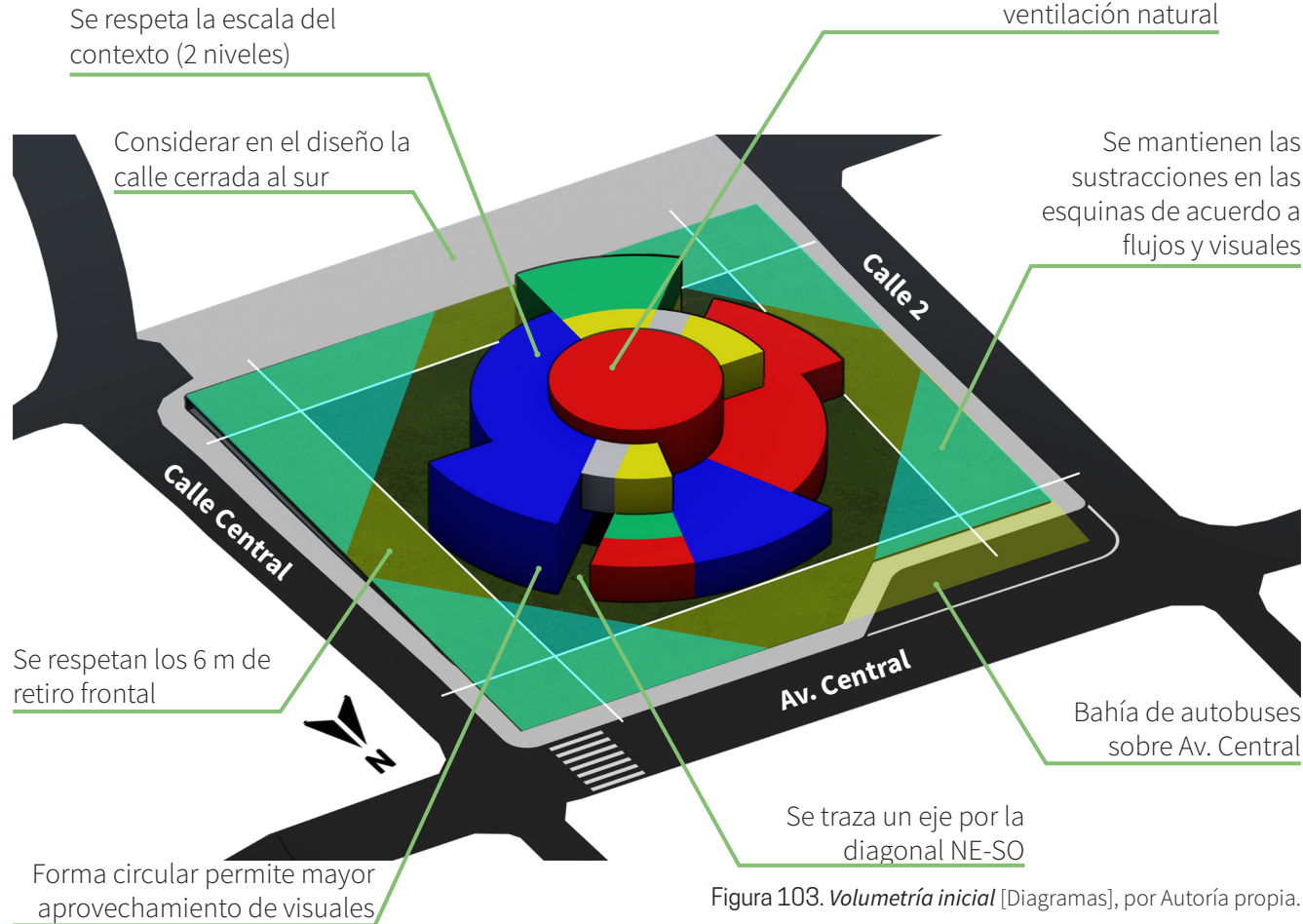
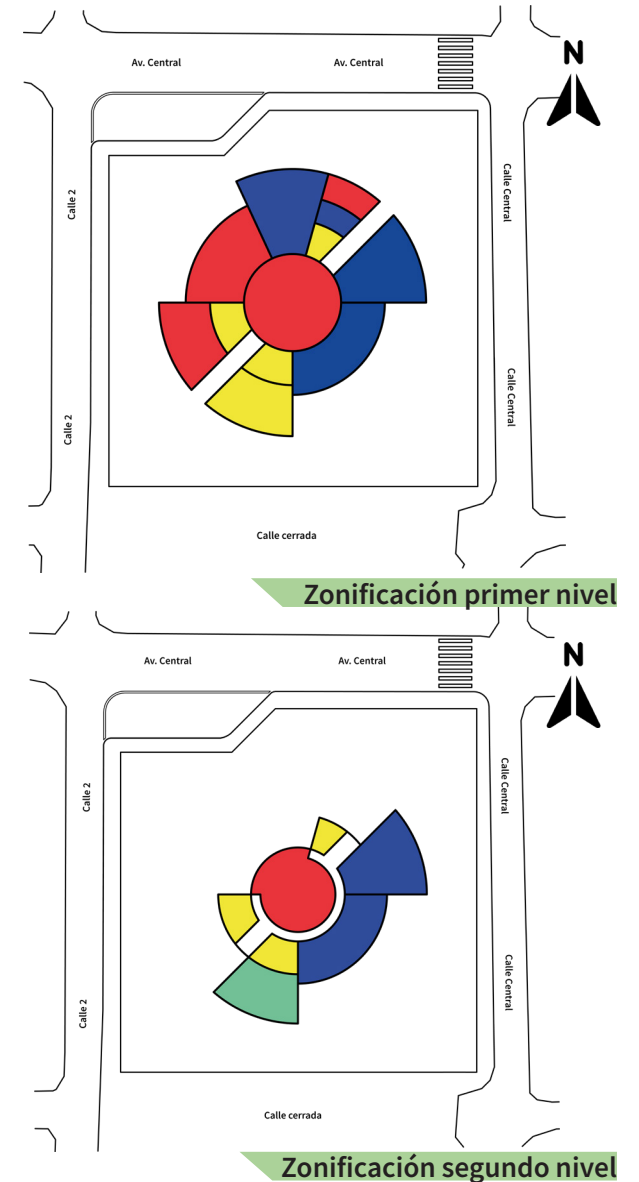

Simbología (componente):

Exposición	Servicios	Administrativo	Comercial

Propuesta de materiales

Elección de materiales

Esta elección es apoyada en una variable conceptual, la madera se convierte en el elemento más representativo del proyecto y aquel que se encargara de hacer que el usuario se sienta identificado con el objeto arquitectónico, esto gracias a que es el material por excelencia en la fabricación de artesanías.

La madera tiene la cualidad de transmitir una calidez especial al espacio arquitectónico. Desde el punto de vista conceptual, esas mismas sensaciones son transmitidas por el trabajo realizado por los maestros artesanos sarchiseños con la madera utilizada para fabricar sus artesanías, es por esto que la madera será el material predominante en el proyecto.

Seguidamente, para la elección de los materiales complementarios, se busca aquellos que por sus características se relacionen bien con la madera, este al ser un material muy versátil, existen gran cantidades de posibilidades para complementar. El acero, el concreto y el vidrio son materiales que cumplen con estas características y además poseen cualidades estructurales y de flexibilidad que se buscan en un proyecto con espacios muy dinámicos y formas muy orgánicas.

Estructura:

La madera es un material que presenta variedad de texturas y acabados lo que lo hace muy versátil, una fuerte capacidad estructural y desde el punto de vista conceptual, la madera es muy representativa en la fabricación de artesanías y por ende para el cantón, dotando a este material de un simbolismo muy fuerte para su contexto.

Madera

Al igual que la madera el concreto es un material versátil y con posibilidad de dar diferentes acabados y texturas a los espacios arquitectónicos. El concreto es utilizado como elemento estructural en el proyecto y para generar contrastes a partir de los tonos grises del material.

Concreto

Conexiones estructurales:

El acero presenta cualidades de resistencia y facilidad de manejo. En combinación con la madera abre un amplio abanico de posibilidades para trabajar la madera como estructura y cerramiento primario y el acero como conector. Además de su capacidad para resolver elementos estructurales livianos.

Acero

Cerramientos:

El vidrio permite generar aperturas y visuales hacia el interior y exterior del proyecto, ayuda a brindar transparencia al proyecto y posibilita el aprovechamiento de la iluminación natural.

Vidrio

La utilización del muro seco permite crear cerramientos livianos que aportan flexibilidad al espacio, principalmente en aquellos donde se pretenda generar un lenguaje más liviano en el proyecto o crear divisiones internas en el espacio.

Muro seco

Propuesta funcional

Planta arquitectónica primer nivel

El primer nivel del proyecto (figura 104) contiene los espacios comerciales y de exposición. Dichos espacios se ordenan alrededor del mercado artesanal, zona central de la propuesta.

 Auditorio 225 m ² / 94 butacas	 Baños 66 m ²
 Salas de exposición 282 m ²	 Parqueo 950 m ²
 Salón multiusos 136 m ²	 Cuarto de aseo 6 m ²
 Mercado artesanal 315 m ²	 Anfiteatro 100 m ²
 Zona gastronómica 215 m ²	 Carga y descarga 50 m ²
 Vestíbulo/tienda 94 m ²	 Bahía de transportes 78 m ²
 Zona de producción 167 m ²	
 Circulaciones verticales 83 m ²	
 Cuartos de instalaciones 29 m ²	
 Punto de recolección de desechos 11 m ²	



Figura 104. Planta zonificación primer nivel [Planta], por Autoría propia.

Propuesta funcional

Mercado artesanal

El mercado artesanal (figura 107) se encuentra en la zona central del proyecto para colocar al artesano y sus productos en el espacio de mayor jerarquía del proyecto. Este espacio cuenta con un área de 315 m² donde se ubican 16 puestos para la venta y exposición de artesanías (figura 105).

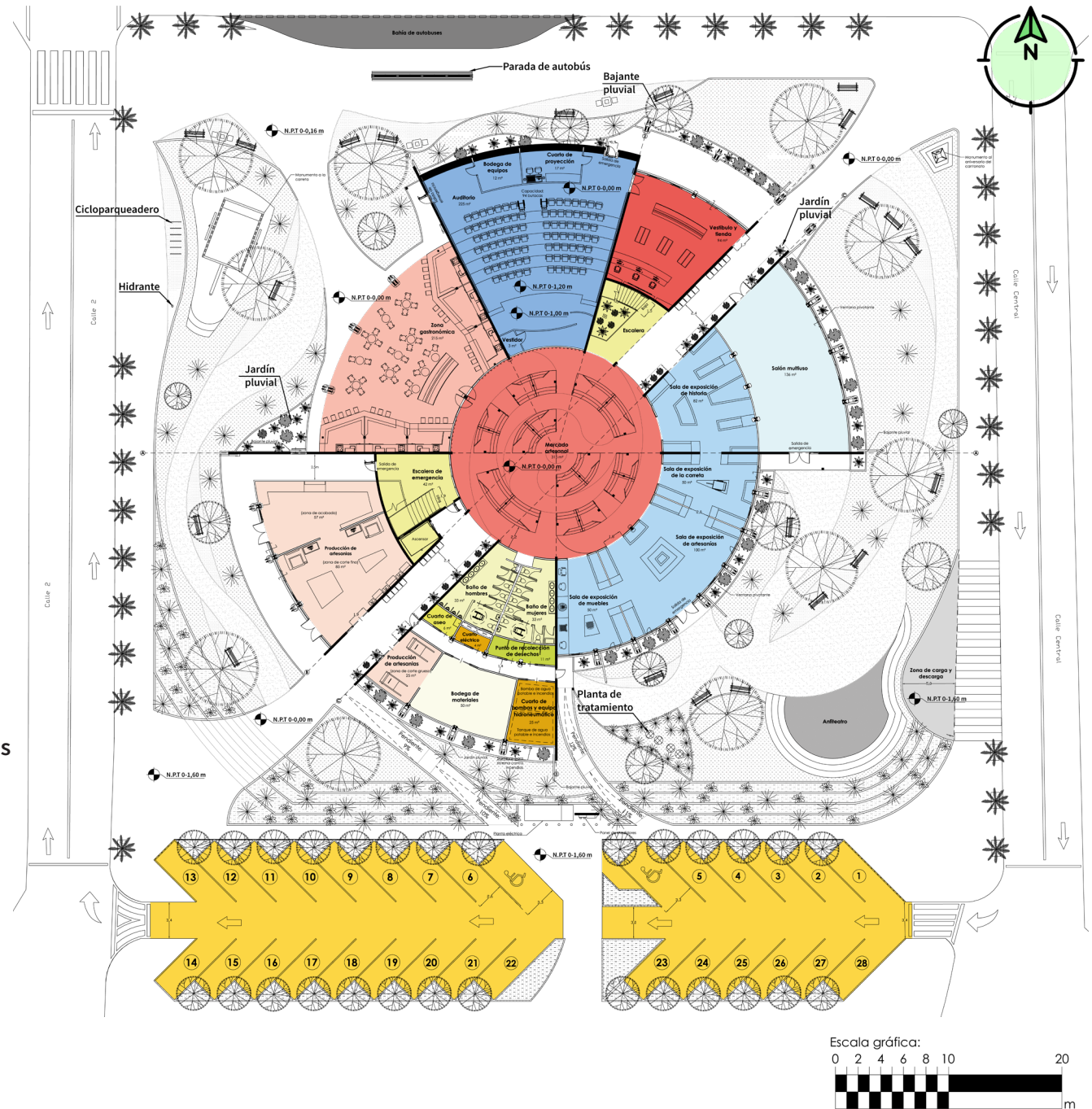
Se conforma de una cubierta circular traslúcida (figura 106) sobre una estructura en madera con una intención geométrica que permite el paso de luz natural. A su vez este espacio sirve de vestíbulo principal ya que en él convergen todas las demás zonas del proyecto.



Figura 105

Vista mercado artesanal



Figura 106

Vista zona central



Figura 107. Planta mercado artesanal [Planta], por Autoría propia.

Propuesta funcional

Puesto de artesanos

Cada puesto alberga a dos artesanos separados por una mampara, cada uno cuenta con mobiliario de exposición para sus productos al frente y en la parte posterior del puesto, esto debido a la ubicación del puesto dentro del espacio. Los mismos se encuentran distribuidos en dos radios dentro del la zona central del proyecto. Debido a esto su forma es un fragmento del círculo central, evitando dejar “espaldas” a las circulaciones que lo rodean (figura 109).

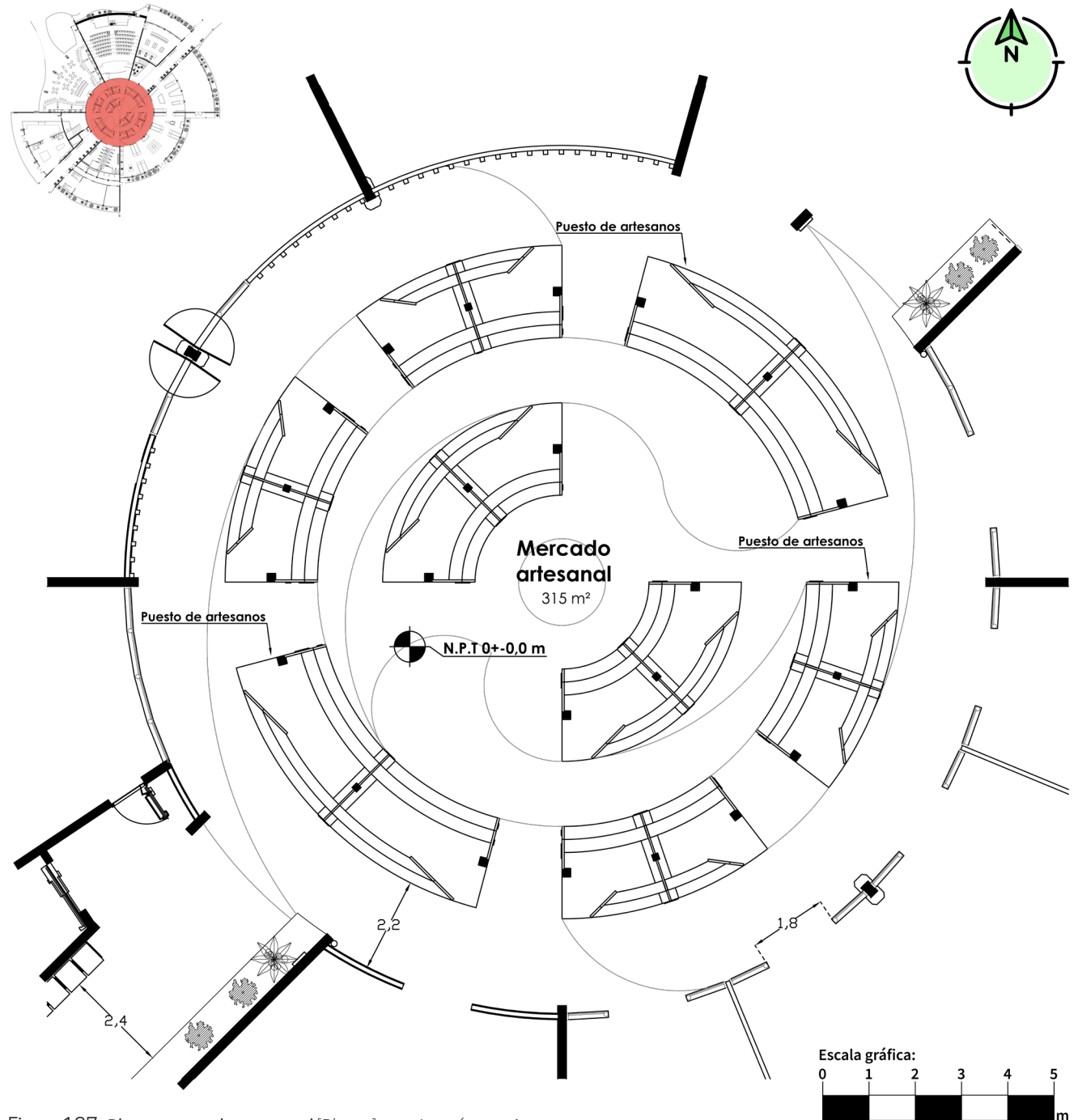
Para los puestos de artesanos se utiliza madera de pino aserrada, al ser el material más representativo de la propuesta. Al igual que para el propio edificio, se selecciona la madera en dos tonos (seminatural y mogano) para generar contraste entre las partes y resaltar los colores de la madera sobre los grises del concreto (figura 108 y 110).



Figura 109. *Planta puesto de artesanos* [Planta], por Autoría propia.

Planta módulo

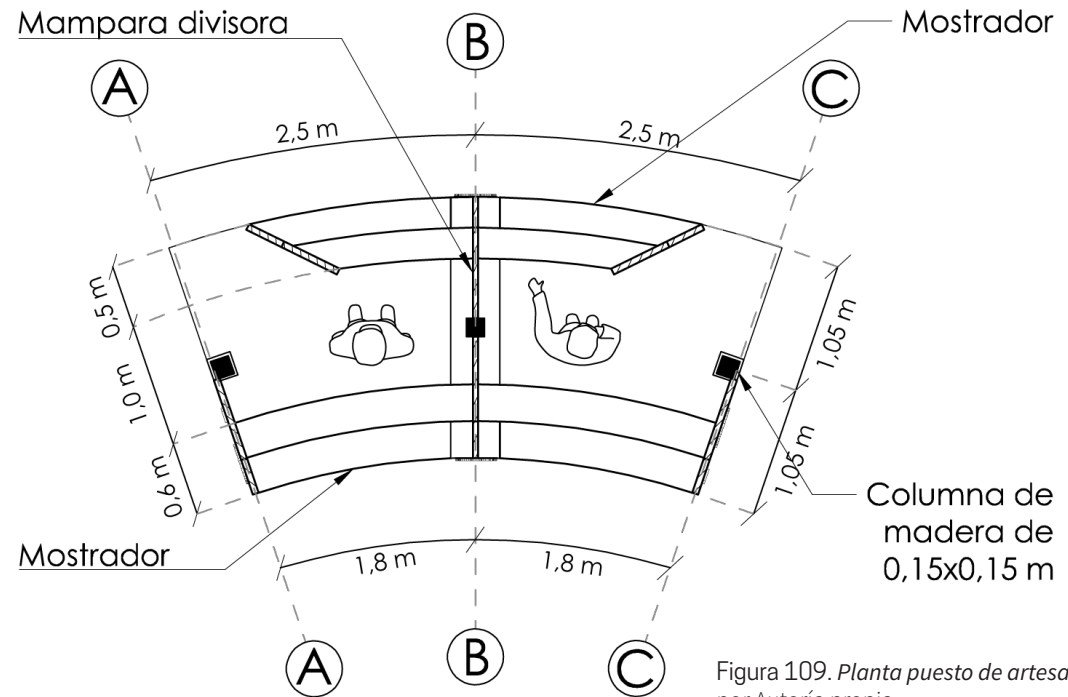

Figura 108. *Isométrico puesto de artesanos 1* [Imagen], por Autoría propia.

Vista posterior



Figura 110. *Isométrico puesto de artesanos 2* [Imagen], por Autoría propia.

Vista frontal

Propuesta funcional

Zona gastronómica

La zona gastronómica (figura 111 y 113) es un área semi abierta que busca conectar con el Paseo de los artesanos (acera del costado norte) formando una bolsa de actividades en este sector del lote y abriéndose hacia el espacio público cercano a uno de los puntos de más tránsito del sector.

Asimismo este espacio es un gran atractor para los peatones que transitan la zona y que hacen uso de la bahía de autobuses (112)



Figura 111. **Vista zona gastronómica**



Figura 112. **Acceso zona gastronómica**



Figura 113. *Planta zona gastronómica* [Planta], por Autoría propia.

Propuesta funcional

Zona de producción artesanal

Esta zona está conformada por cuatro espacios que forman una línea de producción: Bodega de materiales, zona de corte grueso, zona de corte fino y zona de acabado (figura 116).

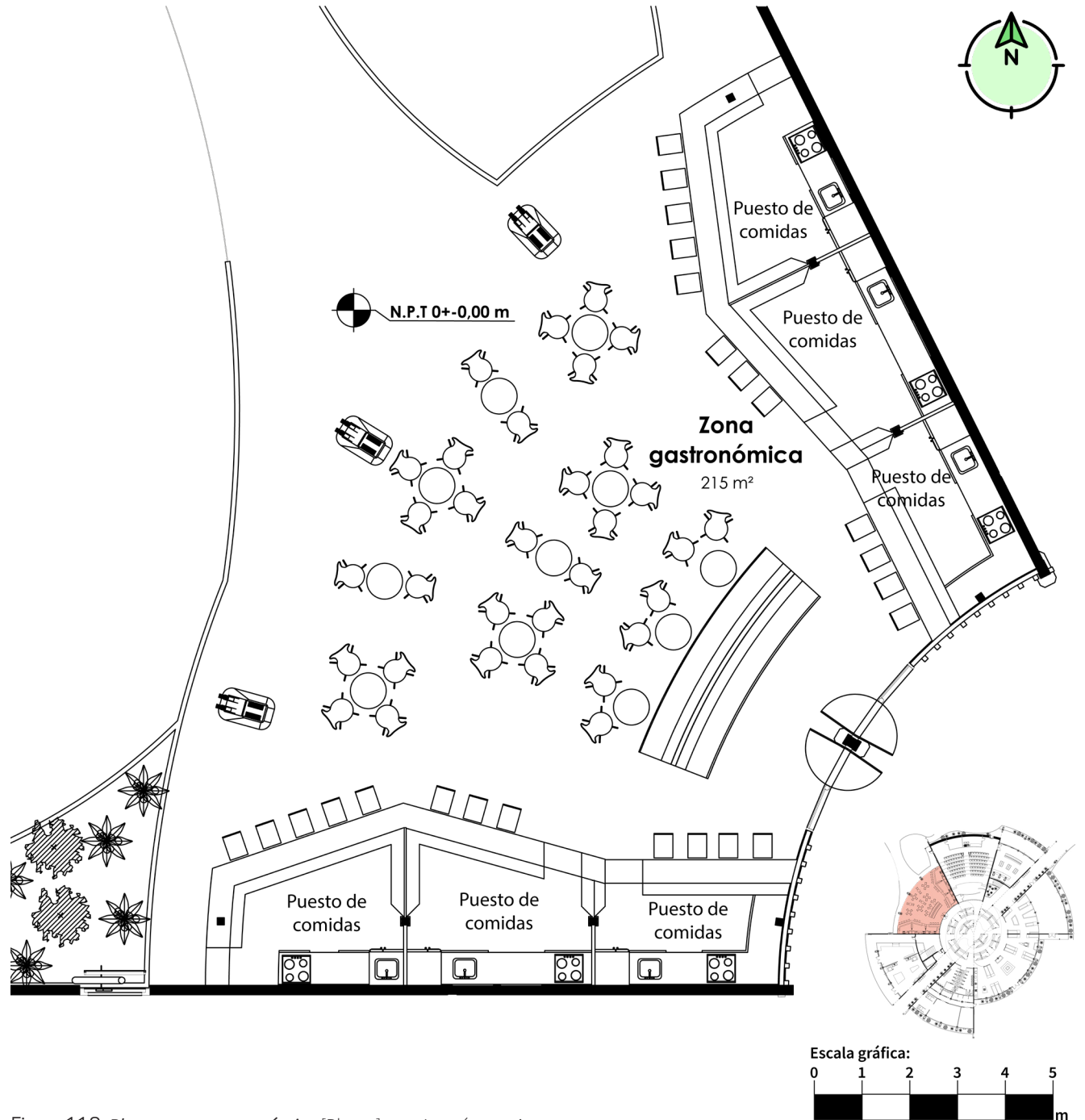
Los 4 espacios juntos permiten la elaboración de productos artesanales en madera a un pequeño grupo de artesanos y sirve de evidencia para que el turista pueda conocer los procesos de fabricación y las técnicas que hay detrás de un producto artesanal terminado (figura 114 y 115).



Figura 114.

Zona de corte fino



Figura 115.

Zona de acabado



Figura 116. Planta zona de producción artesanal [Planta], por Autoría propia.

Propuesta funcional

Auditorio

El auditorio es un espacio para la exposición del arte en general, de las tradiciones del cantón y cualquier otro tipo de manifestación artística que se quiera realizar (figura 117). El acceso a este espacio se da por medio del vestíbulo, que además cumple la función de tienda de souvenirs del propio CCA (figura 118).

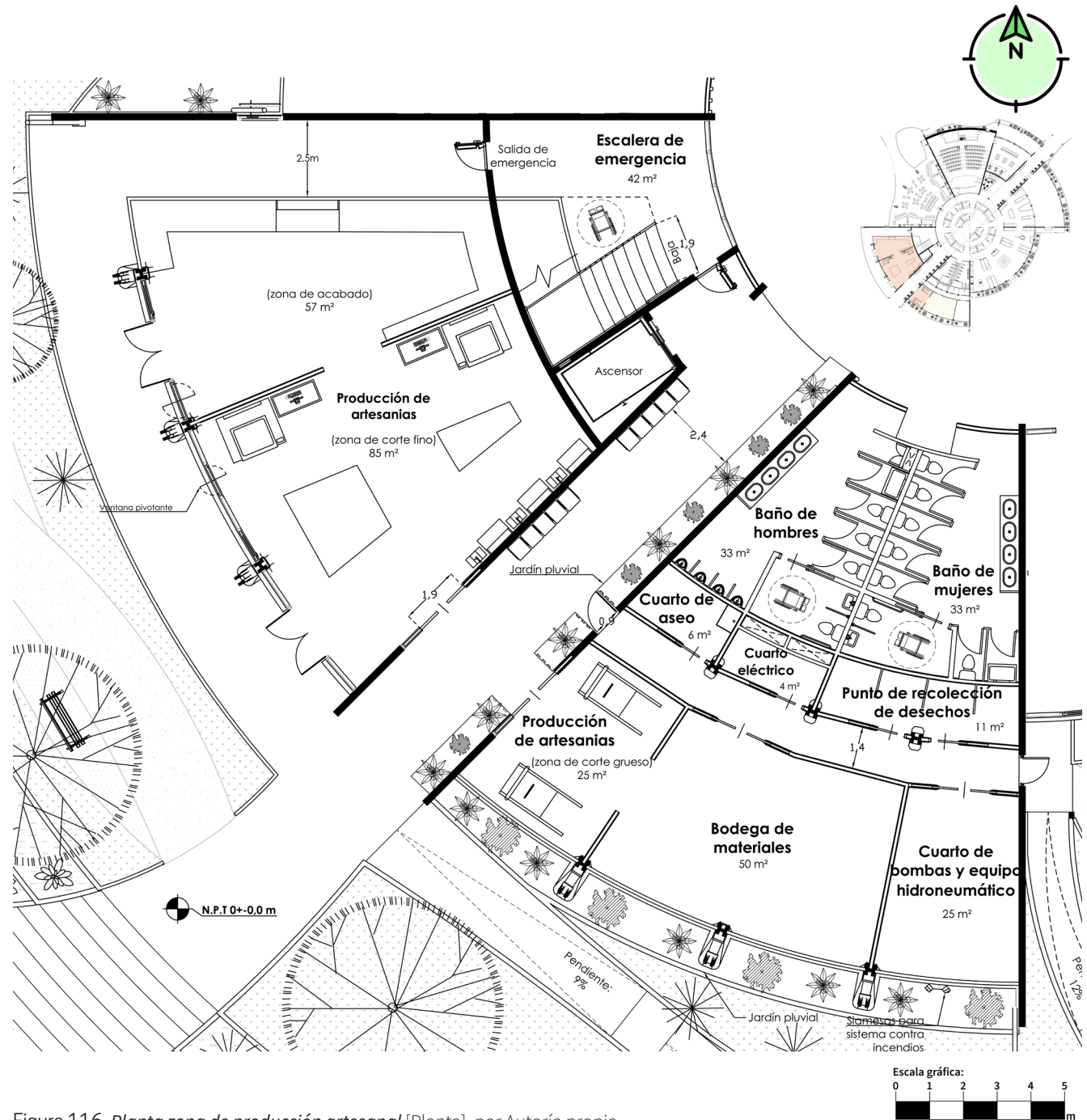
El auditorio cuenta con capacidad para 94 personas, escenario, cuarto de proyección y bodega de equipos. Su diseño involucra nuevamente la madera y busca resaltar las texturas del material por medio de la luz (figura 119)



Figura 117.

Auditorio



Figura 118.

Vestíbulo y Tienda CCA



Figura 119. *Planta auditorio y vestíbulo* [Planta], por Autoría propia.



Propuesta funcional

Salas de exposición

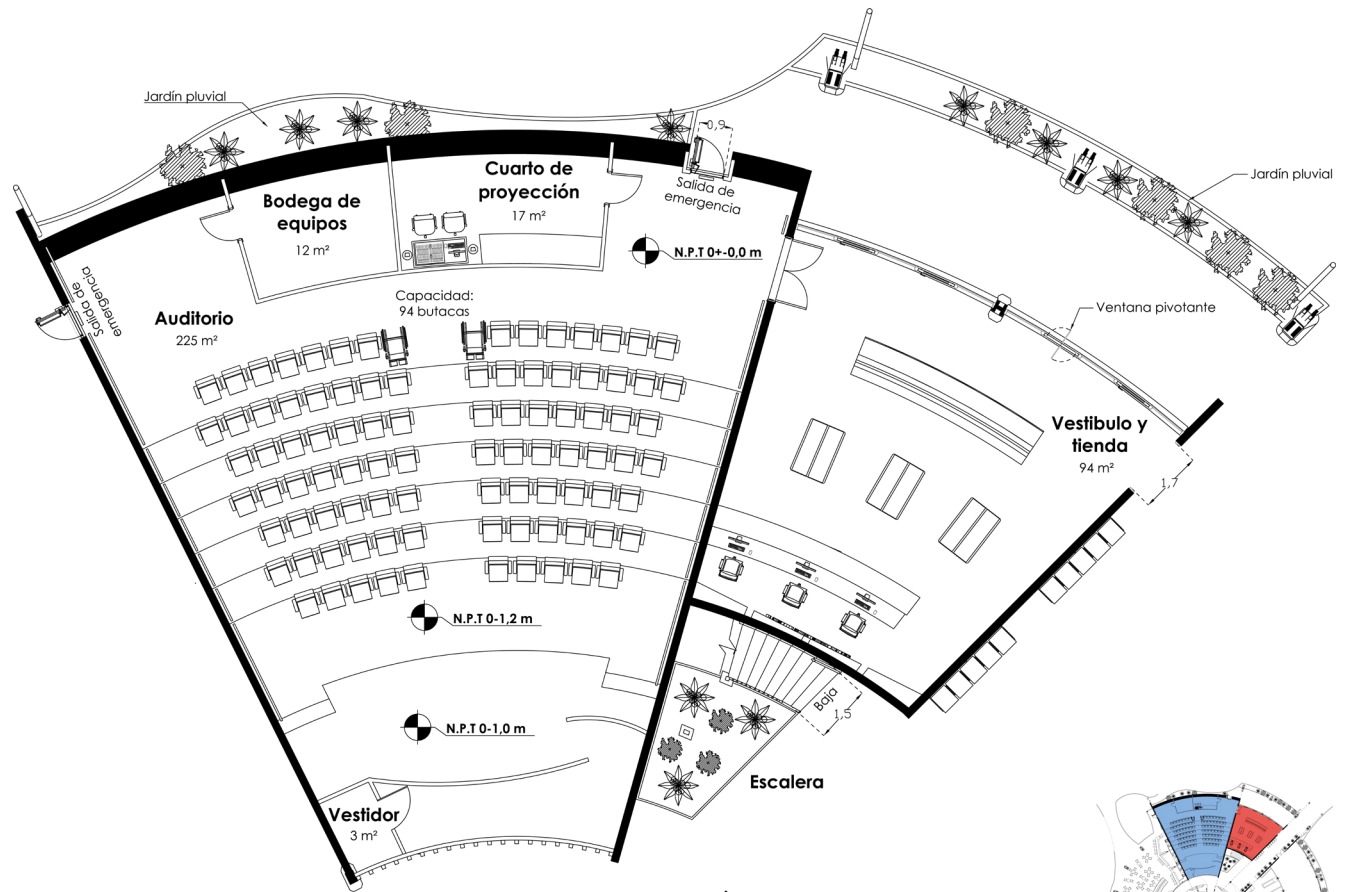
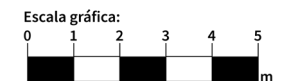
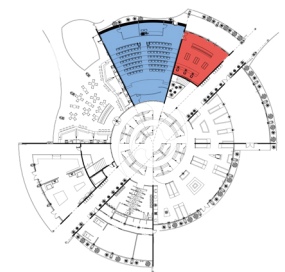
En busca de preservar la cultura, tradiciones e historia del cantón, se incorporan cuatro salas de exposición permanentes. Cada una de estas salas presenta una temática diferente y juntas conforman un recorrido que expone como ha evolucionado la tradición artesanal: iniciando por su historia, la carreta como primera artesanía (figura 120), las diferentes artesanías que se desarrollan (figura 123) y finalizando en la exposición de muebles (figura 121).

Además se incorpora un salón multiusos para el desarrollo de diferentes actividades y exposiciones variadas (figura 122).



Figura 120. Exposición de la carreta típica



Figura 121. Exposición de muebles



Figura 122. Salas de exposición [Planta], por Autoría propia.

Propuesta funcional

Figura 123. Salas de exposición de artesanías [Imagen], por Autoría propia.

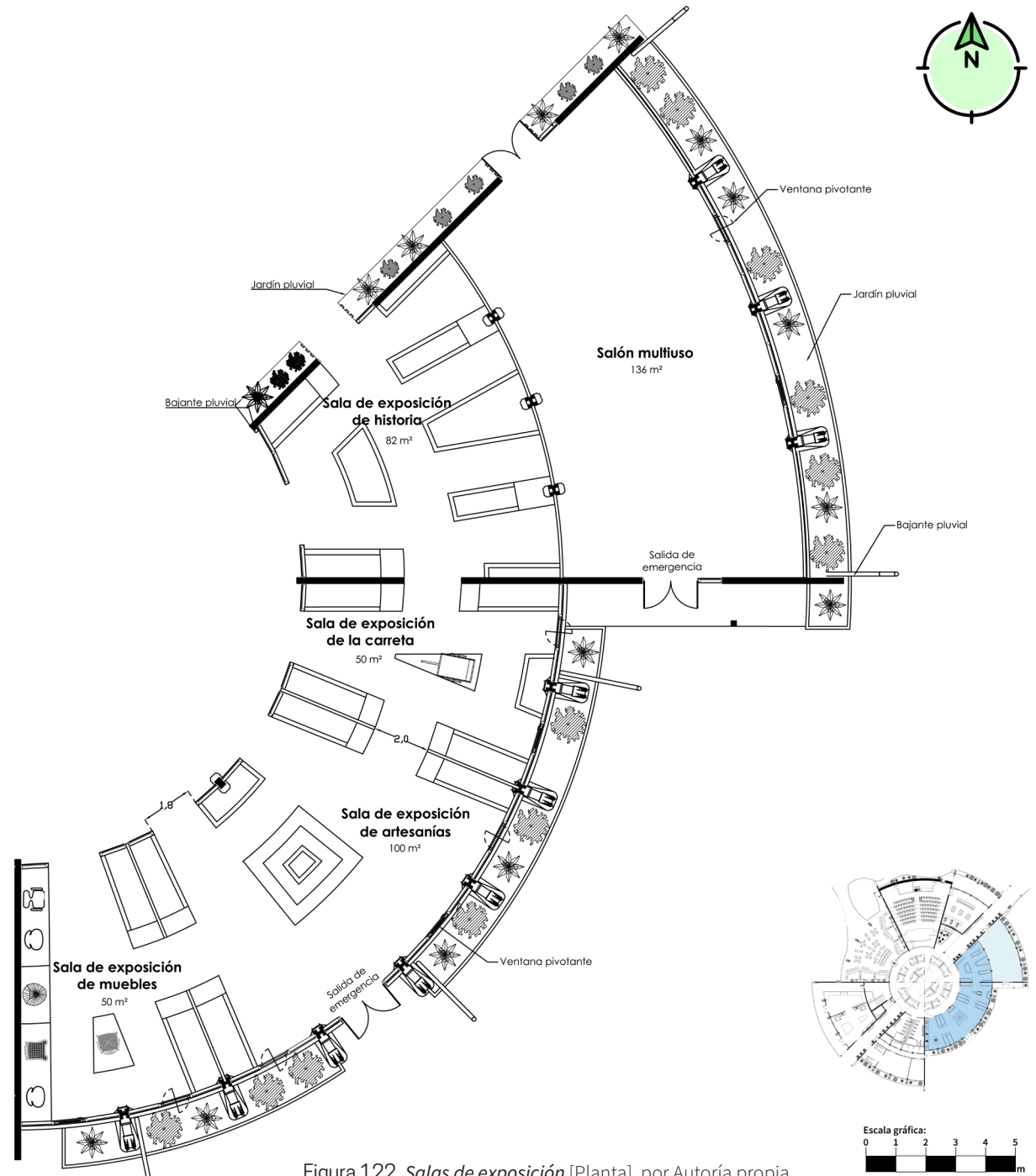

Sala de exposición de artesanías

Propuesta funcional

Parqueo

La calle cerrada sobre el sector sur del lote se renueva para convertirse en un parqueo para visitantes y trabajadores del Centro Cultural y Artesanal (figura 124). El parqueo cuenta con 28 espacios de aparcamiento y 2 espacios reservados para personas con discapacidad.

El ingreso al parqueo se da por el costado este (Calle Central, sentido norte sur), atraviesa el parqueo por un carril de una sola vía con 3 metros de ancho según lo estipulado por reglamentación y sale por el costado oeste (Calle 2, sentido sur-norte) (figura 125).

El parqueo se diseña de manera que no interrumpa los flujos peatonales en este sector y que funcione como un acceso secundario al proyecto por medio de rampas peatonales y terrazas verdes con diseño paisajístico para solventar el desnivel de 1,6 metros del terreno con la acera circundante.



Figura 124. Vista al parqueo [Imagen], por Autoría propia.

Vista al parqueo



Figura 125. Planta del parqueo [Planta], por Autoría propia.



Propuesta funcional

Aulas y talleres

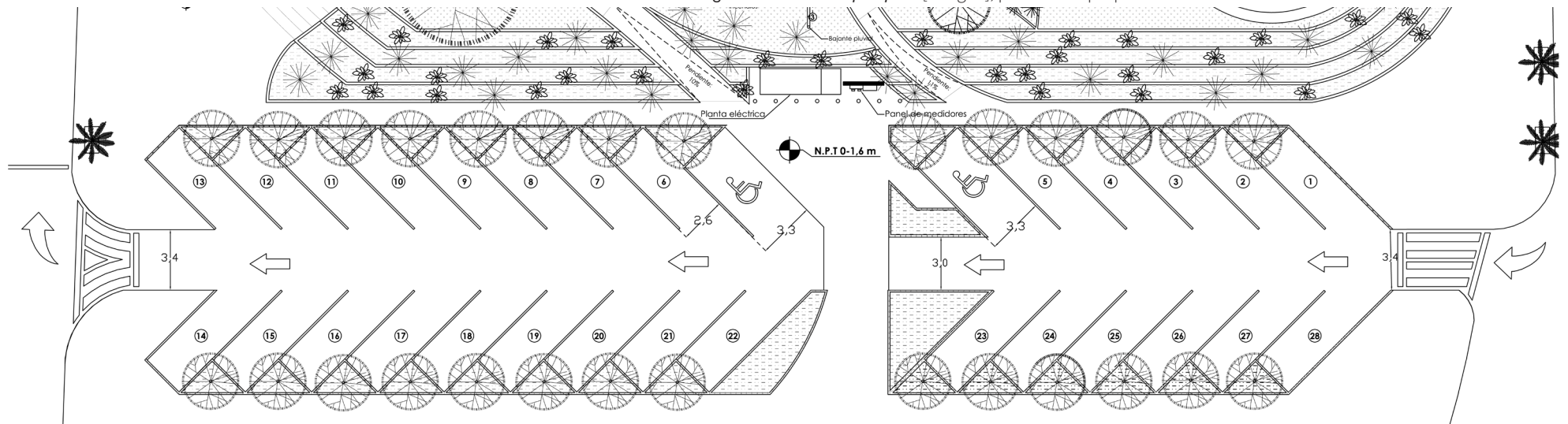
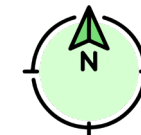
El componente educativo cuenta con 2 aulas y 2 talleres gastronómicos ubicados en el segundo nivel (figura 129). Al ubicar estos espacios en el nivel superior se les brinda una mayor privacidad para el adecuado desarrollo de las actividades educativas.

La incorporación de espacios de enseñanza permite llegar a usuarios locales y turistas que deseen aprender las técnicas de elaboración de las características artesanías de la zona, incentivando así la protección de las tradiciones y llevándolas a poblaciones más jóvenes que estén interesadas en esta actividad (figura 127 y 128).

Figura 129. Planta de aulas y talleres [Planta], por Autoría propia.



Figura 127.

Aula

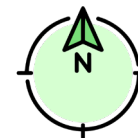

Figura 128.

Taller gastronómico

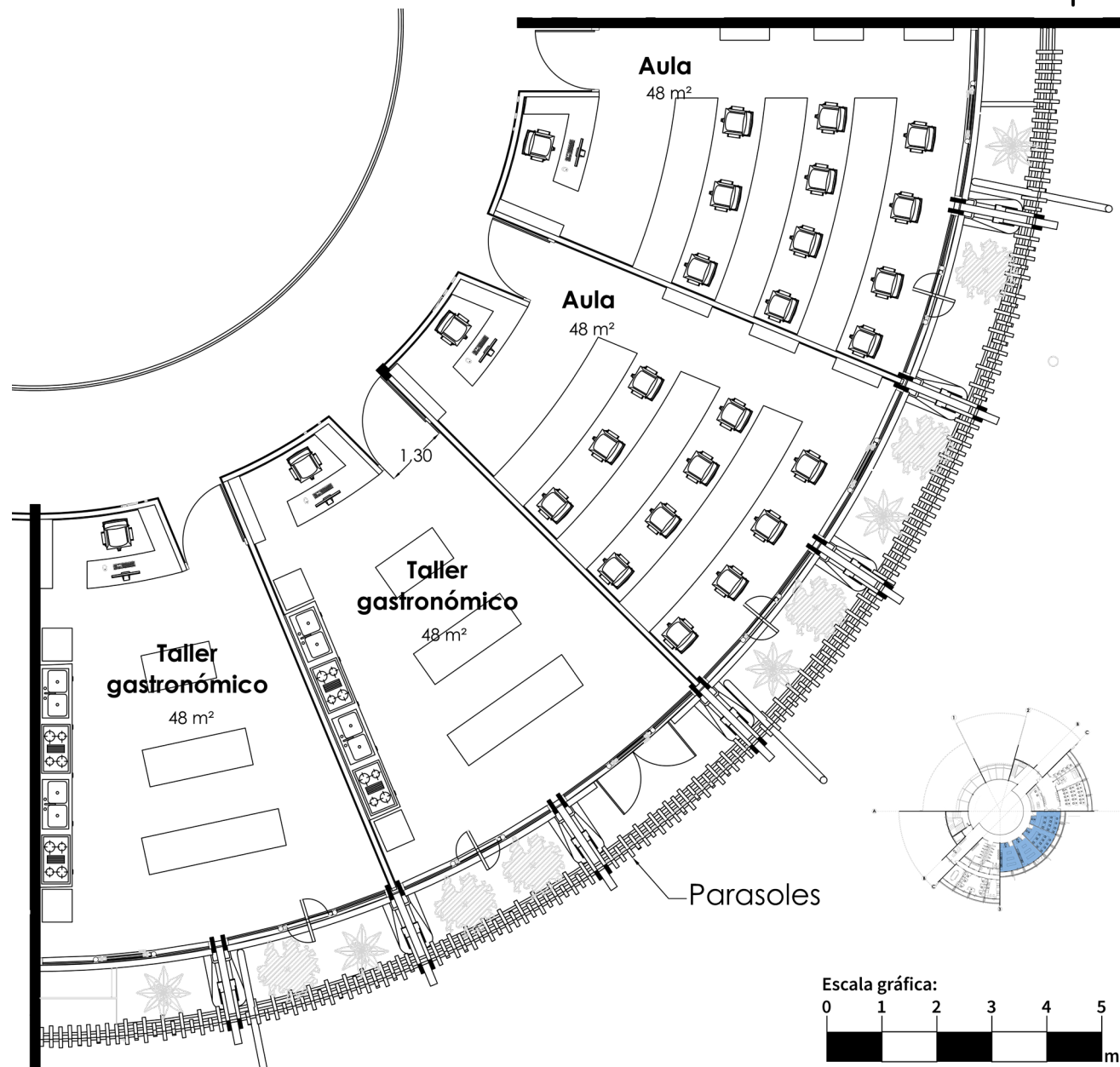

Escala gráfica:

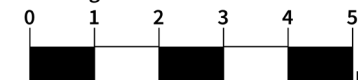

Propuesta funcional

Infoteca

La infoteca es un espacio de divulgación de la cultura local y brinda espacios para que los usuarios puedan interesarse por las tradiciones locales y la historia del cantón (figura 132).

El objetivo de estos espacios educativos es llevar la historia y tradiciones a las nuevas generaciones por medio del apoyo tecnológico y preservar así el patrimonio de Sarchí.

La madera se incorpora en estos espacios en el diseño del mobiliario y los cielos principalmente (figura 130 y 131).



Figura 130. Laboratorio de computación



Figura 131. Sala de estudio grupal



Figura 132. Planta de infoteca [Planta], por Autoría propia.

Propuesta funcional

Figura 133. *Vista interna cubículos de estudio individuales*[Planta], por Autoría propia.

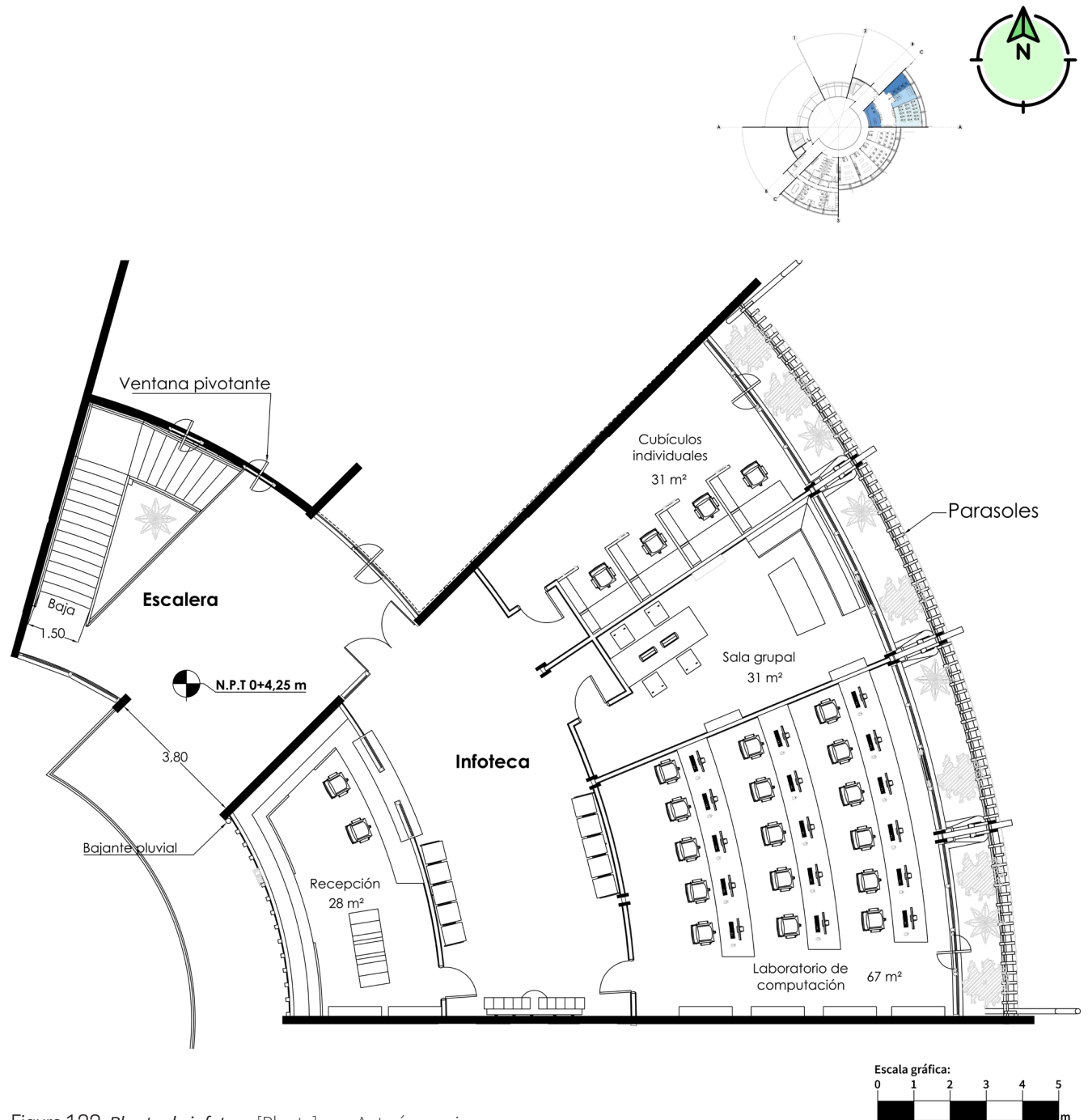

Cubículos de estudio individual

Propuesta funcional

Área administrativa

El área administrativa se conforma de tres espacios: sala de reuniones, oficinas administrativas y comedor para el personal (figura 134, 135 y 137).

Estos tres espacios se ubican en el nivel superior y cuentan con pequeño espacio de recepción para su ingreso (figura 136).



Figura 134.

Oficinas administrativas



Figura 135.

Comedor para el personal

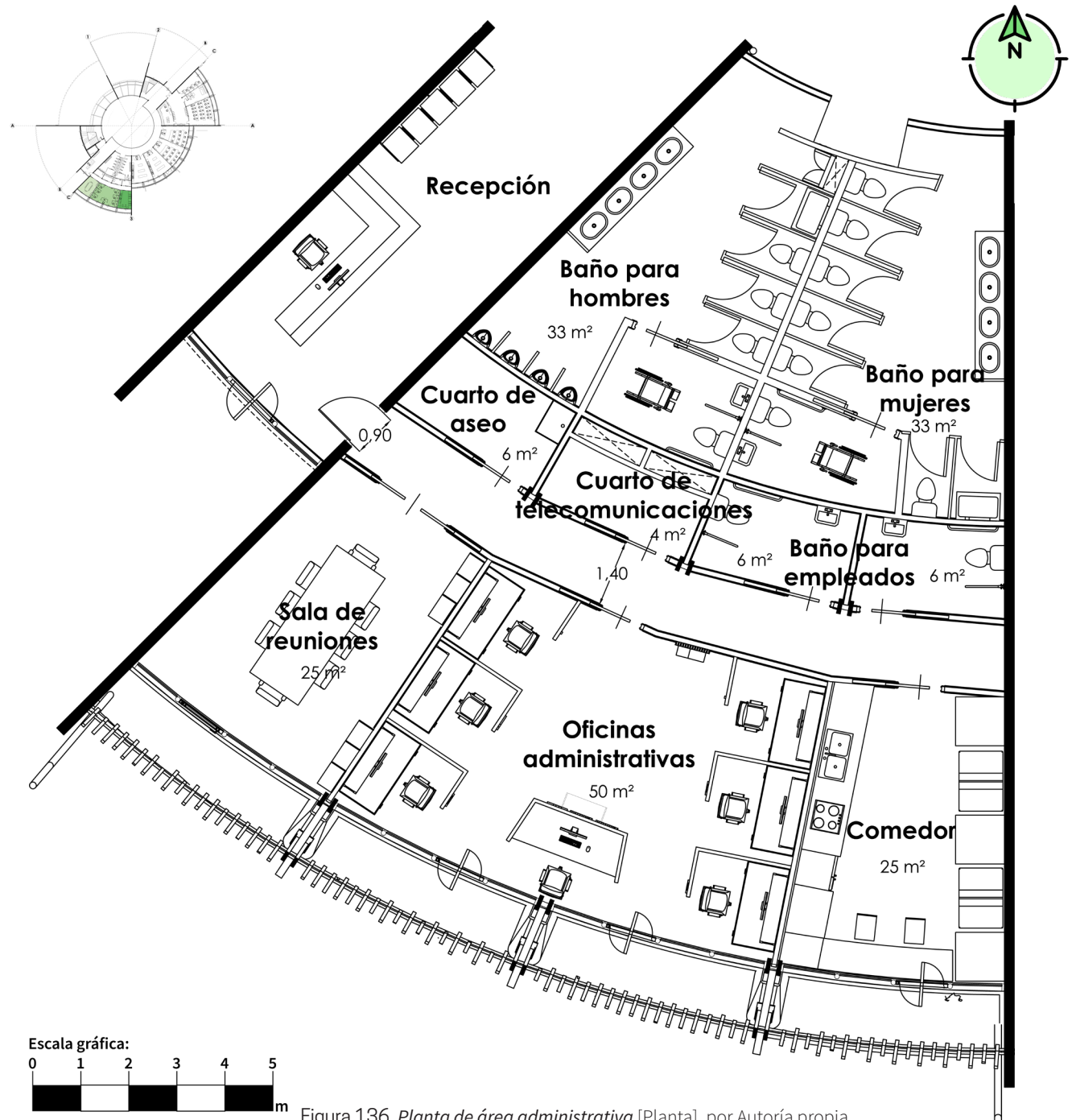

Propuesta funcional

Figura 137. *Vista interna sala de reuniones* [Imagen], por Autoría propia.



Sala de reuniones

Planta de techos

Las cubiertas mantienen una pendiente mínima del 15% y desaguan hacia afuera del proyecto. Exceptuando las dos cubiertas de mayor altura las cuales envían las aguas hacia el centro del proyecto, estas aguas son evacuadas por medio de jardines pluviales desde el interior (figura 138).

La cubierta central es soportada por una estructura de vigas de madera de 0,15x0x4 m de sección y clavadores sobre los cuales se acoplan las láminas de policarbonato celular transparente, que permite el paso de la luz natural hacia la zona central.

Simbología



Dirección de la pendiente del techo



Bajante pluvial



Figura 138. Planta de techos [Planta], por Autoría propia.

Planta de conjunto

A nivel urbano, el terreno se trabaja con formas muy orgánicas, curvas que delimitan y conforman espacios y ámbitos. Estas curvas se inspiran, al igual que los parasoles en fachadas, en el trazo fluido y orgánico que realizan los artesanos al crear los característicos “colochos” (figura 139).

La zona norte del lote se trabaja con caminos que parten de lo que ahora se conoce como el paseo de los artesanos y que invitan a los peatones a ingresar y transitar el proyecto. Los caminos tienen una materialidad en piedra de color rojizo para aportar color al espacio y mantener la zona verde del 40% del lote requerida. En la zona norte el diseño urbano se guía por los accesos principales y la bahía de transportes. Por su parte al sur, la diferencia de 1,6 m con la acera llevó a la creación de terrazas verdes para solventar esa altura y el diseño se condiciona a partir de esas terrazas y la presencia del parqueo.

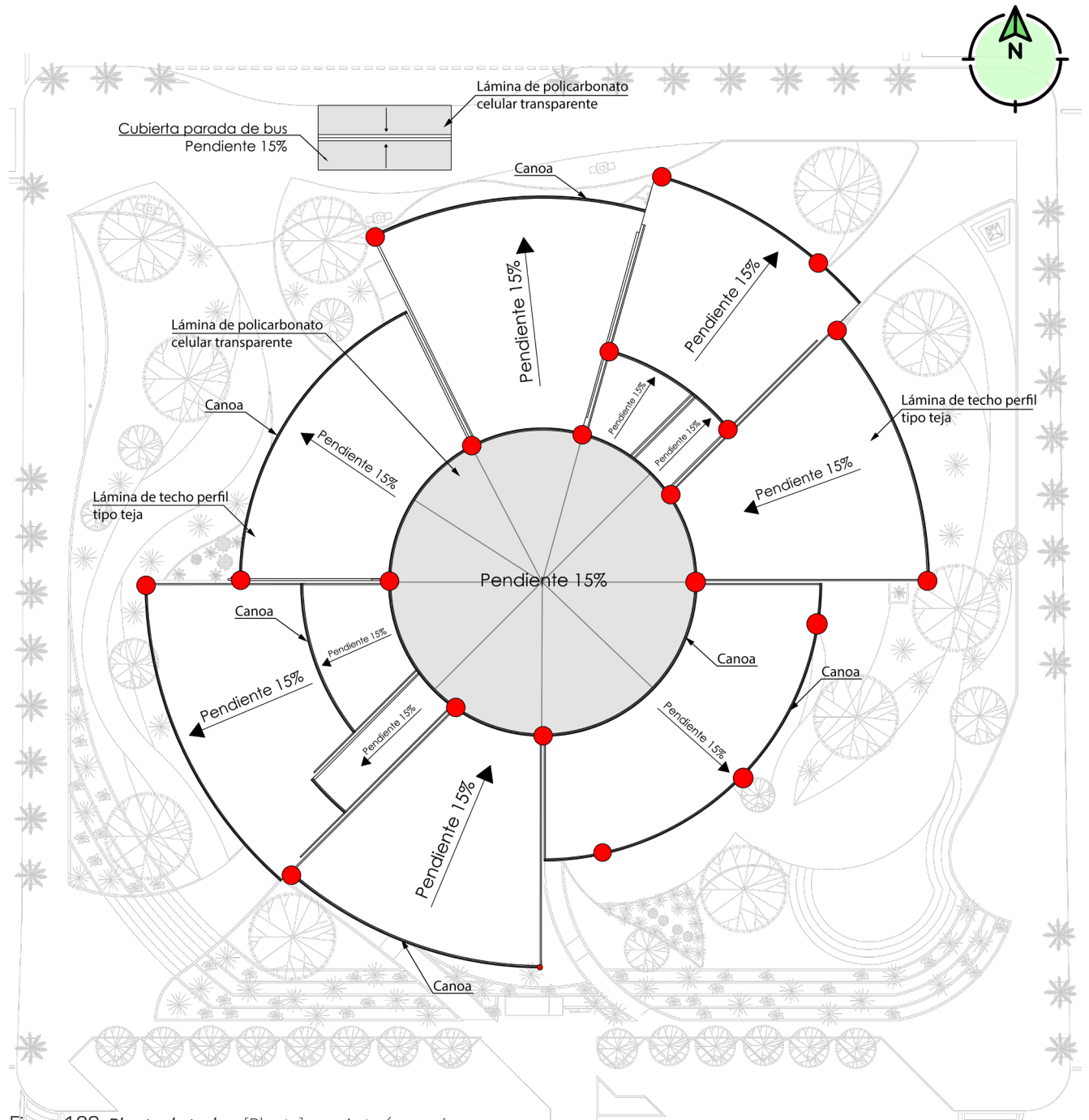
La esquina sureste es ocupada por diferentes ámbitos urbanos que incluyen un anfiteatro y zonas verdes con mobiliario que se integran con el propio edificio por medio del diseño paisajístico.

La vegetación también aporta color al sitio por medio de su floración y se relaciona con el espacio público brindando sombra a los usuarios.

Simbología:

- | | |
|-----------------------------------|----------------------------------|
| 1. Bahía de autobuses | 6. Monumento del cantonato |
| 2. Cicloparqueadero | 7. Monumento a la carreta típica |
| 3. Zona de carga y descarga | 8. Parqueo |
| 4. Anfiteatro | 9. Terrazas verdes |
| 5. Planta eléctrica de emergencia | |

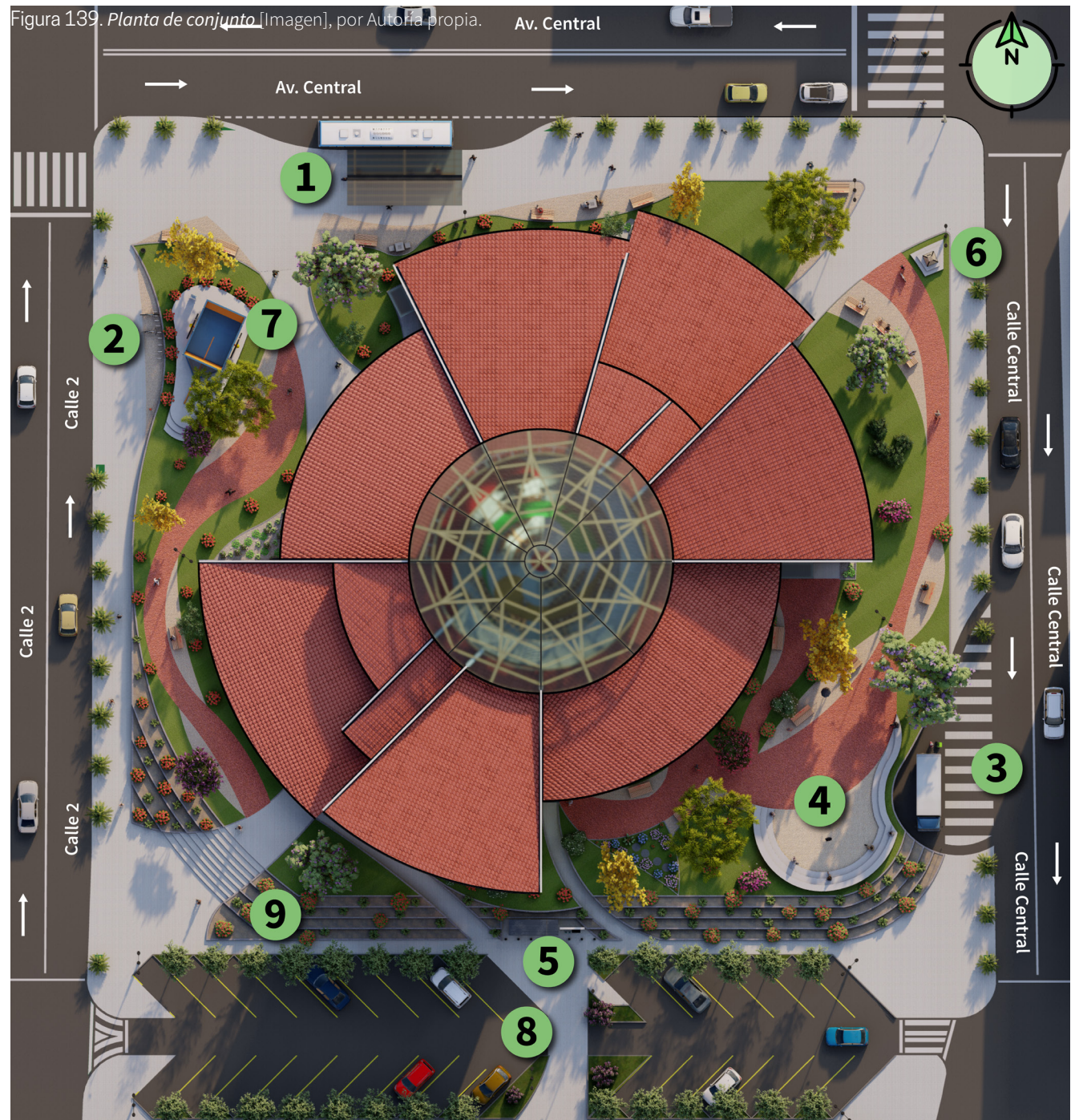

Vistas externas y fachadas

Figura 140. *Vista externa acceso principal* [Imagen], por Autoría propia.



Acceso principal

Vistas externas y fachadas

Figura 141. *Vista externa acceso suroeste* [Imagen], por Autoría propia.



Acceso suroeste

Figura 142. *Vista externa fachada sureste* [Imagen], por Autoría propia.



Fachada sureste y anfiteatro

Vistas externas y fachadas

Figura 143. *Vista externa acceso noroeste* [Imagen], por Autoría propia.



Acceso noroeste/zona gastronómica

Vistas externas y fachadas

Figura 144. Vista externa bahía de autobuses [Imagen], por Autoría propia.



Bahía de autobuses

Vistas externas y fachadas

Figura 145. *Vista externa acceso al parqueo* [Imagen], por Autoría propia.



Acceso al parqueo

Figura 146. *Vista interna escalera de emergencias* [Imagen], por Autoría propia.



Escalera de emergencia

Figura 147. *Vista interna escalera* [Imagen], por Autoría propia.



Escaleras

Cortes



Figura 148. Corte longitudinal [Imagen], por Autoría propia.

Corte 3-3'

Cortes

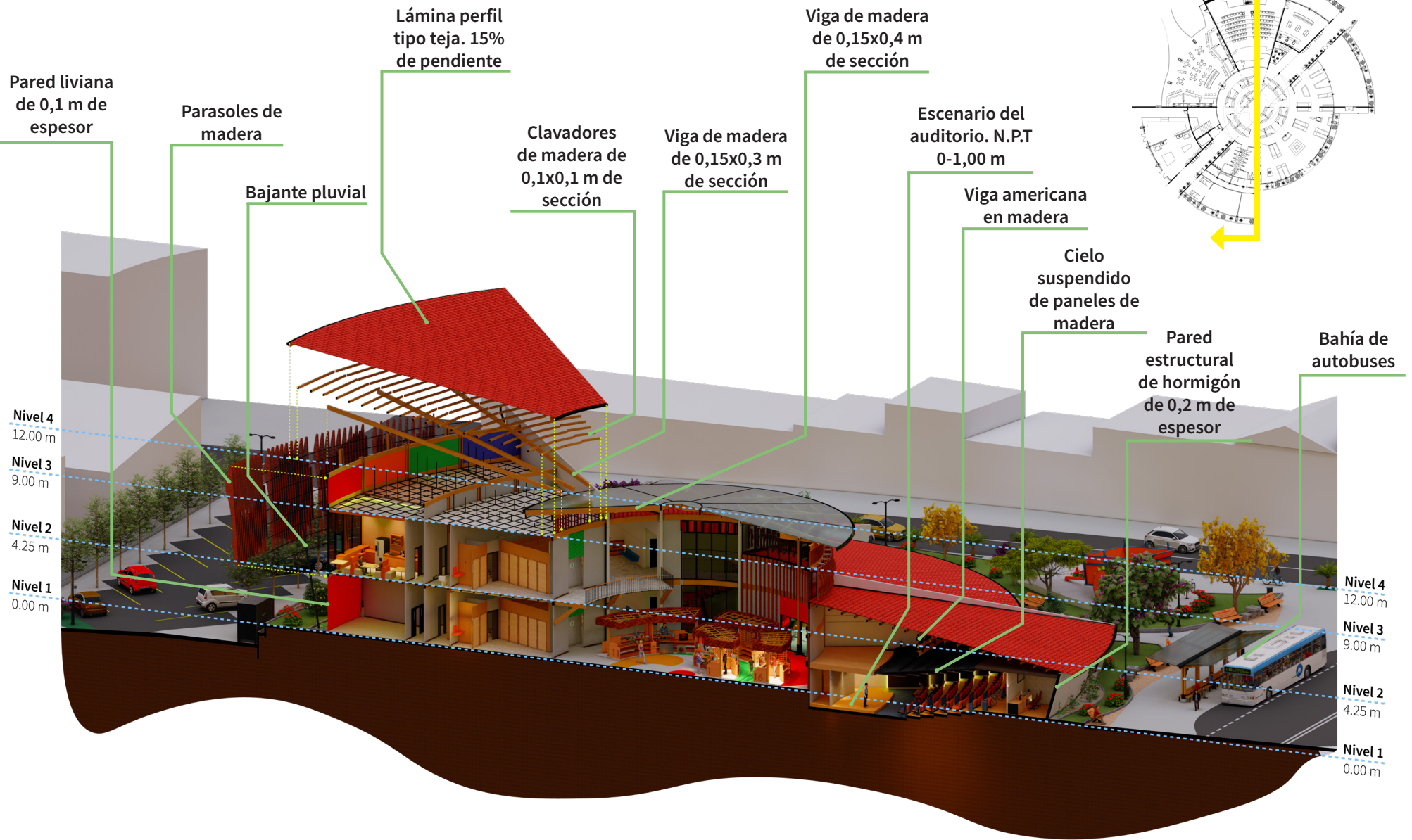

Figura 149. Corte transversal [Imagen], por Autoría propia.

Corte A-A'

Propuesta estructural

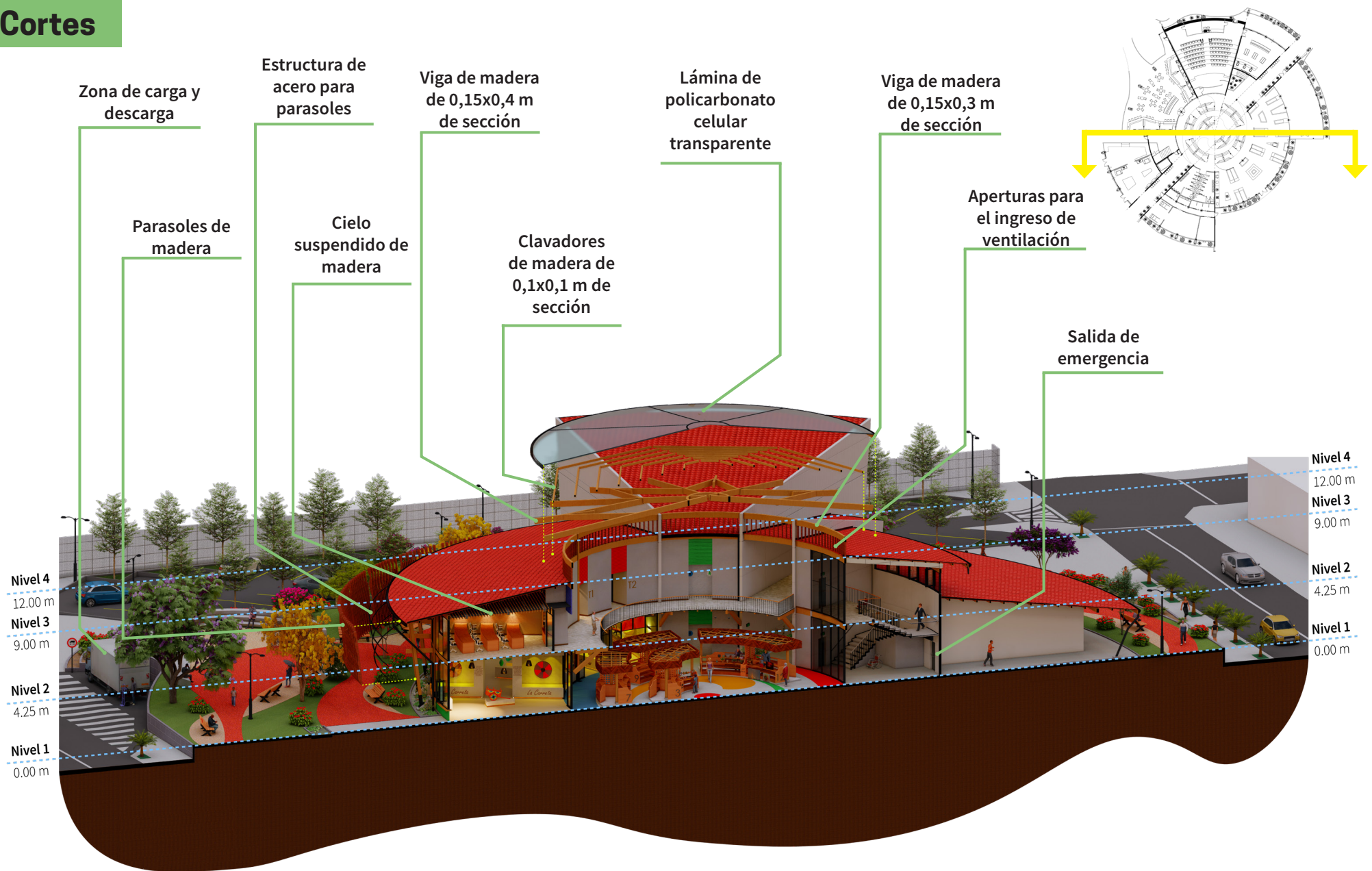

Figura 150. *Modulo estructural* [Imagen], por Autoría propia.

Diseño estructural

La madera es el elemento estructural predominante en el proyecto, acompañada de el acero (conexiones) y el hormigón (muros estructurales y bases).

La estructura de madera primaria están diseñadas con madera de pino radiata laminada para mejorar sus capacidad estructural y, elementos secundarios como parasoles y cielos se hace uso de madera aserrada (figura 150).

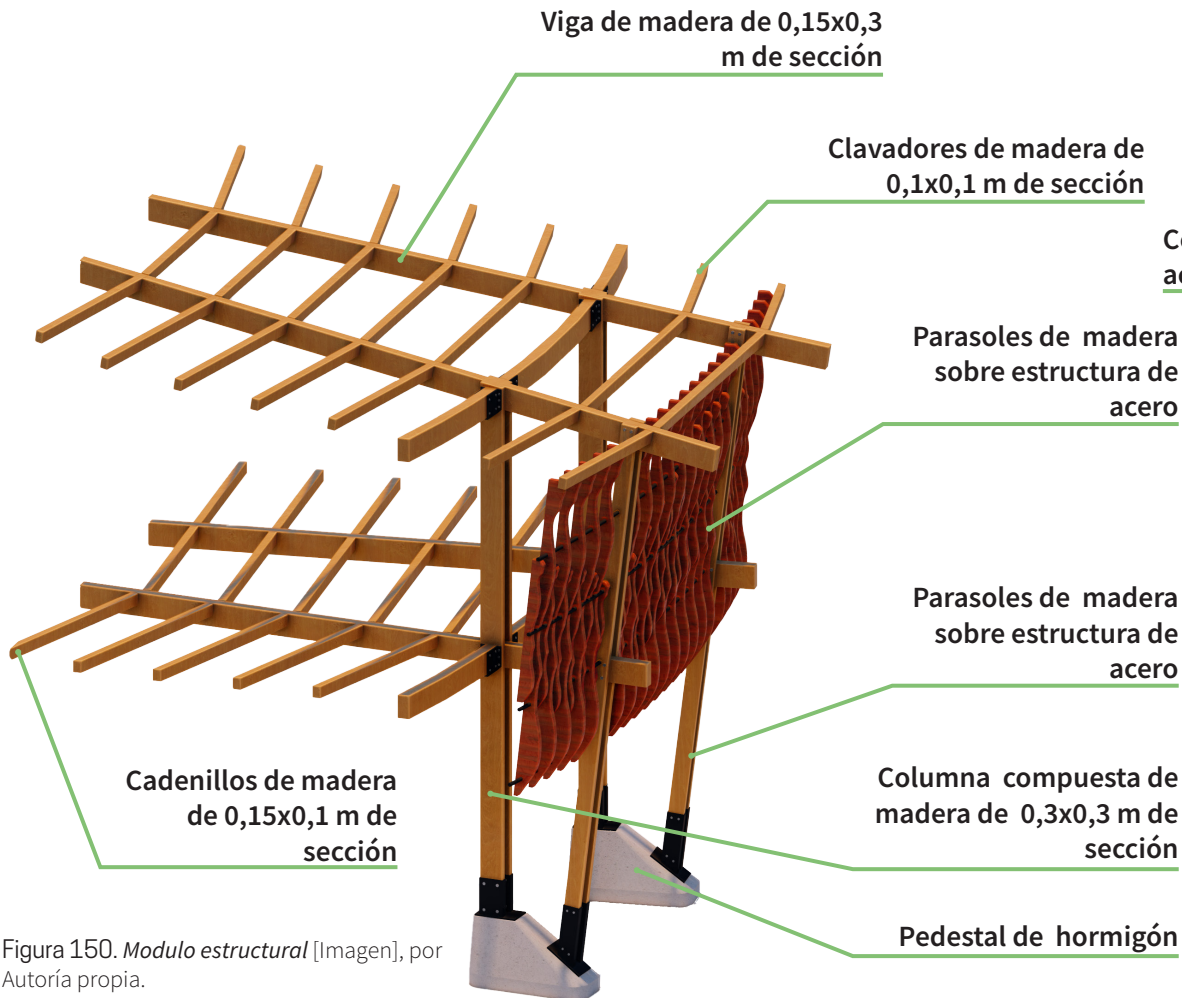
Conexiones estructurales

Las conexiones estructurales se dan entre “madera y madera”, “acero y madera” y concreto y madera de la siguiente manera (figura 151 y 152):



Figura 151 y 152. *Conexiones estructurales* [Imagen], por Autoría propia.



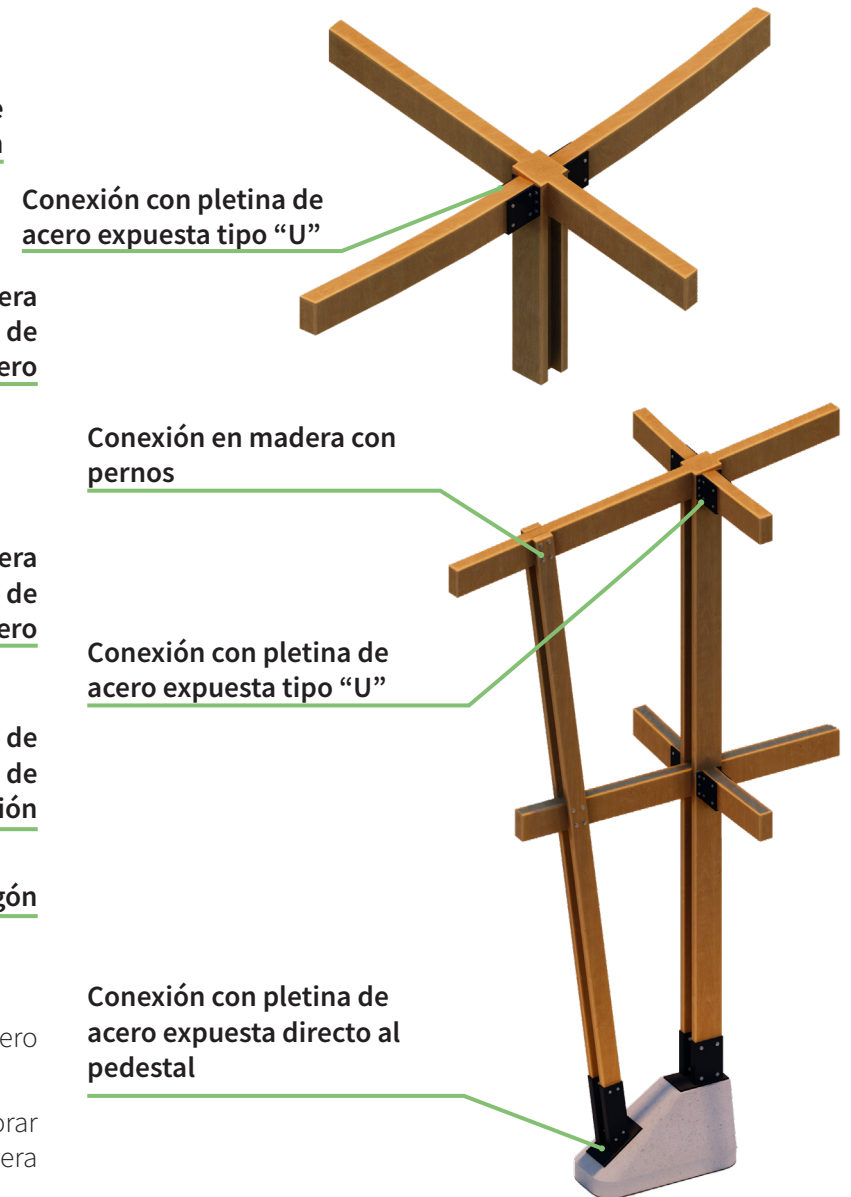

Plantas mecánicas

Planta de primer nivel

Se muestra las rutas mecánicas de aguas negras y jabonosas junto con la ruta de agua potable (figura 153).

La ruta de aguas negras y jabonosas finaliza en la planta de tratamiento de aguas residuales ubicada en el mismo predio.

Simbología

-  Ruta aguas negras
-  Ruta aguas jabonosas
-  Ruta agua potable
-  Cajas de registro aguas negras
-  Cajas de registro aguas grises
-  Tanque de agua potable e incendios
-  Bomba de agua potable e incendios



Figura 153. Planta rutas mecánicas primer nivel [Planta], por Autoría propia.



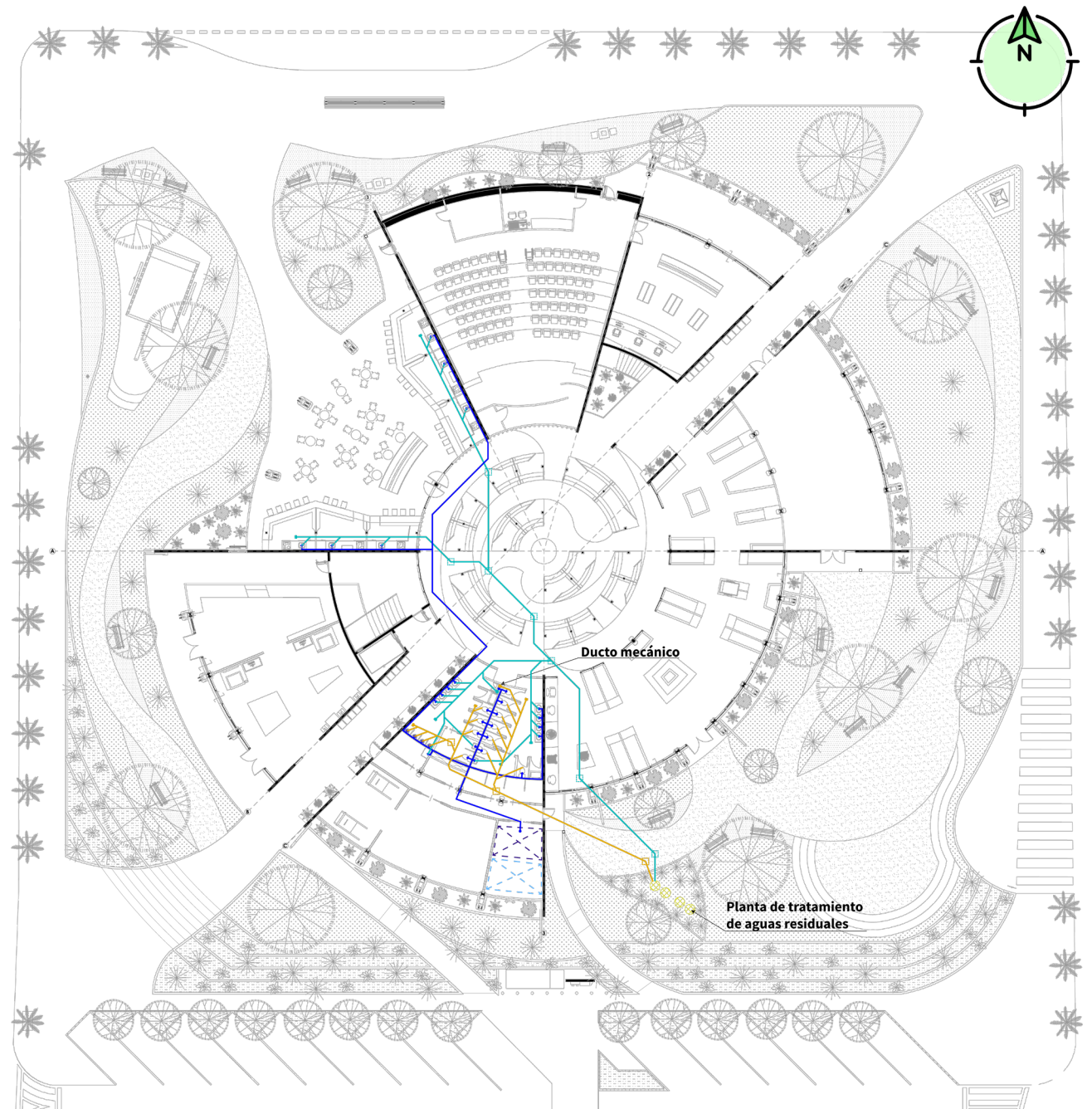

Plantas mecánicas

Planta de segundo nivel

Se muestran las rutas mecánicas de aguas negras y jabonosas junto con la ruta de agua potable (figura 154).

Las rutas se comunican verticalmente por medio de un ducto ubicado en los baños públicos.

Simbología

-  Ruta aguas negras
-  Ruta aguas jabonosas
-  Ruta agua potable
-  Cajas de registro aguas grises



Figura 154. *Planta rutas mecánicas segundo nivel* [Planta], por Autoría propia.

Plantas eléctricas y telecomunicaciones

Planta de primer nivel

Se muestra las rutas eléctricas y de telecomunicaciones (figura 155).

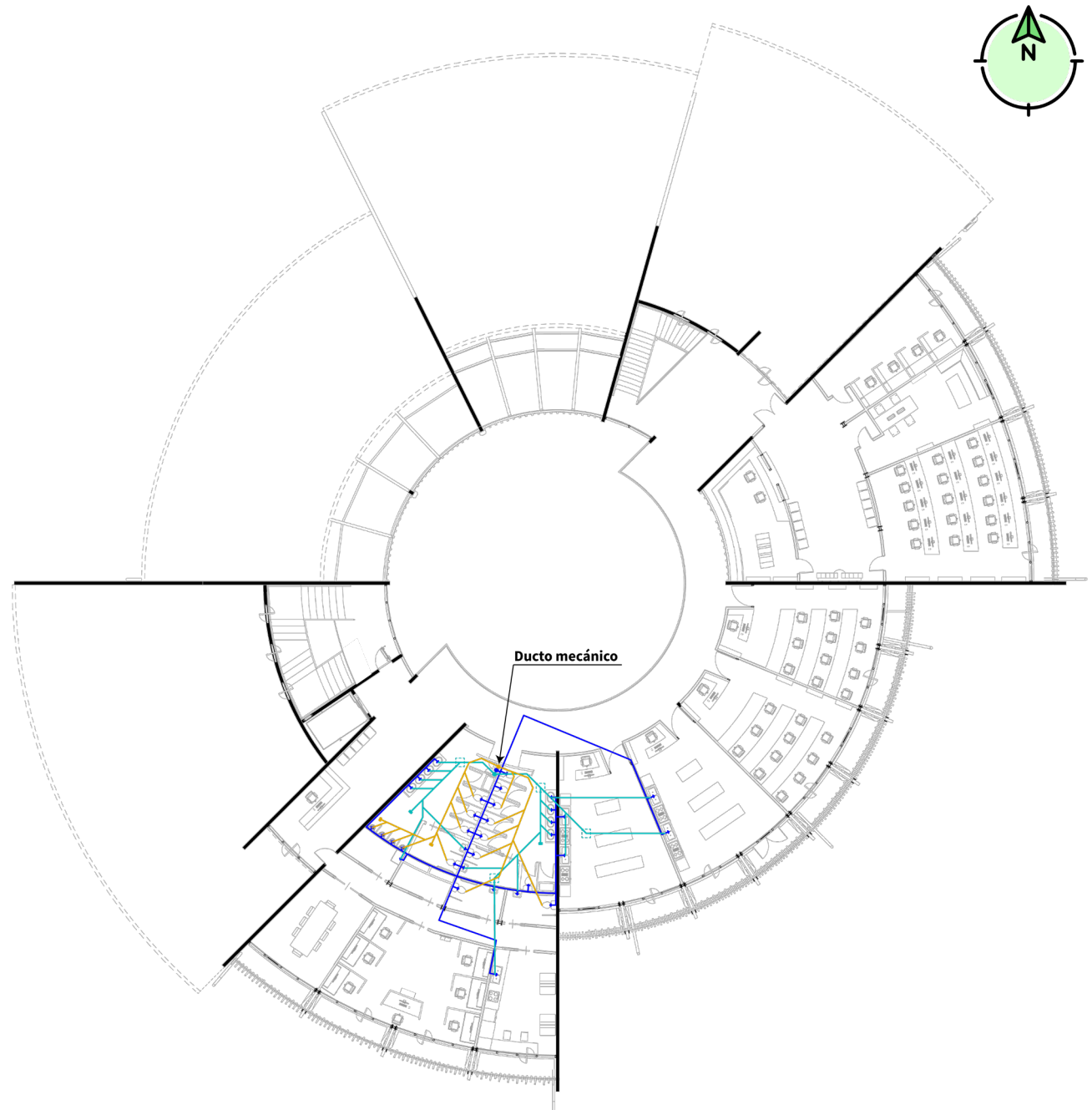
La ruta eléctrica inicia en la acometida y panel de medidores ubicado en el costado sur del lote, de ahí parte hacia el cuarto eléctrico correspondiente y se distribuye por el proyecto.

Simbología

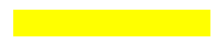

Ruta cableado eléctrico y telecomunicaciones



Figura 155. Planta rutas eléctricas y de telecomunicaciones en el primer nivel [Planta], por Autoría propia.

Plantas eléctricas y telecomunicaciones

Planta de segundo nivel

Se muestra las rutas eléctricas y de telecomunicaciones (figura 156).

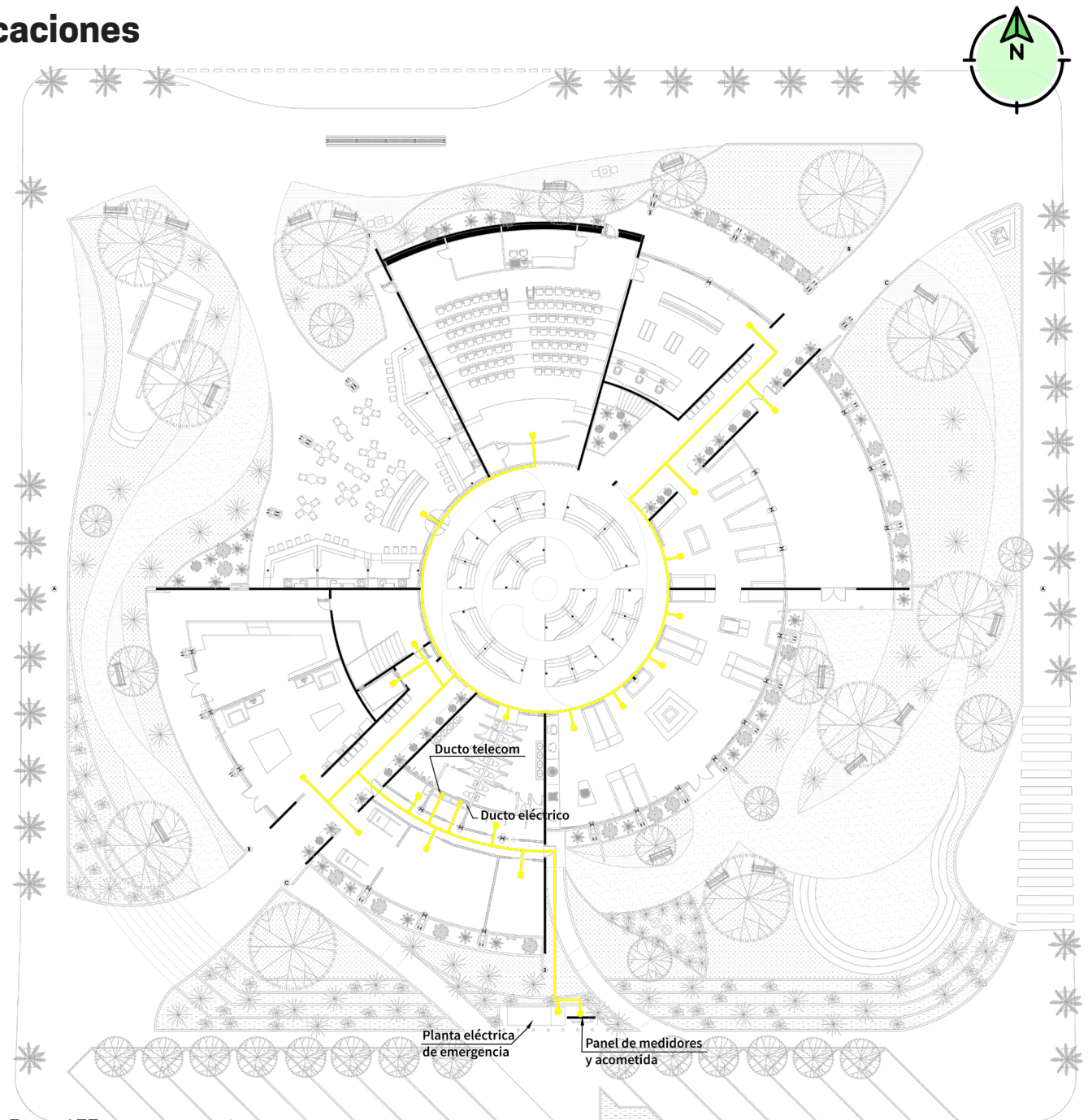
La ruta eléctrica y de telecomunicaciones se comunica verticalmente por medio de los ductos ubicados en el cuarto de instalaciones respectivo en cada nivel.

Simbología

 Ruta cableado eléctrico y telecomunicaciones



Figura 156. Planta rutas eléctricas y de telecomunicaciones del segundo nivel [Planta], por Autoría propia.



Plantas ruta de emergencias

Planta de segundo nivel

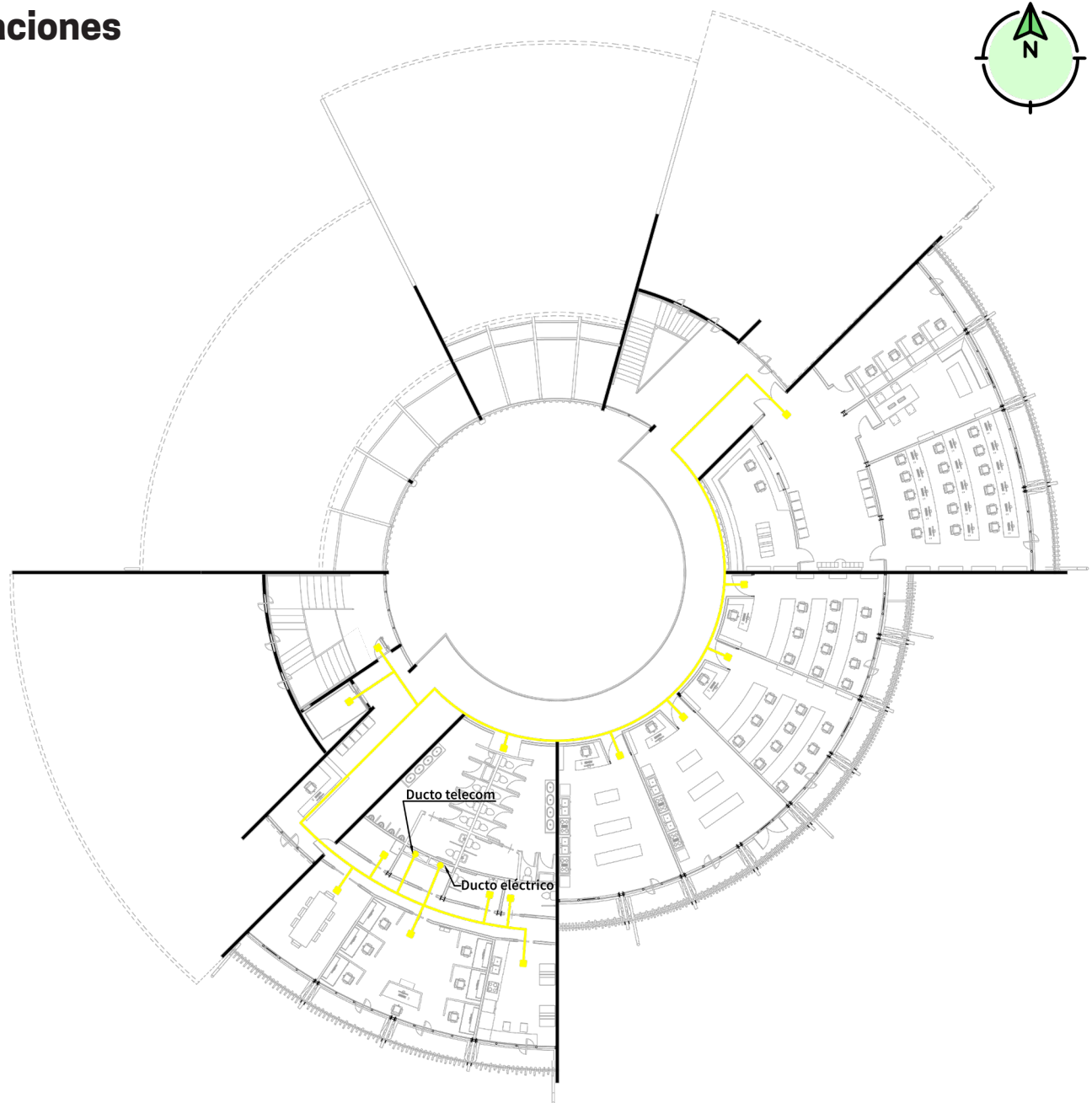
Se muestran las rutas de evacuación por nivel (figura 158).

La ruta de evacuación conecta todos los espacios del segundo nivel con la circulación vertical más cercana para la evacuación en caso de emergencia.

Simbología

-  Ruta de evacuación de emergencia
-  Zona de seguridad en escaleras de emergencia



Figura 158. *Planta rutas de emergencia en el segundo nivel* [Planta], por Autoría propia.

Plantas rutas complementarias

Planta de primer nivel

Se muestran las rutas de evacuación de basura e ingreso de materiales y equipos (figura 159).

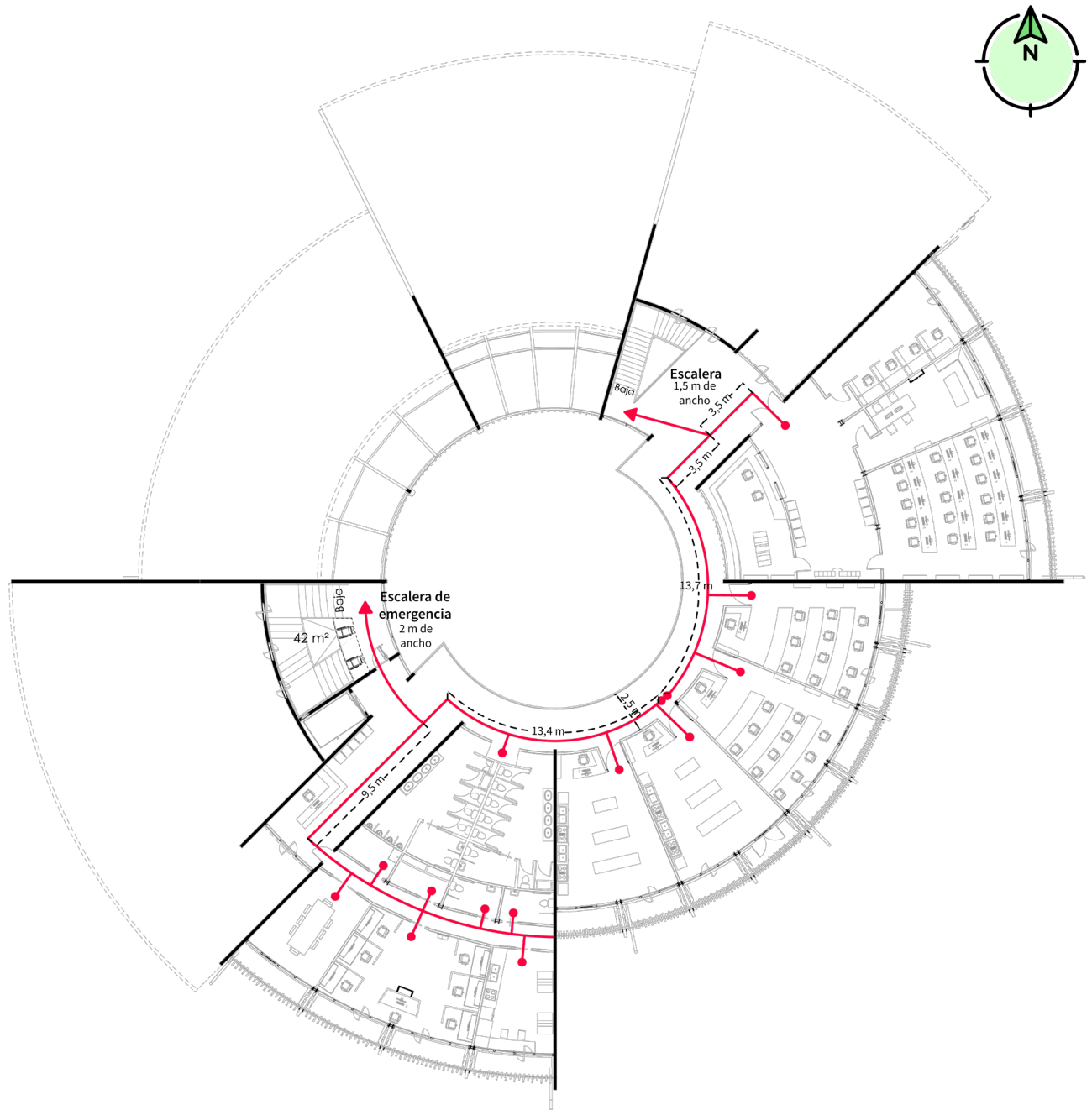
La ruta conecta la bodega de materiales y la zona de producción de artesanías con la zona de carga y descarga y el punto de recolección de desechos con el exterior del edificio. Ambas rutas hacen uso de una rampa de servicio ubicada en un sector del lote donde no obstaculiza accesos principales ni flujos importantes.

Simbología

 Rutas complementarias



Figura 159. *Planta rutas complementarias primer nivel* [Planta], por Autoría propia.

Aspectos finales

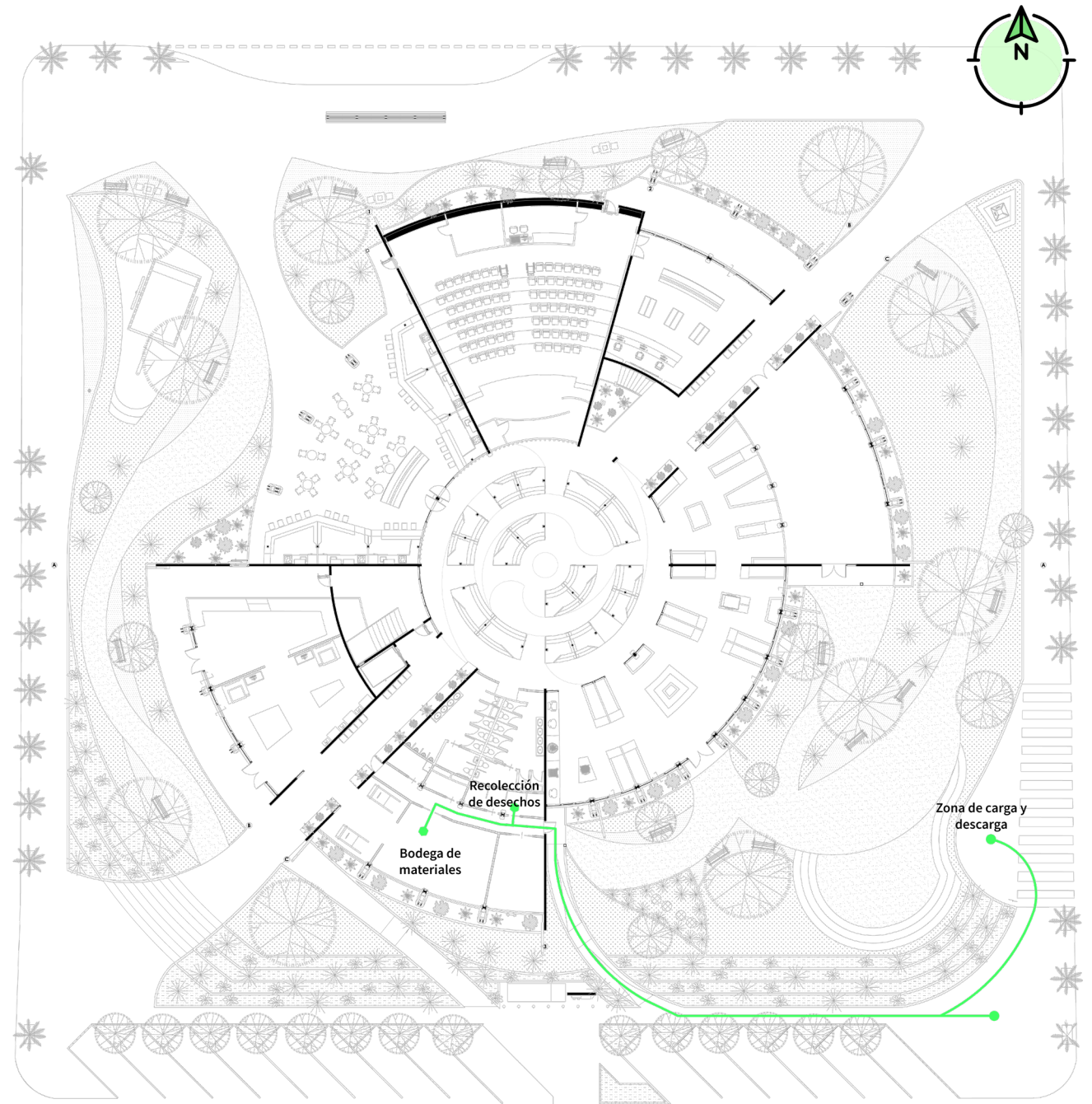
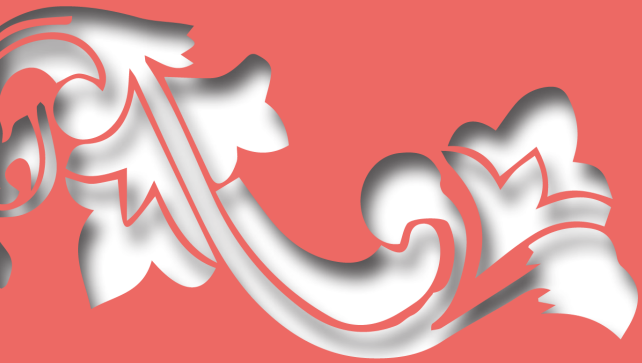

Conclusiones

A continuación, se mostraran enumeradas las conclusiones de acuerdo a cada uno de los objetivos específicos planteados al inicio de este trabajo:

1

Por medio de los aspectos físicos, sociales, urbanos, climáticos; a la observación y análisis del terreno junto con su contexto, se determinaron aspectos esenciales para incorporar y resolver el diseño. Estos aspectos proporcionaron una mayor integración del proyecto en su medio y permitieron que la propuesta se convierta en un potenciador de la dinámica del cantón.

A. Se detecta que el mobiliario actual es suficiente en cuanto ubicación y cantidad, pero se encuentra dañado y desprotegido del clima, por lo que se apoya el diseño con mobiliario renovado y provisto de vegetación para la generación de sombra y protección climática. Además, se diseña el sitio por medio de texturas a nivel de suelo que ayudan a delimitar ámbitos, separando la circulación de las zonas de estar (figura 160).

A.a. Al este y oeste se eliminan las paradas de bus y taxis para favorecer el tránsito vehicular y al norte, se le brinda al sitio un apoyo de infraestructura para potenciar el transporte público por medio de la bahía de autobuses y la renovada parada de bus (figura 161). Esto a su vez involucra el proyecto con los flujos del cantón y lo convierte en un punto de interés dentro de la trama urbana.



Figura 160. Renovación del mobiliario [Imagen], por Autoría propia.

B. Desde la dinámica social del sitio, se replantea el sector norte conocido como “Paseo de los artesanos” para transformarlo en una zona de gran flujo peatonal, provisto de mobiliario urbano y vegetación para propiciar la estadía. Desde el proyecto se abren visuales y accesos hacia este sector para conectar con el peatón e invitarlo a ingresar y participar de espacios como la zona gastronómica (figura 161). Por su parte, al sur se convierte la calle actualmente cerrada en un parqueo público que incorpora el paisajismo para mantener un flujo de personas ininterrumpido, un acceso secundario al proyecto y una conexión peatonal adecuada con la escuela (Figura 162).



Figura 161. Paseo de los artesanos [Imagen], por Autoría propia.



Figura 162. Sector sur [Imagen], por Autoría propia.

C. La escala del proyecto es respetuosa de su contexto, se mantiene en 2 niveles y una altura máxima de 12 metros como actualmente predomina en la zona. Dentro del terreno, el proyecto aprovecha la topografía plana para generar espacios sin cambios de nivel repentinos y una continuidad del espacio público sobre el terreno. En el costado sur donde la diferencia de altura se hace más evidente (1.6 m sobre la acera) se genera una estrategia de terrazas verdes que se elevan desde el nivel de acera hasta el proyecto sin provocar fuertes bordes o límites visuales con el espacio urbano.

2

Se proponen dos perfiles de usuario (artesano y turista), a los cuales esta dirigido el proyecto. De acuerdo con esa propuesta se le aplicó una herramienta de recolección y análisis de datos para dar con las necesidades y preferencias de cada uno.

A. Las entrevistas con los artesanos permitieron conocer el panorama general de sector artesanal y los obstáculos a los que este usuario se enfrenta, lo que llevo a la incorporación de espacios no solo de venta de artesanías sino también zonas de producción para dar apoyo a esta etapa y mostrar al consumidor la totalidad del proceso artesanal. Esta herramienta mostró además la necesidad de incorporar el sector gastronómico en la propuesta.

B. La encuesta dirigida al turista local y visitante, abordó diversos temas que ayudaron a comprender las necesidades y preferencias de quienes visitan Sarchí, de aquí se desprendieron espacios como la infoteca, aulas, talleres gastronómicos y anfiteatro, espacios que llegan apoyar la protección de la cultura y la transmisión de estas tradiciones a futuras generaciones por medio de la enseñanza.

3

Finalmente, se logró el diseño de una propuesta arquitectónica para un Centro Cultural y Artesanal en el cantón de Sarchí. El desarrollo de este proyecto tiene gran importancia debido a la poca cantidad de propuestas de este tipo que se han desarrollado a nivel nacional, para Sarchí este centro brinda un punto que concentra las actividades de producción, venta y exposición de artesanías. Además de incorporar espacios para la divulgación y aprendizaje de las técnicas artesanales y protección de la cultura local.

Este centro fue diseñado principalmente en madera, material con un gran simbolismo para el usuario y la zona, puesto que es la materia prima más utilizada para la fabricación de las artesanías locales. Este recurso desde el punto de vista arquitectónico trae, además, múltiples beneficios para el proyecto como los mencionados a continuación:

A. La madera, durante el proceso de fotosíntesis funciona como sumidero de CO₂. Y, una vez se transforma en un material de construcción y pasa a formar parte de un edificio, se comporta como almacén de carbono ayudando a mitigar los procesos que causan el efecto invernadero (FSC España, 2018).

Según el CEI-Bois (2012), cada metro cúbico (m³) de madera reduce las emisiones de CO₂ a la atmósfera en una medida de 1.1 t (toneladas), si sumamos la cantidad de 0.9 t de CO₂ que son absorbidos y almacenados en sel interior durante el crecimiento del árbol, tenemos que por cada m³ de madera se ahorran un total de 2 t de CO₂ (p. 12). Tomando en cuenta el volumen de madera utilizada en el proyecto del Centro Cultural y Artesanal solo en su estructura primaria (vigas y columnas), se obtiene un volumen de 73 m³, es así como aplicando la fórmula anterior se consigue ahorrar un total de 146 t de CO₂ que no serán liberados en el ambiente, cantidad que no se lograría al utilizar materiales convencionales como el hormigón o el acero.

B. Su fabricación en gran parte es natural, empleándose en ello energía solar, lo que supone una reducción directa del consumo de energía y emisiones de CO₂ de fabricación de más del 50% respecto de la construcción convencional con otros materiales (hormigón, ladrillo, cerámico, acero, aluminio, etc.) (FSC España, 2018).

Es así como el ahorro energético al utilizar madera en la construcción es un gran aporte a la sostenibilidad en el proyecto. Según Nikola, T (6 de junio de 2018), la producción de 1 m³ de hormigón requiere 2,775 MJ de energía. Esta energía proviene principalmente de la quema de combustibles fósiles durante el proceso de fabricación del material. Para traducir lo anterior en términos cuantificables, se toma en cuenta los 73 m³ de madera utilizados en la estructura primaria del proyecto, este mismo volumen de material en hormigón se traduciría en 202,575 MJ de energía utilizada para su elaboración, mientras que para la madera habría un ahorro energético de al menos 50%, es decir 101,287 MJ utilizados principalmente en procesos mecánicos de corte, prensado y taladrado, que a su vez son procesos que no generan más CO₂ al medio ambiente, a diferencia de los procesos térmicos a los que se debe someter el hormigón.

C. Otras ventajas de la utilización de la madera en el proyecto de acuerdo a la publicación de FSC, España (2018), son los siguientes:

- En el proceso de construcción, presenta una baja toxicidad para los trabajadores. En el uso de los edificios tiene una buena capacidad aislante térmica. Y, en el mantenimiento si se trata adecuadamente, una larga vida útil.
- En el final de su vida útil, tiene la capacidad de ser reutilizada, reciclada o compostada lo que se conoce como un ciclo cerrado del material (figura 163).

- La energía empleada en la fabricación de los materiales que intervienen en las soluciones constructivas (conexiones) de madera son un 40% menores que las empleadas en las convencionales.

D. La propuesta planteada deja un Centro Cultural y Artesanal que a manera de recomendación debe ser gestionado por la Municipalidad de Sarchí, de forma que se garantice la igualdad de oportunidades para todo el gremio de artesanos, incorporando estrategias para sumar artesanos dentro de la gran variedad y tipo de productos artesanales presentes en el cantón, sin esto ser un obstáculo para su participación. Lo anterior se considera debido a que la municipalidad es la institución más inmediata y la que posee la capacidad de gestión y los medios de contacto para conversar con el usuario artesano y escuchar sus necesidades. Dentro de sus funciones estarían el dar mantenimiento y velar por el óptimo funcionamiento del proyecto.



Figura 163. Adaptado de *Esquema de los ciclos abiertos y cerrados* [Diagrama], por FSC España, 2018.

E. Durante una feria artesanal organizada por la Municipalidad de Sarchí, se contó con la participación de al menos 52 artesanos, los cuales se podrían distribuir de forma general en las siguientes áreas de productos:

- Souvenirs en madera
- Pintura artesanal (carretas y souvenirs)
- Manualidades
- 46** • Tallas en madera y cuadros decorados
- Bisutería artesanal
- Ebanistería en madera
- Artículos en madera para el hogar
- 6** • Postres y gastronomía típica

Tomando el dato anterior como una aproximación de la cantidad de artesanos con los que cuenta el cantón, el proyecto tendría la capacidad para albergar al 58% de los artesanos locales, ubicados por espacios de la siguiente manera:

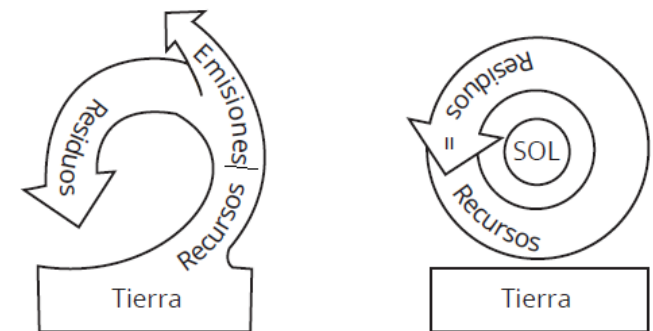
- 16 puestos de venta en el mercado artesanal
- 52%** • 4 artesanos en zona de producción
- 2 artesanos en aulas de enseñanza
- 2 artesanos en talleres gastronómicos
- 100%** • 6 puestos para ventas de comida

Para lograr incluir la mayor cantidad de artesanos posibles dentro de la propuesta, se recomienda que se gestionen rotaciones dentro del centro en donde los productos y artesanos cambien cada cierto tiempo, con la finalidad de brindar igualdad de oportunidades al gremio de artesanos al hacer uso de las instalaciones del Centro Cultural y Artesanal.

F. El proyecto por su ubicación dentro del cantón (cercano a vías principales y en el centro de la cabecera del cantón), tiene la capacidad de conformarse dentro de la trama urbana como un nodo cultural que conecte con otros puntos de interés dentro de Sarchí como La Fábrica de Carretas Eloy Alfaro, El Beneficio La Eva, La Iglesia de Sarchí, el Parque de Sarchí, el actual Mercado de artesanías, el Palacio Municipal de Sarchí, entre otros.

F.a. La relación de estos puntos con el Centro Cultural y Artesanal puede propiciar la creación de una ruta cultural que potencie el turismo en la zona y atraiga beneficios directos para el artesano del centro, para los artesanos en general del cantón y para la municipalidad, además de beneficios indirectos para la población residente al potenciar, por medio del turismo, sectores como el de la alimentación, el hospedaje y el transporte público (figura 164).

F.b. Actualmente esos puntos de interés se encuentran aislados y para su conexión es necesario una propuesta urbana a escala del distrito. Este proyecto se puede gestionar de manera interdisciplinaria y con el apoyo de instituciones como el MCJ, el ICT, el MEIC y demás entidades que puedan aportar en busca de mejorar el desarrollo del cantón y la protección de la cultura local.

Como recomendación, una propuesta de movilidad, principalmente peatonal, acompañada del diseño urbano, favorecería la relación entre estos lugares dentro del cantón, para potenciar así el turismo y colocar a Sarchí como un destino turístico cultural de relevancia a nivel nacional.

Figura 164. Mapa de ruta turística propuesta [Diagrama], por Autoría propia.



Estimación de costos

Presupuesto estimado correspondiente a los montos asignados en el Manual de Valores Base Unitarios por Tipología Constructiva del Ministerio de Hacienda, 2021.

Presupuesto estimado según valor del metro cuadrado por tipología constructiva					
Componente	Espacio	m ²	Tipología	Valor del m ²	Total
Comercial	Mercado artesanal	315	CC04	₡ 420.000	₡ 132.300.000
	Tienda del CCA	94	LC02	₡ 265.000	₡ 24.910.000
	Zona gastronómica	215	RE01	₡ 250.000	₡ 53.750.000
	Zona de producción de artesanías	167	VM02	₡ 390.000	₡ 65.130.000
	Subtotal (m²)	791		Subtotal	₡ 276.090.000
Exposición	Auditorio	248	EA09	₡ 915.000	₡ 226.920.000
	Salas de exposición	418	VM02	₡ 390.000	₡ 163.020.000
	Infoteca	215	EB02	₡ 590.000	₡ 126.850.000
	Talleres gastronómicos	96	EA05	₡ 250.000	₡ 24.000.000
	Aulas	96	VM02	₡ 390.000	₡ 37.440.000
Subtotal (m²)	1073		Subtotal	₡ 578.230.000	
Administrativo	Área administrativa	100	EA07	₡ 305.000	₡ 30.500.000
	Subtotal (m²)	100		Subtotal	₡ 30.500.000,00
Obras complementarias	Baños	144	BB01	₡ 290.000	₡ 41.760.000
	Anfiteatro	100	SR02	₡ 7.600	₡ 760.000
	Cuartos de instalaciones	44	BO02	₡ 260.000	₡ 11.440.000
	Circulaciones	81	LE02	₡ 20.000	₡ 1.620.000
	Cuartos de aseo	12	BO02	₡ 260.000	₡ 3.120.000
	Bodegas	62	BO02	₡ 260.000	₡ 16.120.000
	Rampas peatonales	64	RA01	₡ 26.500	₡ 1.696.000
	Adoquín	315	OV06	₡ 20.000	₡ 6.300.000
	Aceras	300	OV06	₡ 20.000	₡ 6.000.000
	Zona de carga y descarga	50	SR05	₡ 13.500	₡ 675.000
	Bahía de transportes	78	SR05	₡ 13.500	₡ 1.053.000
	Planta de tratamiento	23	TS12	₡ 1.720.000	₡ 1.720.000
	Parqueo	1000	SR05	₡ 13.500	₡ 13.500.000
	Subtotal (m²)	2273		Subtotal	₡ 105.764.000
Total (m²)	4237		Total	₡ 990.584.000	

Tabla 4. Presupuesto estimado según tipología constructiva, por Autoría propia.

Estimación de presupuesto

A nivel económico, el centro tiene la capacidad de generar ingresos y beneficios económicos tanto para la municipalidad como para los artesanos. Espacios como los puestos de venta, aulas y zonas de producción pueden cobrar una cuota de alquiler para su uso, esto sin perjudicar los márgenes de ganancias de los artesanos, quienes deben ser los más favorecidos de esta actividad. Otros espacios como el auditorio y el salón multiusos pueden disponerse como espacios para realizar eventos variados en el cantón y obtener ganancias con su préstamo. Se cuenta además, con la Tienda del CCA, la cual genera ingresos directos para el centro.

Estos ingresos generados por la actividad del CCA facilitarían el reingreso de la inversión inicial que requiere el proyecto. Además, al ser un proyecto de interés social instituciones gubernamentales como el Ministerio de Cultura y Juventud y el Ministerio de Economía, Industria y Comercio e instituciones locales como la Asociación Cámara de Comercio y Turismo de Sarchí y la propia Municipalidad de Sarchí pueden unir esfuerzos en pro de la actividad cultural y artesanal del cantón y su población.

Estimación final:

	Colones	Dólares
Mano de obra (30%)	₡ 297.175.200	\$ 450.265
Servicios profesionales (10,5%)	₡ 104.011.320	\$ 157.593
Cargas sociales (14,3%)	₡ 42.496.054	\$ 64.388
Pólizas del INS (7,9%)	₡ 23.476.841	\$ 35.571
Inflación (18,23%)	₡ 180.583.463	\$ 273.611
Total	₡ 1.638.326.878	\$ 2.482.313

Nota: *Porcentaje de inflación en la construcción de agosto de 2021 a julio de 2022, datos del INEC.

Tabla 5. Presupuesto final estimado (otros rubros), por Autoría propia.

Bibliografía

A

- Alfaro, A. (2006). Sarchí: un pueblo con olor a madera. *Revista Herencia*, 19 (1), 131-146. Recuperado de: <https://revistas.ucr.ac.cr/index.php/herencia/article/view/10016>
- Alfaro, A y González, A. (2016). El sentimiento y el sentido: reflexiones sobre el patrimonio arquitectónico y su contexto en Naranjo y Valverde Vega. *Revista Herencia*, 29 (1), 63-78. Recuperado de: <https://revistas.ucr.ac.cr/index.php/herencia/article/view/26222>
- Alfaro, H y Bogantes, O. (2011). Centro cultural de la madera en el cantón de Valverde Vega. Proyecto de graduación. Universidad de Costa Rica, San José, Costa Rica. Recuperado de: <http://repositorio.sibdi.ucr.ac.cr:8080/xmlui/handle/123456789/5405>
- Álvarez, A. (2017). Producto Cultural Turístico: San Pedro, San José, Costa Rica. Proyecto de graduación. Instituto Tecnológico de Costa Rica, Cartago, Costa Rica. Recuperado de: <https://repositoriotec.tec.ac.cr/handle/2238/7202>
- Arce, L., Benavides, W., Campos, F., Cascante, Y., Espinoza, J., Esquivel, P., Masis, M., Rodríguez, A., Zúñiga, J. (2015). Caracterización del Territorio Central occidental (Alajuela-Grecia-Poás-Valverde Vega). Universidad Nacional de Costa Rica. Recuperado de: <https://www.inder.go.cr/Alajuela-Poas-Grecia-ValverdeVega/Caracterizacion-Alajuela-Poas-Gecia-Valverde-Vega.pdf>
- Arqhys. (2012). *Tablas de Mahoney*. Recuperado de: <https://www.arqhys.com/articulos/tablas-mahoney.html>

B

- Barrientos, L. (2013). Complejo cultural y de expresión artística para el cantón de San Carlos. Proyecto de graduación. Universidad de Costa Rica, San José, Costa Rica. Recuperado de: <http://repositorio.sibdi.ucr.ac.cr:8080/jspui/handle/123456789/4397>
- Bermúdez, M. (2014). Turismo cultural y medio ambiente: caso Costa Rica. *Patrimonio Cultural y Turismo Cuadernos*, 19, 188-194. Recuperado de: <https://www.cultura.gob.mx/turismocultural/cuadernos/pdf19/articulo21.pdf>

C

- Cardoso, C. (2006). Turismo sostenible: una revisión conceptual aplicada. Universidad Autónoma del Estado de México, Toluca, México. ISSN: 1870-9036. Recuperado de: <https://www.redalyc.org/articulo.oa?id=193420679001>
- Castillo, J. (2016). Centro folclórico y cultural de Santa Cruz. Proyecto de graduación. Instituto Tecnológico de Costa Rica, San José, Costa Rica. Recuperado de: <https://repositoriotec.tec.ac.cr/handle/2238/6753>
- CEI-bois. (2012). TackleClimateChange: Use Wood [Frente al cambio climático: usa madera]. Recuperado de: <https://europanel.org/wp-content/uploads/2018/09/Tackle-Climat-Change-EN.pdf>
- Consejo Nacional de la Cultura y las Artes. (2008). Guía metodológica para proyectos y productos de turismo cultural sustentable. Chile. Recuperado de: <https://www.cultura.gob.cl/wp-content/uploads/2015/01/guia-metodologica-turismo-cultural.pdf>
- Cordero, A y Pérez, J. (1994). Sarchí: artesanía y capital social [Versión electrónica], Facultad Latinoamericana de Ciencias Sociales. San José, Costa Rica. Recuperado de: <https://biblio.flacsoandes.edu.ec/libros/digital/46886.pdf>
- Código de Instalaciones Hidráulicas y Sanitarias en Edificaciones, Edición 2017.

Colegio Federado de Ingenieros y de Arquitectos y Instituto Costarricense de CEMENTO y del Concreto. (2013). Guía para el diseño y construcción del espacio público en Costa Rica. Recuperado de: https://issuu.com/franckie29/docs/espacio_publico_ed864fb5ec72a7

F | FSC, España. (2018). En Madera, otra forma de construir: El material constructivo sostenible del siglo XXI. Madrid, España. Recuperado de: <https://www.aeim.org/documentos/Enmaderaotraformadeconstruir.pdf>

H | Hidalgo, M. (2014). Centro Artesanal Ramonense; Propuesta Arquitectónica para la producción y comercialización de artesanías en San Ramón, Alajuela. Proyecto de graduación. Instituto Tecnológico de Costa Rica, San José, Costa Rica. Recuperado de: <https://repositoriotec.tec.ac.cr/handle/2238/6891>

Hiriart, C. (2006). Panorama mundial del turismo cultural. Patrimonio Cultural y Turismo Cuadernos, 18, 14-31. Recuperado de: <https://www.cultura.gob.mx/turismocultural/cuadernos/pdf18/articulo1.pdf>

I | Instituto Costarricense de Turismo. (2016). Plan de turismo de la región occidental del Valle Central 2016-2021. Recuperado de: <https://www.ict.go.cr/en/documents/plan-nacional-y-planes-generales/planes-generales-por-unidad-de-planeamiento/valle-central/sector-occidente/1084-actualizaci%C3%B3n-2017-plan-del-valle-central-occidental/file.html#:~:text=La%20visi%C3%B3n%20del%202016%20y,de%20desarrollo%20son%20los%20siguientes%3A&text=Desarrollar%20asociaciones%20mixtas%20funcionales%20entre,que%20mejoren%20el%20destino%20rural.>

Instituto Costarricense de Turismo. (2017). Plan nacional de desarrollo turístico de Costa Rica 2017-2021. Recuperado de: [https://www.ict.go.cr/en/documents/plannacional-y-planes-generales/plan-nacional-de-desarrollo/1071-plan-nacional-dedesarrollo-turistico-2017-2021/file.html`](https://www.ict.go.cr/en/documents/plannacional-y-planes-generales/plan-nacional-de-desarrollo/1071-plan-nacional-dedesarrollo-turistico-2017-2021/file.html)

Instituto Nacional de Vivienda y Urbanismo. (2018). Actualización del Reglamento de Construcciones. San José, Costa Rica. Recuperado de: <https://www.invu.go.cr/documents/20181/33489/Reglamento+de+Construcciones>

K | Kenny, S. (1994). Cultural influences on architecture [influencias culturales en la arquitectura]. Proyecto de maestría. Texas Tech University. Recuperado de: <https://citeseerx.ist.psu.edu/viewdoc/download?doi=10.1.1.894.956&rep=rep1&type=pdf>

L | Ledezma, A. (2010). Centro para la divulgación y conservación de la tradición del boyeo y la carreta costarricense. Proyecto de graduación. Universidad de Costa Rica, San José, Costa Rica. Recuperado de: <https://revistas.ucr.ac.cr/index.php/revistarquis/article/view/1292>

Ley de igualdad de oportunidades para las personas con discapacidad, N° 26831 (1996).

Manterola, C y Otzen, T. (2017). Técnicas de muestreo sobre una población a estudio. Int. J. Morphol., 35(1), 227-232. Recuperado de: <https://scielo.conicyt.cl/pdf/ijmorphol/v35n1/art37.pdf>

Ministerio de Cultura. (2011). Turismo cultural. Madrid, España. Recuperado de: <https://www.culturaydeporte.gob.es/dam/jcr:2d149867-7fe5-4b86-acf6-83fbc94b4a7f/guialector14.pdf>

M | Ministerio de Cultura y Juventud. (2008). *La tradición del boyeo y la carreta en Costa Rica*. Recuperado de: http://www.patrimonio.go.cr/patrimonio/inmaterial/Declaratorias_Mundiales/Tradicion_del_boyeo.aspx

Morère, N y Perelló, O. (2013). Turismo cultural: patrimonio, museos y empleabilidad [Versión electrónica], Fundación EOI. Madrid, España. Recuperado de: <https://www.eoi.es/es/savia/publicaciones/20726/turismo-cultural-patrimonio-museos-y-empleabilidad>

Municipalidad de Sarchí. (s.f.). *Historia del cantón*. Recuperado de: <https://www.munisarchi.go.cr/articulo/6/historia-del-canton>

N

- Nikola, T. (6 de junio de 2018). Consumo de energía en la producción de hormigón. *Geoplast blog*. <https://www.geoplastglobal.com/es/blog/consumo-de-energia-en-la-produccion-de-hormigon/#:~:text=La%20producci%C3%B3n%20de%201%20m%C2%B3,por%200.37%20barriles%20de%20petr%C3%B3leo>.
- Niedziółka, I. (2011). Sustainable tourism development [Desarrollo turístico sostenible]. Alcide De Gasperi University of Euroregional Economy in Józefów, Poland. Recuperado de: <https://core.ac.uk/download/pdf/233176826.pdf>

P

- Parajeles, M. (2018). Nuevo centro turístico y de artesanías CASEM, en el sector de Santa Elena, Monteverde. Proyecto de graduación. Instituto Tecnológico de Costa Rica, San José, Costa Rica. Recuperado de: <https://repositoriotec.tec.ac.cr/handle/2238/10054>
- Pimienta, R. (2000). Encuestas probabilísticas vs. no probabilísticas. Universidad Autónoma Metropolitana Unidad Xochimilco, Distrito Federal, México. ISSN: 0188-7742. Recuperado de: <https://www.redalyc.org/articulo.oa?id=26701313>
- Plan de desarrollo humano local del cantón de Valverde Vega. (2008). Municipalidad de Valverde Vega. Recuperado de: http://www.munisarchi.go.cr/files/documents/4_1027_plandedesarrollohumanocalcantnvalverdevegaf.pdf
- Plan nacional de desarrollo turístico del Costa Rica 2017-2021. (2017). Instituto Costarricense de Turismo. Recuperado de: <https://www.ict.go.cr/en/documents/plan-nacional-y-plan-es-generales/plan-nacional-de-desarrollo/1071-plan-nacional-de-desarrollo-turistico-2017-2021/file.html>
- Plan regulador urbano del cantón de Valverde Vega. (2006). Municipalidad de Valverde Vega. Recuperado de: http://www.munisarchi.go.cr/files/documents/56_1053_vv_plan_regulador_zonificacion.actualizado.pdf
- Plan de Conservación, Desarrollo y Seguridad Vial Cantonal 2017-2021. (2017). Municipalidad de Valverde Vega. Recuperado de: http://www.munisarchi.go.cr/files/documents/4_1026_planquinquenal20172021.pdf
- Plataforma Arquitectura. (2017a). *Centro Cultural Arauco / elton_léniz*. Recuperado de: https://www.plataformaarquitectura.cl/cl/874317/centro-cultural-arauco-elton-leniz?ad_source=search&ad_medium=projects_tab
- Plataforma Arquitectura. (2017b). *Centro Cultural El Tranque / BiS Arquitectos*. Recuperado de: https://www.plataformaarquitectura.cl/cl/873310/centro-cultural-el-tranque-bis-arquitectos?ad_source=search&ad_medium=projects_tab

R

- Rodríguez, D. (2017). Nodo cultural para la gestión, producción y difusión de las artes y artesanías en el cantón de Grecia. Proyecto de graduación. Universidad de Costa Rica, San José, Costa Rica. Recuperado de: <http://repositorio.sibdi.ucr.ac.cr:8080/jspui/handle/123456789/6531>
- Rodríguez Chaves, A y Solís Rosales, S. (2016). Turismo y Patrimonio cultural inmaterial: Alternativa de complementariedad para el desarrollo de los territorios rurales. *Revista Espiga*, 15 (32), 169-181. [Fecha de Consulta 5 de marzo de 2021]. ISSN: 1409-4002. Recuperado de: <https://www.redalyc.org/journal/4678/467859216009/467859216009.pdf>
- Reglamento nacional de protección contra incendios, N° 103 (2019).

S

Salazar, P. (2020). Acercamiento a un mapeo de vocaciones artesanales de Costa Rica [Versión electrónica], Ministerio de Cultura y Juventud, Centro de Investigación y Conservación del Patrimonio. San José, Costa Rica. Recuperado de: https://www.patrimonio.go.cr/biblioteca_digital/publicaciones/2020/MapeoVocacionesArtesanalesCR_Web.pdf

Sánchez, J. (2011). Centro urbano para el arte y la cultura San Rafael de Heredia. Proyecto de graduación. Universidad de Costa Rica, San José, Costa Rica. Recuperado de: <http://repositorio.sibdi.ucr.ac.cr:8080/xmlui/handle/123456789/5928>

Senabre, D. (2001). ¿Qué es el turismo cultural? Cuadernos del Lazarillo. Revista Literaria y Cultural. 20, 67-73. Recuperado de: https://www.researchgate.net/publication/282848652_Que_es_el_turismo_cultural

Sistema Nacional de Áreas de Conservación. (2015). Gestión sostenible del turismo. San José, Costa Rica. Recuperado de: <https://www.sinac.go.cr/ES/transprncia/Planificacin%20y%20Gestin%20BID/Capacitaciones%20del%20Proyecto/Cuaderno%20Gesti%C3%B3n%20Sostenible%20del%20Turismo.pdf>

U

Universidad de Costa Rica. (2016). Definición de la Agenda de Competitividad para el cantón de Valverde Vega.

Encuesta aplicada a usuarios

Centro Cultural y Artesanal para el cantón de Sarchí

Agradecemos de antemano su participación en esta encuesta con fines académicos, como parte del desarrollo del trabajo final de graduación del estudiante Bryan Alvarado Salas en la carrera de Arquitectura y Urbanismo del Tecnológico de Costa Rica, el cual busca desarrollar una propuesta de anteproyecto para emplazar un Centro cultural y artesanal en el cantón de Sarchí.

***Obligatorio**

Datos generales de la encuesta

Esta encuesta tiene únicamente fines académicos y los datos aquí brindados serán completamente anónimos. La finalidad de la encuesta es conocer la percepción de visitantes y de las personas que viven en Sarchí sobre la actividad artesanal y cultural que se desarrolla en su cantón, datos que serán de utilidad para obtener recomendaciones para el proceso de diseño de un Centro Cultural y Artesanal para la comunidad. La encuesta se conforma de una serie de preguntas cortas y de selección única que le tomará aproximadamente 5 minutos completarla.

1. ¿Desea continuar con la encuesta? *

Marca solo un óvalo.

- Sí
 No

Datos generales del encuestado

Estos datos son completamente anónimos y se utilizarán únicamente con fines académicos

Actividad artesanal y cultural

Por favor responda a las siguientes preguntas cortas sobre la actividad artesanal y cultural del cantón de Sarchí

5. ¿Conoce usted las artesanías que se hacen en el cantón de Sarchí? *

Marca solo un óvalo.

- Sí
 No
 Tal vez

Marca solo un óvalo.

- Sí
 No

3. ¿En qué rango de edad se encuentra? *

Marca solo un óvalo.

- Menos de 18 años
 Entre 18 y 30 años
 Entre 30 y 50 años
 Más de 50 años

4. Sexo *

Marca solo un óvalo.

- Mujer
 Hombre
 Prefiero no decirlo

6. Al ver la siguiente imagen, ¿Piensa usted en el cantón de Sarchí? *



Marca solo un óvalo.

- Sí
 No

7. **¿Sabía usted que Sarchí fue nombrada "Cuna de la artesanía nacional" mediante el Decreto Presidencial núm. 15025 – C, del 10 de noviembre de 1983? ***

Marca solo un óvalo.

Sí

No

8. **¿Cree usted que Sarchí es un lugar con potencial para el desarrollo del turismo gracias a su cultura y artesanías? ***

Marca solo un óvalo.

Sí

No

9. **¿Alguna vez ha comprado artesanías elaboradas en el cantón de Sarchí? ***

Marca solo un óvalo.

Sí

No

13. **Si lo desea justifique su respuesta anterior en este espacio**

14. **De llegar a desarrollarse un Centro cultural y artesanal para el cantón de Sarchí, ¿Qué actividades le gustaría que se realicen ahí? ***

15. **De llegar a desarrollarse un Centro cultural y artesanal para el cantón de Sarchí ¿Cómo le gustaría que fuera ese edificio o lugar? ***

10. **¿Estaría interesado en participar en talleres ocasionales para aprender a elaborar algún tipo de artesanía típica de Sarchí? ***

Marca solo un óvalo.

Sí

No

Tal vez

11. **¿Le gustaría conocer más sobre la historia artesanal y cultura del cantón de Sarchí? ***

Marca solo un óvalo.

Sí

No

Tal vez

12. **¿Cree usted que el cantón de Sarchí actualmente necesita de un lugar que turistas y la propia comunidad puedan visitar para comprar, conocer y aprender de la actividad artesanal local? ***

Marca solo un óvalo.

Sí

No

Análisis del sitio

Por favor responda a las siguientes preguntas sobre la plaza de fútbol de Sarchí y el Paseo de los artesanos (imagen 1 y 2).

Imagen 1. Plaza de fútbol de Sarchí y sector conocido como "Paseo de los artesanos". Fuente: Bryan Alvarado Salas. Abril de 2021.



Imagen 2. Plaza de fútbol de Sarchí y sector conocido como "Paseo de los artesanos". Fuente: Bryan Alvarado Salas. Abril de 2021.



19. ¿Cuál es la primera imagen que se le viene a la mente cuando recuerda el lugar mostrado en la imagen 1 y 2?

20. ¿Cómo se siente en el lugar mostrado en la imagen 1 y 2? Siendo 10 la escala de mayor satisfacción y 0 de peor.

Marca solo un óvalo.

0 1 2 3 4 5 6 7 8 9 10

Menor satisfacción Mayor satisfacción

21. ¿Considera el mobiliario urbano del lugar (imagen 1 y 2) apropiado para estar o sentarse?

Marca solo un óvalo.

Sí

No

16. ¿Conoce o ha visitado últimamente el lugar mostrado en la imagen 1 y 2? *

Marca solo un óvalo.

Sí

No (pase a la siguiente sección)

17. Con qué motivo visita o transita el lugar mostrado en la imagen 1 y 2

18. Si tuviera que describir el lugar mostrado en la imagen 1 y 2 a alguien que no lo conoce ¿Qué le diría?

22. Siendo 10 la escala de mayor satisfacción y 0 de peor, ¿Cómo evaluaría el mobiliario urbano del lugar (imagen 1 y 2)?

Marca solo un óvalo.

0 1 2 3 4 5 6 7 8 9 10

Menor satisfacción Mayor satisfacción

23. ¿Con qué frecuencia (días) a la semana visita el lugar (imagen 1 y 2)?

Marca solo un óvalo.

0-1 días

2-3 días

4-5 días

6-7 días

24. Cuando visita el lugar, ¿por cuánto tiempo permanece?

Marca solo un óvalo.

Menos de 15 minutos

15 a 30 minutos

30 minutos a 1 hora

Más de 1 hora

25. **¿A qué hora utiliza o transita el lugar (Imagen 1 y 2)? Puede seleccionar más de una opción**

Selecciona todos los que correspondan.

- Mañana
- Tarde
- Noche
- Madrugada

26. **¿Cuáles carencias encuentra usted en este espacio público?**

27. **Para usted, ¿funciona adecuadamente el espacio para personas con necesidades especiales o con alguna discapacidad?**

Marca solo un óvalo.

- Sí
- No

32. **Para usted la vegetación de este lugar (Imagen 1 y 2) con relación a lo construido**

Marca solo un óvalo.

- Es escasa
- Esta en equilibrio
- Predomina

33. **¿Cambiaría algo de la vegetación del lugar (Imagen 1 y 2)?**

34. **En general, cambiaría algo de la plaza de fútbol, el Paseo de los artesanos y de las zonas cercanas?**

¡Gracias por su participación!

Esta sección es opcional

28. **Cree usted que las paradas de bus ubicadas en el Paseo de los artesanos son un problema?**

Marca solo un óvalo.

- Sí
- No
- Tal vez

29. **Cuando no está en el lugar, ¿Qué elementos físicos le recuerdan a este? Ejemplo: un árbol, un monumento, edificios que lo rodean, etc.**

30. **¿Cree usted que este sector llamado "Paseo de los artesanos" (ver Imagen 1 y 2) es un punto importante dentro del cantón de Sarchi? ¿Por qué?**

31. **¿Qué actividades conoce que se realizan en el lugar?**

35. **Si desea ampliar o mencionar algún aspecto que considere importante sobre esta encuesta o sobre el proyecto puede utilizar este espacio**

Índice de figuras y tablas

1

Figura 1: Adaptado de Colocho sarchiseño [Fotografía], por Four Season Costa Rica, Pinterrest, s.f. https://www.pinterest.com/pin/4644405849860290/	3
Figura 2: Adaptado de Yunta de bueyes [Fotografía], por Revista Herencia, UCR, 2009.....	3
Figura 3: Carreta típica [Fotografía], por Autoría propia.....	4
Figura 4: Adaptado de Planta de conjunto [Imagen], por Alfaro, H y Bogantes, O, 2011.....	6
Figura 5: Adaptado de Centro de capacitaciones de artesanos [Imagen], por Alfaro, H y Bogantes, O, 2011.....	6
Figura 6: Adaptado de Vista de conjunto [Imagen], por Alfaro, H y Bogantes, O, 2011.....	6
Figura 7: Figura 7. Adaptado de Fábrica de Carretas Eloy Alfaro e Hijos [Fotografía], por Diario Extra, 2013. https://www.diarioextra.com/Noticia/detalle/167029/taller-de-carretas-patrimonio-	7
Figura 8: Adaptado de Estructura de campo [Imagen], por Ledezma, A, 2010.....	7
Figura 9: Figura 9. Adaptado de Planta de conjunto [Imagen], por Ledezma, A, 2010.....	7
Figura 10: Adaptado de Vista del proyecto 1 [Imagen], por Ledezma, A, 2010.....	7
Figura 11: Adaptado de Vista del proyecto 2 [Imagen], por Ledezma, A, 2010.....	7
Figura 12: Adaptado de Vista de conjunto [Imagen], por Hidalgo, M, 2014.....	8
Figura 13: Adaptado de Patio central CCA [Fotografía], por Díaz, F, Plataforma Arquitectura, 2017. https://www.plataformaarquitectura.cl/cl/874317/centro-cultural-araucelonleniz?ad_source=search&ad_medium=projects_tab	9
Figura 14: Adaptado de Vista aérea del conjunto [Fotografía], por Goñi, A, Plataforma Arquitectura, 2017. https://www.plataformaarquitectura.cl/cl/873310/centro-culturel-ranque-bis-arquitectos?ad_source=search&ad_medium=projects_tab	9
Figura 15: Adaptado de Sector económico al que pertenecen las empresas [Gráfico], por Universidad de Costa Rica, 2016.....	10
Figura 16: Adaptado de Ubicación geográfica de empresas por distrito [Gráfico], por Universidad de Costa Rica, 2016.....	10
Figura 17: Inscripción de Sarchí “Cuna de la artesanía nacional” en mobiliario urbano [Fotografía], por Autoría propia.....	11
Figura 18: Escultura al artesano sarchiseño, Parque de Sarchí [Fotografía], por Autoría propia.....	11
Figura 19: Delimitación física [Mapa], por Autoría propia.....	12
Figura 20: Adaptado de Artesanía típica de Sarchí [Fotografía], por Municipalidad de Sarchí, s.f. https://www.munisarchi.go.cr/articulo/16/artesanias	15
Figura 21: Carreta más grande del mundo [Fotografía], por Autoría propia.....	16
Figura 22: Artesanías vendidas en la Fabrica de Carretas Eloy Alfaro [Fotografía], por Autoría propia.....	17
Figura 23: Parque de Sarchí, Alajuela [Fotografía], por Autoría propia.....	24
Tabla 1: Esquema metodológico, por Autoría propia.....	25

2

Figura 24: Mapa distrital del cantón de Sarchí [Mapa], por Autoría propia.....	27
Figura 25: Calle cerrada, canchas de baloncesto [Fotografía], por Autoría propia.....	28
Figura 26: Sitio de emplazamiento, esquina noroeste [Fotografía], por Autoría propia.....	28
Figura 27: Distrito de Sarchí Norte [Mapa], por Autoría propia.....	28
Figura 28: Municipalidad de Sarchí [Fotografía], por Autoría propia.....	29
Figura 29: Distrito de Sarchí Norte, zonificación del plan regulador [Mapa], por Autoría propia.....	29
Figura 30: Mercado de artesanías Coopearsa [Fotografía], por Autoría propia.....	30
Figura 31: Adaptado de Mercado de artesanías [Fotografía], por Coopearsa, 2020. https://www.facebook.com/coopearsa/v/a.132083196978677/1459177520935898	30
Figura 32: Parque de Sarchí [Fotografía], por Autoría propia.....	30
Figura 33: Fábrica de carretas Eloy Alfaro [Fotografía], por Autoría propia.....	30
Figura 34: Centro Recreativo Municipal (en remodelación) [Fotografía], por Autoría propia.....	30
Figura 35: Estadio Eliécer Pérez Conejo [Fotografía], por Autoría propia.....	30
Figura 36: Mapeo de flujos vehiculares y peatonales [Mapa], por Autoría propia.....	31

2

Tabla 2: Tabla de Mahoney para Sarchí de Alajuela, por Autoría propia con datos del IMN, Weather Spark y Climate-Date.org. https://es.climate-data.org/america-del-norte/costa-rica/alajuela/sarchi-norte-214021/ y https://es.weatherspark.com/y/15506/Clima-promedioen-Sarch%C3%AD-Costa-Rica-durante-todo-el-a%C3%B1o	32
Figura 37: Proyección estereográfica y vientos predominantes [Gráfico], por Autoría propia con datos de https://drajmarsh.bitbucket.io/sunpath-on-map.html	33
Figura 38: Análisis físico [Mapa], por Autoría propia.....	33
Figura 39: Bancas del Paseo de los artesanos [Fotografía], por Autoría propia.....	34
Figura 40: Canchas de baloncesto sector sur [Fotografía], por Autoría propia.....	34
Figura 41: Buses y taxis en el sector sur [Fotografía], por Autoría propia.....	34
Figura 42: Cruce peatonal noreste [Fotografía], por Autoría propia.....	34
Figura 43: Rampa de acceso [Fotografía], por Autoría propia.....	34
Figura 44: Desnivel sector sur del lote [Fotografía], por Autoría propia.....	35
Figura 45: Aceras adoquinadas [Fotografía], por Autoría propia.....	35
Figura 46: Vegetación del sitio [Fotografía], por Autoría propia.....	35
Figura 47: Vegetación del sitio [Fotografía], por Autoría propia.....	35
Figura 48: Deterioro de la cancha de fútbol [Fotografía], por Autoría propia.....	35
Figura 49: Decoración del mobiliario urbano [Fotografía], por Autoría propia.....	35
Figura 50: Decoración del mobiliario urbano [Fotografía], por Autoría propia.....	35
Figura 51: Mesas de ajedrez [Fotografía], por Autoría propia.....	35
Figura 52: Escuela de Sarchí Norte [Fotografía], por Autoría propia.....	35
Figura 53: Visual del lote esquina noroeste [Fotografía], por Autoría propia.....	35
Figura 54: Municipalidad de Sarchí [Fotografía], por Autoría propia.....	35
Figura 55: Análisis social [Mapa], por Autoría propia.....	36
Figura 56: Parada de bus sector norte [Fotografía], por Autoría propia.....	36
Figura 57: Cruce peatonal noroeste [Fotografía], por Autoría propia.....	36
Figura 58: Sector este y oeste [Fotografía], por Autoría propia.....	37
Figura 59: Sector este y oeste [Fotografía], por Autoría propia.....	37
Figura 60: Esquina suroeste [Fotografía], por Autoría propia.....	37
Figura 61: Esquina sureste [Fotografía], por Autoría propia.....	37
Figura 62: Actual plaza de fútbol [Fotografía], por Autoría propia.....	37
Figura 63: Canchas de baloncesto abandonadas [Fotografía], por Autoría propia.....	37
Figura 64: Canchas de baloncesto abandonadas [Fotografía], por Autoría propia.....	37
Figura 65: Paradas sector este y oeste [Fotografía], por Autoría propia.....	37
Figura 66: Paradas sector este y oeste [Fotografía], por Autoría propia.....	37
Figura 67: Estado actual de la plaza de fútbol [Fotografía], por Autoría propia.....	37
Figura 68: Indicación del corte en planta [Mapa], por Autoría propia.....	38
Figura 69: Corte del terreno dirección este/oeste [Corte], por Autoría propia.....	38
Figura 70: Indicación del corte en planta [Mapa], por Autoría propia.....	39
Figura 71: Corte del terreno dirección norte/sur [Corte], por Autoría propia.....	39
Figura 72: Paleta vegetal existente en el sitio [Diagrama], por Autoría propia.....	40
Figura 73: Adaptado de Decoración de puentes y postes de alumbrado [Fotografía], por Municipalidad de Sarchí, s.f. https://www.munisarchi.go.cr/lugar/18/decoracion-un-pueblo-con-color	41
Figura 74: Adaptado de Decoración de puentes y postes de alumbrado [Fotografía], por Municipalidad de Sarchí, s.f. https://www.munisarchi.go.cr/lugar/18/decoracion-un-pueblo-con-color	41
Figura 75: Deterioro de la plaza de fútbol [Fotografía], por Autoría propia.....	41

2

Figura 76: Colorido del Parque de Sarchí [Fotografía], por Autoría propia.....	41
Figura 77: Decoración de basureros [Fotografía], por Autoría propia.....	41
Figura 78: Deterioro de canchas de baloncesto [Fotografía], por Autoría propia.....	41
Figura 79: Síntesis de pautas [Diagrama], por Autoría propia.....	42
Figura 80: Otras pautas [Diagrama], por Autoría propia.....	43
Figura 81: Adaptado de Tintes y acabados [Imagen], por Maderotec. https://www.maderotec.com/_files/ugd/d6be87_32dbfb3b6f224b89a6d04f96ae69713d.pdf	44
Figura 82: Adaptado de Paleta vegetal [Fotografías], por Ecosdelbosque.com, s.f. https://ecosdelbosque.com/	45

3

Figura 83: Taller de artesanías de Vinicio Marín [Fotografía], por Autoría propia.....	48
Figura 84: Cierras gruesas [Fotografía], por Autoría propia.....	48
Figura 85: Cuarto de acabado [Fotografía], por Autoría propia.....	48
Figura 86: Tienda de souvenirs Marín [Fotografía], por Autoría propia.....	49
Figura 87: Pregunta 1 [Gráfico], por Autoría propia.....	50
Figura 88: Pregunta 2 [Gráfico], por Autoría propia.....	50
Figura 89: Pregunta 3 [Gráfico], por Autoría propia.....	51
Figura 90: Pregunta 4 [Gráfico], por Autoría propia.....	51
Figura 91: Pregunta 5 [Gráfico], por Autoría propia.....	51
Figura 92: Pregunta 6 [Gráfico], por Autoría propia.....	52
Figura 93: Bancas de “Paseo de los artesanos” [Fotografía], por Autoría propia.....	52
Figura 94: Costado norte “Paseo de los artesanos” [Fotografía], por Autoría propia.....	52
Figura 95: Adornos en madera [Fotografía], por Autoría propia.....	53
Figura 96: Separadores de libro [Fotografía], por Autoría propia.....	53
Figura 97: Mural [Fotografía], por Autoría propia.....	53
Figura 98: Baúl con talla en madera [Fotografía], por Autoría propia.....	53
Figura 99: Rompecabezas en madera [Fotografía], por Autoría propia.....	53
Figura 100: Adaptado de Rueda de carreta [Fotografía], por Sarchivirtual. https://sarchivirtual.com/producto/rueda-carreta-pared-en-lienzo/	53
Tabla 3: Programa arquitectónico, por Autoría propia.....	54-55
Figura 101: Relaciones espaciales [Diagrama], por Autoría propia.....	56

4

Figura 102: Abstracción de la rueda de carreta [Diagrama], por Autoría propia.....	58
Figura 103: Volumetría inicial [Diagramas], por Autoría propia.....	59
Figura 104: Planta zonificación primer nivel [Planta], por Autoría propia.....	61
Figura 105: Vista mercado artesanal [Imagen], por Autoría propia.....	62
Figura 106: Vista zona central [Imagen], por Autoría propia.....	62
Figura 107: Planta mercado artesanal [Planta], por Autoría propia.....	62
Figura 108: Isométrico puesto de artesanos 1 [Imagen], por Autoría propia.....	63
Figura 109: Planta puesto de artesanos [Planta], por Autoría propia.....	63
Figura 110: Isométrico puesto de artesanos 2 [Imagen], por Autoría propia.....	63
Figura 111: Vista zona gastronómica [Imagen], por Autoría propia.....	64
Figura 112: Acceso zona gastronómica [Imagen], por Autoría propia.....	64
Figura 113: Planta zona gastronómica [Planta], por Autoría propia.....	64
Figura 114: Zona de corte fino [Imagen], por Autoría propia.....	65
Figura 115: Zona de acabado [Imagen], por Autoría propia.....	65
Figura 116: Planta zona de producción artesanal [Planta], por Autoría propia.....	65

4

Figura 117: Auditorio [Imagen], por Autoría propia.....	66
Figura 118: Vestíbulo y Tienda CCA [Imagen], por Autoría propia.....	66
Figura 119: Planta auditorio y vestíbulo [Planta], por Autoría propia.....	66
Figura 120: Exposición de la carreta típica [Imagen], por Autoría propia.....	67
Figura 121: Exposición de muebles [Imagen], por Autoría propia.....	67
Figura 122: Salas de exposición [Planta], por Autoría propia.....	67
Figura 123: Salas de exposición de artesanías [Imagen], por Autoría propia.....	68
Figura 124: Vista al parqueo [Imagen], por Autoría propia.....	69
Figura 125: Planta del parqueo [Planta], por Autoría propia.....	69
Figura 126: Planta de zonificación del segundo nivel [Planta], por Autoría propia.....	70
Figura 127: Aula [Imagen], por Autoría propia.....	71
Figura 128: Taller gastronómico [Imagen], por Autoría propia.....	71
Figura 129: Planta de aulas y talleres [Planta], por Autoría propia.....	71
Figura 130: Laboratorio de computación [Imagen], por Autoría propia.....	72
Figura 131: Sala de estudio grupal [Imagen], por Autoría propia.....	72
Figura 132: Planta de infoteca [Planta], por Autoría propia.....	72
Figura 133: Vista interna cubículos de estudio individuales[Planta], por Autoría propia.....	73
Figura 134: Oficinas administrativas [Imagen], por Autoría propia.....	74
Figura 135: Comedor para el personal [Imagen], por Autoría propia.....	74
Figura 136: Planta de área administrativa [Planta], por Autoría propia.....	74
Figura 137: Vista interna sala de reuniones [Imagen], por Autoría propia.....	75
Figura 138: Planta de techos [Planta], por Autoría propia.....	76
Figura 139: Planta de conjunto [Imagen], por Autoría propia.....	77
Figura 140: Vista externa acceso principal [Imagen], por Autoría propia.....	78
Figura 141: Vista externa acceso suroeste [Imagen], por Autoría propia.....	79
Figura 142: Vista externa fachada sureste [Imagen], por Autoría propia.....	80
Figura 143: Vista externa acceso noroeste [Imagen], por Autoría propia.....	81
Figura 144: Vista externa bahía de autobuses [Imagen], por Autoría propia.....	82
Figura 145: Vista externa acceso al parqueo [Imagen], por Autoría propia.....	83
Figura 146: Vista interna escalera de emergencias [Imagen], por Autoría propia.....	84
Figura 147: Vista interna escalera [Imagen], por Autoría propia.....	85
Figura 148: Corte longitudinal [Imagen], por Autoría propia.....	86
Figura 149: Corte transversal [Imagen], por Autoría propia.....	87
Figura 150: Modulo estructural [Imagen], por Autoría propia.....	88
Figura 151: Conexiones estructurales [Imagen], por Autoría propia.....	88
Figura 152: Conexiones estructurales [Imagen], por Autoría propia.....	88
Figura 153: Planta rutas mecánicas primer nivel [Planta], por Autoría propia.....	89
Figura 154: Planta rutas mecánicas segundo nivel [Planta], por Autoría propia.....	90
Figura 155: Planta rutas eléctricas y de telecomunicaciones en el primer nivel [Planta], por Autoría propia.....	91
Figura 156: Planta rutas eléctricas y de telecomunicaciones del segundo nivel [Planta], por Autoría propia.....	92
Figura 157: Planta rutas de emergencia en el primer nivel [Planta], por Autoría propia.....	93
Figura 158: Planta rutas de emergencia en el segundo nivel [Planta], por Autoría propia.....	94
Figura 159: Planta rutas complementarias primer nivel [Planta], por Autoría propia.....	95

AF

Figura 160: Renovación del mobiliario [Imagen], por Autoría propia.....	97
Figura 161: Paseo de los artesanos [Imagen], por Autoría propia.....	97
Figura 162: Sector sur [Imagen], por Autoría propia.....	97
Figura 163: Adaptado de Esquema de los ciclos abiertos y cerrados [Diagrama], por FSC España, 2018.....	98
Figura 164: Mapa de ruta turística propuesta [Diagrama], por Autoría propia.....	99
Tabla 4: Presupuesto estimado según tipología constructiva, por Autoría propia.....	100
Tabla 5: Presupuesto final estimado (otros rubros), por Autoría propia.....	100