

Módulo de Espacio Habitacional para la Aldea Arthur Gough

Instituto Tecnológico de Costa Rica
Escuela de Arquitectura y Urbanismo
Proyecto de Graduación
Ana Catalina Gutiérrez Saborío

“Me pregunto si las estrellas se iluminan con el fin de que algún día, cada uno pueda encontrar la suya”

Antoine de Saint-Exupéry. El Principito.

CONSTANCIA DE DEFENSA PÚBLICA

El presente proyecto final de graduación titulado: **“Módulo de Espacio Habitacional para la Aldea Arthur Gough”** ha sido defendido el día 18 de julio de 2013 ante el Tribunal Evaluador, integrado por: Arq. Esteban Castro Chacón, Arq. Vanessa Durán Sanabria y Arq. Alejandro Vallejo Rivas; como requisito para optar por el grado de Licenciatura en Arquitectura y Urbanismo, del Instituto Tecnológico de Costa Rica.

La orientación y supervisión del proyecto realizado por Ana Catalina Gutiérrez Saborío, estuvo a cargo del tutor Arq. Esteban Castro Chacón.

Este documento y su defensa ante el Tribunal Examinador han sido declarados : públicos.

Arq. Esteban Castro Chacón
Tutor

Ana Catalina Gutiérrez Saborío
Estudiante

Arq. Vanessa Durán Sanabria
Lectora

Aprobado

Arq. Alejandro Vallejo Rivas
Lector

Calificación

AGRADECIMIENTOS

A ma, por contarme las historias de vida ajenas e inocentes que despertaron el interés de este proyecto; a pa por acompañarme en esta carrera, y a Dani, por ser mi mejor crítico y ejemplo, a los tres por su apoyo y amor incondicional. A mis primos y familia por creer en mí siempre.

A la Lic. María Elena Pérez, coordinadora de la Aldea Arthur Gough, por permitirme desarrollar este proyecto. A las tías, niños, niñas y adolescentes por compartir conmigo su vivencia.

A mi tutor, y lectores por las críticas, la guía en todo el proceso y el apoyo para concluir.

A mis amigos y compañeros de carrera. A Guido V, Olman, Diego, Kny y Cata por apoyarme y acompañarme en la recta final. A Rebe, Marcos, Sil, Mela, Dayi, Angie y Anas, por escucharme siempre.

A mis compañeros de oficina, por compartir conmigo los últimos dos años. A Vane, Bryan, Carlos M, Erick, Felipe y Rodrigo, gracias por el apoyo.

A todas las personas que me han acompañado durante este proceso de la carrera. Gracias!

ÍNDICE DE CONTENIDO

CAP 1. ASPECTOS INTRODUCTORIOS 15

1.1. TEMA	16
1.2. PROBLEMA	16
1.3. ZONA DE ESTUDIO: ALDEA ARTHUR GOUGH	16
1.4. JUSTIFICACIÓN	16
1.5. OBJETIVOS	18
1.5.1. Objetivo General	18
1.5.2. Objetivo Específico	18
1.6. ALCANCE	19
1.7. LIMITACIONES	19
1.8. VIABILIDAD	19
1.9. ESTADO DE LA CUESTIÓN	20
1.9.1. Nacional	20
1.9.2. Internacional	21

CAP 2. MARCO TEÓRICO 23

2.1. RIESGO SOCIAL Y ABANDONO. INTERVENCIÓN DEL PATRONATO NACIONAL DE LA INFANCIA	24
2.1.1. Población infantil en alternativas de protección especial y atención integral en Costa Rica.	25
2.2. HISTORIA	27
2.2.1. Centros de protección infantil	27
2.2.2. Centros de protección infantil en Costa Rica.	29
2.3. ARQUITECTURA - CAIR.	30
2.3.1. Evolución del concepto CAIR y conformación espacial.	31
2.3.2. Aldea: mini-comunidad	32

2.4. ARQUITECTURA PARA NIÑOS	33
2.4.1. Instinto de refugio	33
2.4.2. El juego y el espacio	34
2.4.3. Relación de los espacios de la vivienda	35

2.5. ESTUDIO DE CASOS	39
-----------------------	----

2.6. MARCO LEGAL.	53
-------------------	----

2.7. CONSIDERACIONES FINALES	55
------------------------------	----

CAP 3. MARCO METODOLÓGICO 57

3.1. ENFOQUE Y ALCANCE DE LA INVESTIGACIÓN	58
--	----

3.2. UNIDAD DE ANÁLISIS	59
-------------------------	----

3.3. POBLACIÓN	59
----------------	----

3.4. MUESTRA	59
--------------	----

3.5. TÉCNICAS DE RECOLECCIÓN DE INFORMACIÓN	59
---	----

CAP 4. DIAGNOSTICO DE LA SITUACIÓN ACTUAL 65

4.1. ANÁLISIS MACRO	66
4.1.1. Localización	66
4.1.2. Servicios del Área	69
4.1.3. Entorno natural	70

4.2. ANÁLISIS MEDIO : ALDEA ARTHUR GOUGH	73
4.2.1. Entorno físico-funcional	73
4.2.2. Entorno natural	84

4.3. ANÁLISIS MICRO : CASAS ACTUALES	85
4.3.1. Casa Tipo	86
4.3.2. Casa Modelo	94
4.3.3. Valoración general de las casas	97

CAP 5. ESTUDIO DE NECESIDADES 101

5.1. PERFIL DE LA POBLACIÓN ALBERGADA	103
5.1.1. Discapacidad	103
5.1.2. Condición socio-legal	105

5.2. ESTUDIOS DE LAS ACTIVIDADES DIARIAS	106
5.2.1. Vida diaria a través de las tías	107
5.2.2. Vida diaria y preferencias de los niños y niñas	113
5.2.3. Vida diaria y preferencias de los adolescentes	114

5.3. CONSIDERACIONES GENERALES	115
--------------------------------	-----

CAP 6. DISEÑO 117

6.1. PAUTAS DE DISEÑO	118
6.1.1. Módulo	118
6.1.2. Sitio	122

6.2. PROPUESTA DE DISEÑO	124
6.2.1. Módulo	126
6.2.2. Crecimiento y emplazamiento del módulo	155
6.2.3. Sitio	160
Propuesta de Remodelación	168
Etapas de intervención propuestas	172

CONCLUSIONES 181

BIBLIOGRAFÍA 182

ANEXOS 184

ÍNDICE DE IMÁGENES, GRÁFICOS Y TABLAS

CAP 1. ASPECTOS INTRODUCTORIOS

Imagen 1. Fotografía ingreso Aldea Arthur Gough. Fuente: propia.	17
Imagen 2. Fotografía interna Aldea Arthur Gough. Fuente: propia.	17
Imagen 3. Fotografía casa tipo en Aldea Arthur Gough. Fuente: propia.	17

CAP 2. MARCO TEÓRICO

Imagen 4. Hospicio de la capital leonesa, dormitorio de niñas. Fuente: Fundación Saber.	27
Imagen 5. Línea del tiempo. Fuente: Propia.	28-29
Imagen 6. Esquemas de conformación espacial. Fuente: Propia.	31
Imagen 7. Esquema de comunidad. Fuente: Propia	32
Imagen 8. Casa ecológica para refugio de niños.	33
Imagen 9. Niño jugando el escondite. Fuente: blog sobre juegos pedagógicos.	34
Imagen 10. Niña comiendo. Fuente: Olebebé.	35
Imagen 11. Explorar el mobiliario, caja como territorio. Fuente: (Cabanelas, 2005, p. 176)	36
Imagen 12. Uso del espejo, Relación niño caja entorno.	
Además facilita la visión del adulto. Fuente: (Cabanelas, 2005, p. 176)	37
Imagen 13. Íconos de características generales.	39
Imagen 14. Planta de Sitio Albergue Abraham. Fuente: propia.	40
Imagen 15. Planta de Casa Albergue Abraham. Fuente: propia.	40
Imagen 16. Planta de Sitio Pueblito de Costa Rica. Fuente: propia.	42
Imagen 17. Planta de Casa Tipo Pueblito de Costa Rica. Fuente: propia.	42
Imagen 18. Emplazamiento Albergue de Santo Domingo de Heredia . Fuente: propia.	44
Imagen 19. Esquema funcional Albergue de Santo Domingo de Heredia. Fuente: propia.	44
Imagen 20. Sitio de Aldeas SOS en Puebla, México . Fuente: Plazola (1994)	46
Imagen 21. Planta casa de Aldeas SOS en Puebla, México . Fuente: Plazola (1994)	46
Imagen 22. Sitio de Albergue Irma Arellano, México . Fuente: Plazola (1994)	48
Imagen 23. Planta de Albergue Irma Arellano, México . Fuente: Plazola (1994)	48

Gráfico 1. Porcentaje de personas de acuerdo a institución: PANI u ONG's.	25
Gráfico 2. Porcentaje de población en alternativas de protección: vivienda o aldea.	25
Gráfico 3. Perfil de población en CAIR	25

Tabla 1. Datos obtenidos de Lista de Programas de Protección Especial con permiso de funcionamiento. Actualizado a enero 2012. (ONG's). Departamento de Acreditación. Patronato Nacional de la Infancia.	26
Tabla 2. Tabla 2. Cuadro Resumen de Normativa del Ministerio de Salud para CAIR.	54

CAP 4. DIAGNOSTICO DE LA SITUACIÓN ACTUAL

Imagen 24. Mapa de Costa Rica, GAM, Santa Ana. Fuente: Basado en cartografía IGN.	66
Imagen 25. Mapa Contexto Aldea Arthur Gough. Fuente: Basado en cartografía IGN.	67
Imagen 26. Mapa Contexto inmediato Aldea Arthur Gough. Fuente: Basado en cartografía IGN.	67
Imagen 27. Mapa contexto físico Aldea Arthur Gough. Fuente: Basado en cartografía IGN.	71
Imagen 28. Estrategias pasivas. Fuente: Propia.	72

Imagen 29. Vista aérea de la Aldea Arthur Gough. Fuente: Google Earth.	73
Imagen 30. Calle al este de Aldea Arthur Gough. Fuente: propia.	73
Imagen 31. Esquema de sitio de la Aldea Arthur Gough. Fuente: Basado en plano catastro.	74
Imagen 32. Fotografía de casa tipo Aldea Arthur Gough. Fuente: propia.	75
Imagen 33. Fotografía de salón mutliuso Aldea Arthur Gough. Fuente: propia.	75
Imagen 34. Fotografía de área de juegos Aldea Arthur Gough. Fuente: propia.	75
Imagen 35. Fotografía de cancha de concreto Aldea Arthur Gough. Fuente: propia.	75
Imagen 36. Fotografía de casa modelo Aldea Arthur Gough. Fuente: propia.	75
Imagen 37. Fotografía de ingreso, tomada desde el interior Aldea Arthur Gough. Fuente: propia.	75
Imagen 38. Esquema funcional del personal de la Aldea Arthur Gough	
.*Cantidad variable Fuente: propia, información obtenida en la Aldea.	76
Imagen 39. Fotografía de área con densidad de árboles. Fuente: propia.	84
Imagen 40. Planta de sitio y arborización de Aldea Arthur Gough. Fuente: propia.	84
Imagen 41. Corte longitudinal Aldea Arthur Gough. Fuente: propia.	84
Imagen 42. Fotografía Aldea Arthur Gough. Fuente: propia.	84
Imagen 43. Fotografía Casa Aldea Arthur Gough. Fuente: propia.	85
Imagen 44. Fotografía fachada posterior de Aldea Arthur Gough. Fuente: propia.	85
Imagen 45. Planta de casa tipo. Esc.1:200. Fuente: propia, datos medidos en sitio.	86
Imagen 46. Fotografía de fachada principal de casa tipo. Fuente: propia.	86
Imagen 47. Fotografía de sala de casa tipo. Fuente: propia.	87
Imagen 48. Fotografía de comedor de casa tipo. Fuente: propia.	88
Imagen 49. Fotografía de cocina de casa tipo. Fuente: propia.	89
Imagen 50. Fotografía de cuarto de pilas de casa tipo. Fuente: propia.	90
Imagen 51. Fotografía de servicios sanitarios de casa tipo. Fuente: propia.	91
Imagen 52. Fotografía de dormitorio de casa tipo. Fuente: propia	92
Imagen 53. Fotografía de dormitorio para tías de casa tipo. Fuente: propia.	93
Imagen 54. Planta de casa modelo Esc. 1:200. Fuente: propia basada de planos constructivos.	94
Imagen 55. Fotografía de fachada principal de casa modelo. Fuente: propia.	94
Imagen 56. Fotografía de fachada sur de casa modelo. Fuente: propia.	95
Imagen 57. Fotografía de sala casa modelo. Fuente: propia.	95
Imagen 58. Fotografía de comedor casa modelo. Fuente: propia.	95
Imagen 59. Fotografía de cocina casa modelo. Fuente: propia.	96
Imagen 60. Fotografía de dormitorios casa modelo. Fuente: propia.	96
Imagen 61. Fotografía de servicios sanitarios casa modelo. Fuente: propia.	96
Gráfico 4. Datos climáticos de Santa Ana. Fuente: Instituto Meteorológico Nacional.	70

CAP 5. ESTUDIO DE NECESIDADES

Imagen 62. F1-F8. Diagrama de actividades diarias.Fuente: propia.	109
Imagen 63. Trasposición de actividades diarias Tías y PME. Fuente: propia	110
Imagen 64. Fotografía de actividad árbol de sugerencias. Fuente: propia.	112
Imagen 65. Fotografía de actividad dibujo de casa. Fuente: propia.	112
Imagen 66. Fotografía de actividad refugio. Fuente: propia.	112

Gráfico 5. Porcentaje de población por edad en la Aldea Arthur Gough. Fuente: Informe Aldea Arthur Gough. (2013)	102
Gráfico 6. Porcentaje de población con discapacidad en la Aldea Arthur Gough.	102
Gráfico 7. Tipos de discapacidad en la Aldea Arthur Gough.	102
Gráfico 8. Porcentaje de discapacidad en niñas de 0-12 años en la Aldea Arthur Gough.	102
Gráfico 9. Porcentaje de discapacidad en niños de 0-12 años en la Aldea Arthur Gough.	102
Gráfico 10. Porcentaje de discapacidad en adolescentes hombres de 0-18 años en la Aldea Arthur Gough.	102
Gráfico 11. Porcentaje de discapacidad en adolescentes mujeres de 12-18 años en la Aldea Arthur Gough.	102
Gráfico 12. Relación edad-discapacidad en la Aldea Arthur Gough.	104
Gráfico 13. Condición sociolegal de la población en la Aldea Arthur Gough.	104

Tabla 3 . Matriz de relaciones visuales casa tipo y casa modelo. Fuente: propia.	111
Tabla 4 . Matriz de relaciones entre espacios y actividades. Fuente: propia.	111

CAP 6. DISEÑO

Imagen 66. Fotografía de caverna.	127
-----------------------------------	-----

GLOSARIO

Niño

Persona desde su concepción hasta los doce años de edad cumplidos.

Adolescente

Persona mayor de doce años y menor de dieciocho.

Persona menor de edad

Persona menor de dieciocho años

Centros de Atención Integral Residencial (CAIR)

Se equipara a la definición, dada por el Ministerio de Salud de Costa Rica, para alternativa de atención modalidad residencia transitoria, que corresponde a “centro que ofrece servicios a niñas y niños, donde se garantiza la satisfacción de las necesidades básicas y promueve su desarrollo integral durante el tiempo de permanencia”. Esta definición se entiende como valida también para la atención de adolescentes. Este tipo de modelos es implementado por el Patronato Nacional de la Infancia (PANI) para atender a población en estado de abandono, riesgo social u orfandad.

Tía

Nombre coloquial de la persona encargada del cuidado directo en los CAIR por parte de las personas menores de edad.

Módulo

“Pieza o conjunto unitario de piezas que se repiten en una construcción de cualquier tipo, para hacerla más fácil, regular y económica.”(RAE).

1

ASPECTOS INTRODUCTORIOS

La propuesta de un módulo habitacional está dirigida a atender las necesidades de las personas menores de edad en abandono o riesgo social que habitan la Aldea Arthur Gough y cumplir sus derechos.

Este capítulo introduce el tema de los Centros de Atención Integral Residencial en nuestro país, como una alternativa de sustitución de cuidado familiar; expone la problemática actual en la Aldea Arthur Gough, presenta la justificación del trabajo y los objetivos planteados para su desarrollo.

1.1. TEMA

Módulo de espacio habitacional para la Aldea Infantil Arthur Gough.

1.2. PROBLEMA

¿Cuáles son los parámetros arquitectónicos adecuados para un módulo de espacio habitacional que promueva el desarrollo integral y cubra las necesidades espaciales de las personas menores de edad que se encuentran en la Aldea Arthur Gough?

1.3. ZONA DE ESTUDIO: ALDEA ARTHUR GOUGH

La Aldea Arthur Gough (Imagen 1) es uno de los Centros de Atención Integral Residencial (CAIR) con los que cuenta el Patronato Nacional de la Infancia (PANI) para atender a la población en abandono o riesgo social que debe ser separada de su familia biológica o queda en condición de orfandad. Este centro tiene la misión de promover y garantizar los derechos de los niños, niñas y adolescentes; y potenciar su desarrollo físico, emocional, social, espiritual e intelectual.

La aldea funciona bajo un modelo que provee principalmente alojamiento, alimentación, vestido, salud, educación, cultura, deporte, atención psicosocial y espiritual. Actualmente se encuentran albergadas 68 personas menores de edad (entre 0 y 18 años), de las cuales 53% presenta algún tipo de discapacidad.

El CAIR se localiza en Río Oro, distrito Uruca, cantón Santa Ana. El terreno, con una superficie de 16 950 m² cuenta con diez casas (Imagen 2), amplias áreas libres (Imagen 3) y un centro de recreo en malas condiciones. Dos de las casas son utilizadas para funciones administrativas. En cada una de las ocho restantes se albergan entre 7 y 10 personas menores de edad bajo la atención de dos cuidadoras (tías), mujeres que viven dentro de la casa y asumen las labores que corresponden comúnmente a una madre en nuestra sociedad costarricense.

1.4. JUSTIFICACIÓN

Con la entrada en vigencia de la Convención sobre los Derechos del Niño, el Convenio Relativo a la Protección del Niño (1990), Código de la Niñez y la Adolescencia (1998) y la Ley Orgánica del Patronato Nacional de la Infancia (1996), ha sido necesario realizar un replanteamiento conceptual y estructural de las relaciones entre los adultos, los niños, niñas y adolescentes.

En la exposición de motivos del Código de la Niñez y Adolescencia (Ley N°7739) se indica que la sociedad debe tomar como punto de partida, el reconocimiento de la condición especial de los niños y adolescentes como seres humanos en desarrollo, con necesidades especiales y carencias, y lo más importante, con los derechos y responsabilidades inherentes a todo ser humano.

Se agrega en dicha exposición que, “este reconocimiento social y jurídico de la especial condición de las personas menores de edad, compromete a los adultos a dotar a las personas menores de edad de un ambiente familiar y social que garantice el pleno crecimiento y desarrollo de sus aptitudes como ser humano, y que al mismo tiempo reconozca a los niños y adolescentes la titularidad de sus derechos y obligaciones como seres humanos”.

Por lo anterior, tanto el Estado costarricense como la sociedad en general tienen la responsabilidad de velar para que se cumplan los derechos y deberes de las personas menores de edad y especialmente de aquellos que se encuentran en condición de abandono por parte de sus familiares biológicos u orfandad.

Uno de los derechos fundamentales de la persona menor de edad es contar con una vivienda digna, adecuada a sus necesidades, con un entorno social y comunal que le permita desarrollar todas sus potencialidades y destrezas.

Sin embargo, según el informe sobre la situación de albergues del PANI del 2009: “...muchas veces existen albergues saturados, con diez o más personas menores de edad, en los que además se atienden varios menores de edad con discapacidad”.

Para responder a esta problemática, se realizará un enfoque participativo donde será fundamental la interacción y el diálogo con las personas menores de edad en la formulación de alternativas habitacionales.

La Aldea Arthur Gough es el único CAIR con carácter de aldea (conjunto de casas) con el que cuenta el PANI. Este centro fue creado hace 40 años para atender a la población infantil menos compleja, pero las necesidades han ido transformándose a través de los años. La población ahora demanda condiciones más apropiadas de accesibilidad en la infraestructura, así como espacios que estimulen el crecimiento, educación y motivación de los niños, niñas y adolescentes.

Estos centros constituyen un último recurso, pues se trata que el paso de los niños, niñas y adolescentes sea transitorio mientras se resuelve su situación; aunque algunos permanecen hasta su mayoría de edad.

El proyecto determinará parámetros arquitectónicos adecuados a la población, necesarios para este tipo de centros, al integrar el concepto de vivienda para el ser humano con el modelo de sustitución de hogar para personas menores de edad. Se evita acuñar conceptos de orfanato, por lo general de carácter frío y obsoleto. Se debe buscar fortalecer el sentido de pertenencia, apropiación e identidad bajo un espacio físico que lo propicie.



Imagen 1. Fotografía ingreso Aldea Arthur Gough. Fuente: propia.



Imagen 2. Fotografía casa tipo en Aldea Arthur Gough. Fuente: propia.



Imagen 3. Fotografía interna Aldea Arthur Gough. Fuente: propia.

1.5. OBJETIVOS

1.5.1. Objetivo General

Proponer un diseño de módulo de espacio habitacional, su conexión y crecimiento en el espacio existente, que responda a las necesidades espaciales de los habitantes de la Aldea Arthur Gough, en Río Oro de Santa Ana.

1.5.2. Objetivos Específicos

1. Diagnosticar la situación actual de la infraestructura física en la Aldea Arthur Gough para determinar si los espacios responden a las necesidades de los usuarios.
2. Identificar las necesidades y preferencias socio-espaciales de los niños, niñas, adolescentes y cuidadoras, referente a los espacios habitacionales.
3. Diseñar un módulo habitacional para la aldea Arthur Gough, mediante la aplicación de pautas que respondan a las necesidades espaciales de sus habitantes, que permita la conexión con las áreas existentes y un crecimiento futuro.

1.6. ALCANCE

Se pretende diseñar un módulo de espacio habitacional que responda a las necesidades del perfil de la población de la Aldea Arthur Gough. El diseño de módulo abarcará conceptos relacionados con la vivienda y la comunidad mediante el rescate del espacio y la organización en torno a dicho concepto.

Es un proyecto académico que pretende estudiar relaciones funcionales y establecer lineamientos básicos aplicables a una solución de un módulo y que puedan ser un punto de referencia para otros proyectos de alternativas de protección.

1.7 LIMITACIONES

Existe poca bibliografía específica sobre el tema en el país, lo cual requiere traer documentación del extranjero; por lo que se tienen demoras con los períodos de transporte y traducción de material.

1.8. VIABILIDAD

El proyecto de construcción de casas nuevas no es una prioridad para la Gerencia Administrativa del PANI. Sin embargo, el PANI mediante la licitación pública N° 2013LN-000004-01, está promoviendo la remodelación de las casas y el salón multiuso de la Aldea Arthur Gough.

La coordinadora de la Aldea Arthur Gough, Licda. María Elena Pérez Hueso brindó el aval al planteamiento del trabajo, así como la autorización para ingresar a la aldea a fin de realizar las actividades propuestas en la metodología.

El Patronato Nacional de la Infancia (PANI), como institución protectora de los derechos de las personas menores de edad, reconoce la importancia de este tipo de investigaciones para el país, como medio para generar herramientas de diseño que puedan ser aplicadas a diferentes alternativas de protección en diversos contextos costarricenses.



1.9. ESTADO DE LA CUESTIÓN

1.9.1. Nacional

Este apartado muestra la generalidad de las investigaciones relacionadas con el tema de Centros de Atención Integral Residencial en nuestro país, así como el enfoque dado por los investigadores al abordar y resolver la temática.

Hernández y Vega (2007) realizaron el proyecto de graduación titulado “Centro de Atención Integral Infantil”, con un enfoque de diseño para este tipo de centros, para personas menores de edad de ambos sexos, entre 0 y 18 años. En este los autores evidencian las carencias de infraestructura en los centros del país y destacan que la mayoría de estos no son diseñados adecuadamente para su función. Se buscan las características satisfactorias de infraestructura para la atención holística del niño con altos estándares de calidad. Desarrollan una propuesta que comprende: unidad administrativa, unidad de atención profesional, unidad técnica-educativa, unidad recreativa y de soporte y unidad de alojamiento y alimentación fragmentada. Se da un enfoque de agrupación en casas distintas de acuerdo con las edades según las siguientes categorías: de 0 a 7 años, grupos de hermanos, de 7 a 13 años y de 13 a 18 años.

Arguedas y Chavarría (2005) en su tesis “Estudio retrospectivo con personas adultas acerca de la experiencia de Institucionalización en la niñez o la adolescencia”, incluyen la experiencia de personas adultas que pasaron parte de su vida dentro de una institución, con la metodología de entrevista a once personas con estas características. Al tratar el tema de la transición de una residencia para niños a otra para jóvenes, señalan: “Las instalaciones están comprendidas por varias casas en donde varios jóvenes residen juntos y realizan conjuntamente las labores del hogar, como la limpieza, cocina, lavandería, entre otras.” (p. 84). Se destaca la importancia de asumir labores a fin de prepararse para la vida independiente.

León (2010) en su proyecto de graduación “Aldea Juvenil para el Glorioso Día” propone el diseño de una aldea para un perfil de población de varones entre 12 y 18 años víctimas de riesgo social. El proyecto se basa en establecer espacios propicios para el desarrollo de estos jóvenes en las siguientes áreas: sector administrativo, áreas de esparcimiento y módulo de residencia típico. Busca un equilibrio entre albergue convencional y vivienda familiar.

Villegas (2009) realizó la tesis “Programa para el desarrollo de habilidades cognitivas, conductuales y emocionales para las relaciones inter e intrapersonales en niños, niñas y adolescentes albergados en la Aldea Arthur Gough”. Esta tesis constituye una clave importante para identificar el usuario de dicha aldea y buscar entender sus

necesidades arquitectónicas mediante un enfoque psicológico de sus necesidades. Se hace una descripción de las carencias y dificultades a enfrentar por los niños y sus cuidadoras en esta aldea.

La metodología utilizada fue el desarrollo de talleres con los niños y adolescentes en espacios separados, así como la capacitación con el personal auxiliar de servicios infantiles, llamadas en el PANI “tías”. Este proyecto busca que se atiendan mejor las necesidades de los niños, y adolescentes, además de que se les proporcionen las herramientas adecuadas para solventar problemas como falta de empatía, participación social, entre otras.

1.9.2. Internacional

Existe bibliografía acerca del replanteamiento del funcionamiento de los centros de atención infantil tipo albergue, aún conocidos popularmente con el nombre de “orfanatos”. Existe también información relacionada con las alternativas de protección y cuidado residencial infantil, y las formas de enfoque de estos modelos de cuidado. Sin embargo, no hay bibliografía específica acerca de arquitectura para este tipo de centros. Por tanto, la información de esta índole es obtenida por medio de casos y por la interrelación con la información sobre la vivienda y la formulación de espacios para niños, niñas y adolescentes.

La información se encuentra relacionada directamente con las organizaciones no gubernamentales alrededor del mundo, como lo es el caso de Aldeas Infantiles SOS, organización de mayor impacto en cuidado residencial infantil y que se encuentra difundida 132 países. Su enfoque se centra en dar un espacio propicio para la formación de la persona menor de edad, bajo un modelo de imitación de familia coherente con la cultura del país correspondiente. Existe un claro concepto del manejo de estas aldeas: conformación de comunidad por medio de agrupaciones de casas vinculadas por espacios comunes de recreo y educación.

Entre la bibliografía encontrada, se destaca el artículo sobre el Taller SENAME (Torres, 2002) en Chile, que expone el trabajo de dos estudiantes al vivir 24 horas en un albergue de niños y jóvenes con una población comprendida entre los 3 y los 20 años. Se manifiesta que “el objetivo central del trabajo académico estaba en la resolución arquitectónica de espacios que acogieran la vida de los niños”. Se destaca la importancia de participar en la vivencia de los usuarios como punto de partida para comprender los espacios a estudiar, y con esto identificar las relaciones entre la convivencia de los actores del hogar. Este taller destaca la importancia que tiene comprender al usuario para el cual se diseña y, por lo tanto, poder identificar las necesidades de la población y su desarrollo en el espacio físico.

2 MARCO TEÓRICO

Este capítulo, de contenido teórico, abarcará conceptos de atención integral residencial para niños en situación de riesgo social o abandono, y la intervención que realiza el Patronato Nacional de la Infancia en nuestro país para estos casos. Se hace una reseña histórica que muestra de las características espaciales de estos centros y su evolución a través del tiempo.

Al existir poca bibliografía específica sobre este tipo de centros se hace un estudio de la arquitectura dirigido a los niños y la forma como estos experimentan el espacio, enfocado en la vivienda. Como complemento a lo anterior, se realiza un estudio de casos que identifica parámetros de funcionamiento, morfología, emplazamiento, escala y concepto habitacional que permita determinar las principales tendencias en este tipo de centros.

Por último se presenta un marco legal para establecer los derechos de la persona menor de edad así como un resumen de los requisitos físicos a cumplir de acuerdo a la normativa del Ministerio de Salud.

2.1. RIESGO SOCIAL Y ABANDONO. INTERVENCIÓN DEL PATRONATO NACIONAL DE LA INFANCIA.

El PANI, fue creado en 1930. En el artículo 55 de la Constitución Política de 1949 se define al PANI como la Institución encargada de la protección especial de la madre y el menor. Además se señala que: “La persona menor de edad tendrá el derecho de ser protegida por el Estado contra cualquier forma de abandono o abuso intencional o negligente, de carácter cruel, inhumano, degradante o humillante que afecte el desarrollo integral.”

Por lo tanto, el Patronato Nacional de la Infancia atiende la población infantil y juvenil vulnerable, en situaciones de riesgo, por lo general vinculadas con violencia, rechazo, trabajo infantil, privaciones educativas y materiales, drogadicción, entre otras.

En algunos casos de riesgo para las personas menores de edad, estas deben ser separadas de sus familias biológicas, por lo que el PANI asume la responsabilidad de velar por los derechos del niño, entre los cuales se encuentran la familia y vivienda. Para satisfacer estas necesidades, la institución interviene por medio de un modelo de “sustitución de cuidado familiar”. Este tiene un enfoque integral en busca de minimizar los efectos de la pérdida o separación familiar, bajo los enfoques humanistas, de derecho del niño y derecho humano integral. Para ello, existen diferentes mecanismos como “hogares de acogimiento familiar, albergues, organizaciones no gubernamentales y adopciones” (Vega, 2007, p. 6). Cabe aclarar que la familia consanguínea representa la principal prioridad, sin embargo cuando esta no cuenta con las condiciones aptas, se debe buscar otra solución.

El modelo de sustitución de cuidado familiar debe integrarse por áreas de cuidado y desarrollo de la autonomía, con intervención profesional en salud, educación y cultura. Este modelo debe contar con infraestructura que dé espacio físico al desarrollo de los procesos que acompañan el modelo integral interdisciplinario. Al utilizar el término Centro de Atención Integral Residencial, se hace referencia a estos espacios que se encargan de albergar niños, niñas y adolescentes que se encuentran en algún proceso de tratamiento con la institución, en situación de abandono u orfandad. Por lo tanto estos centros se convierten en la vivienda de las personas menores de edad, donde desarrollarán todas sus actividades cotidianas y se cubrirán las necesidades, tales como alojamiento, alimentación, vestido, salud, educación, cultura y deporte, atención psicosocial y espiritual.

Los niños, niñas y adolescentes estarán bajo esta alternativa de protección por un plazo de 6 meses, con posibilidad de prórroga, cuando se da tratamiento psicosocial a la familia biológica. Si el niño no se reincorpora a esta, comienza el proceso judicial

para determinar su adoptabilidad. Si ninguna de las dos alternativas de reintegro (familia biológica y adopción) se concreta, el PANI se convierte en el depositario judicial, de manera que la institución se vuelve en el representante legal y la persona menor de edad, que podrá permanecer en alguno de los centros hasta que se resuelva su situación o cumpla la mayoría de edad.

2.1.1. Población Infantil en Centros de Atención Integral Residencial (CAIR) en Costa Rica

Los CAIR en nuestro país pueden estar a cargo directamente del PANI o de Organismos no Gubernamentales, en cuyo caso el PANI ejerce constante supervisión. En 2012, la población que se encontraba en los CAIR era de 1939 personas menores de edad, de las cuales 1486 (76%) se encontraban en centros administrados por Organizaciones no Gubernamentales (ONG's) y 453 (24%) en centros institucionales del PANI, (Gráfico 1). Existen 51 centros atendidos por ONG's y 35 directamente por el PANI.



Gráfico 1. Porcentaje de población de acuerdo a institución: PANI u ONG's, Fuente: Departamento de Acreditación del PANI. (2012)



Gráfico 2. Porcentaje de población en alternativa: vivienda y aldea. Fuente: Departamento de Acreditación del PANI. (2012)

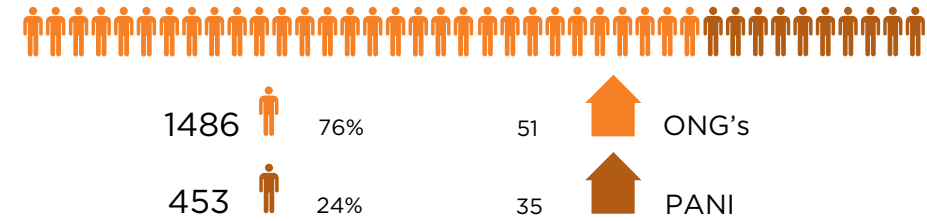

Gráfico 3. Perfil de población en CAIR. Fuente: Departamento de Acreditación del PANI. (2012)

La mayoría de los CAIR atiende una población de 10 a 20 personas menores de edad bajo el concepto de unidad de vivienda, sin embargo también existen las aldeas que atienden una mayor población, de 65 a 97 personas menores de edad. En la Tabla 1 se muestra la cantidad de Aldeas que hay en el país, su ubicación y población atendida. A pesar de que las aldeas corresponden solo a 11 de los 86 CAIR del país, atienden el 45% de la población. (Gráfico 2)

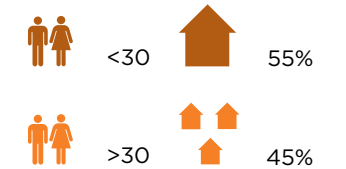
En cuanto a ubicación geográfica, el 77% de los centros se encuentra en el Valle Central con un 29% en la provincia de San José. La mayoría de la población atendida se encuentra en Proceso de Investigación y/ o Tratamiento por parte del PANI (82%), mientras que el otro sector se encuentra en estos centros con perfil de problemas con drogadicción (12%) son adolescentes en condición de embarazo (6%)(Gráfico 3)

ONG ´s	LOCALIZACIÓN	MENORES DE EDAD
Asociación Hogar Posada Belén Madre Teresa de Calcuta	Alajuela	91
Asociación Aldeas SOS Limón	Limón	92
Asociación Aldeas SOS Tres Ríos	Tres Ríos	82
Asociación Aldeas SOS Santa Ana	San José	83
Asociación Comunidad del Encuentro	Región Brunca	79
Asociación Pueblito de Costa Rica	Cartago	97
Asociación Roble Alto Pro Bienestar del niño	Heredia	65
Ciudad de los niños	Cartago	78
Asociación Hogar Cristiano de Puntarenas	Puntarenas	56
Asociación Hospicio de Huérfanos Hogar Vista	San José	80
ALBERGUES PANI	LOCALIZACIÓN	MENORES DE EDAD
Aldeas Arthur Gough	Santa Ana	68

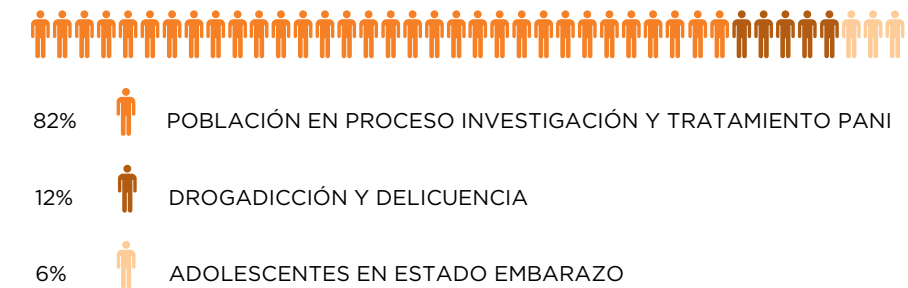
Tabla 1. Datos obtenidos de Lista de Programas de Protección Especial con permiso de funcionamiento. Actualizado a enero 2012. (ONG ´s). Departamento de Acreditación PANI (2012).

2.2. HISTORIA

2.2.1. Reseña histórica de centros de protección infantil a nivel mundial

En este apartado, se busca dar un breve y claro panorama de los antecedentes, conceptos y evolución acerca de la asistencia social a grupos vulnerables como lo son los niños. Se abarcarán términos como orfanato, hospicio y albergues, los cuales están relacionados conceptualmente con el sistema de protección a implementar, así como las consecuencias de configuración espacial.

Los centros infantiles de asistencia o protección nacen para atender niños que por distintos motivos se encuentran carentes del cuidado familiar. Esta labor inicialmente fue cubierta por los hospitales, sin embargo, el carácter temporal era un factor que llevó a la necesidad de formar centros exclusivos para ello, así como para otros sectores de la población vulnerable.

Los primeros centros de protección para niños y población vulnerable nacen bajo los términos “hospicio” y “orfanato”, conceptos que de manera general invocan aspectos negativos, que despiertan en las personas sentimientos de lástima, desprecio y mitos alrededor del tema. Además se encuentran históricamente vinculados con grandes centros, donde se tenía una gran cantidad de niños en una misma habitación con muchas camas (Imagen 4), junto a grandes áreas comunes de servicios complementarios como baños, comedores, entre otras. Estos espacios fueron planteados para resolver la problemática de dar techo y comida a las personas menores de edad, sin considerar el desarrollo integral de los albergados.

En los albores de la Revolución Industrial en Inglaterra se puede identificar el origen de centro, donde los niños que se encontraban en las calles eran llevados para aprender un oficio. Sin embargo, esta modalidad fue cuestionada, y más adelante transformada.

En España existen registros de que en Madrid durante el siglo XVIII, existía una normativa para “Recogida de los niños del Torno” (del Valle & Bravo, 2009, p. 33).

Además la figura de “ahijamiento” ya era regulada en la “Ley de la Beneficencia de 1822, e incluso existe una Real Cédula de 1796, mediante la cual los menores de edad se incorporaban a la convivencia con una nueva familia con carácter permanente, de modo que transcurridos unos años, podría darse una adopción”. (del Valle & Bravo, 2009, p. 33).

Los primeros “orfanatos” se caracterizaron por estar controlados por entidades



Imagen 4. Hospicio de la capital leonesa, dormitorio de niñas. Fuente: Fundación Saber.

religiosas. Pero poco a poco fueron convirtiéndose en competencia de las entidades civiles y el Estado.

En Holanda en 1818: “el general Johannes Van Den Bosh funda la Sociedad de Beneficencia, que tendrá el cometido de organizar y sostener el movimiento a favor de los asentamientos infantiles en el campo, negociando con el gobierno acuerdos para acoger en una extensión de 9400 hectáreas a miles de niños y mendigos, así como centenares de granjas para indigentes. Se abren establecimientos adaptados a los diferentes tipos de población; entre ellos... la colonia Veenhuizen reservada a los niños y a los mendigos” (Moreu, 2010, p. 76)

Se tiene registro de haber llegado a tener hasta 1500 niños en este tipo de albergue, con configuraciones tipo comunidad, y granjas para llevar a mendigos y enseñarles labores agrícolas. “La preocupación por los niños huérfanos y abandonados había crecido, a tal punto que el grupo se convirtió en una categoría separada de los pobres y los mendigos. Por esta preocupación, después de 1830 en Europa, se inició un proceso de proyección de modelos de albergues para niños, como el modelo celular francés, la casa de rescate alemana y la colonia agrícola.” (Durán, 2011, p. 56)

En América Latina, se conoce de la creación en 1803 del Hospicio Santiago, en Chile (Franulic, 2005, p. 5) y en 1804 la Casa de Misericordia en México, con el objetivo de albergar desamparados. (Plazola, 1994, p. 426)

Como resultado de la I y II Guerra Mundial miles de niños quedaron huérfanos, problemática que planteó una nueva necesidad de centros de atención. En este contexto histórico, nace en 1949 la primera aldea SOS en Austria, fundada por Hermman Gmeiner, quien también fue huérfano. Actualmente existen aldeas infantiles SOS en 132 países del mundo, las cuales se han caracterizado por tener el objetivo de brindar un ambiente de hogar a aquellos niños que no tienen uno.

2.2. RESEÑA HISTÓRICA CENTROS DE PROTECCIÓN INFANTIL EN COSTA RICA.

En nuestro país, los primeros centros de atención a niños fueron manejados por entidades religiosas, “en Costa Rica desde la segunda mitad del siglo XIX se crearon las primeras instituciones para amparar a la niñez “abandonada”. La labor que realizaban era totalmente asistencialista. Una de las primeras alternativas se conformó en el año 1880, en Cartago, con la participación de la sociedad civil, como obra de caridad. En ésta época el Estado no tenía participación directa en éstas instancias.” (Cubero, 2006, p. 8)

Es importante destacar que la creación del Patronato Nacional de la Infancia en 1930, responde a la preocupación por brindar protección especial a la infancia y la madre. “Las primeras alternativas de la institución son centros masificados, en donde se



Imagen 5. Línea del tiempo. Fuente: Propia.

ingresaban personas menores de edad con diferentes situaciones de vulneración de derechos... Los centros eran cerrados, se intentaba que se cubriera a lo interno todas las necesidades de las personas menores de edad, por tanto no había participación hacia el afuera.” (Cubero, 2006, pág. 8).

En nuestro país también fue utilizado el modelo de atención masificado. Sin embargo con la firma del Convenio de los Derechos del Niño en 1990, se ordenaron reajustes a los modelos de intervención. Entre los cambios, Cubero menciona que para 1992, se inicia el proceso de cierre de los grandes Centros y se crea el Departamento de Albergues. “En ese momento histórico, se estaba haciendo una gran crítica a las instituciones masificadas, ya que apartaban a las personas menores de edad del proceso de socialización y tendían a producir mayor marginalización.” (Cubero, 2006, p. 8) Se busca apartar conceptos de instinto “caritativo”, y dar a un abordaje de atención integral y protección.

En el año 1997 se hacen cambios relacionados a estructuras de organización y financiación de los albergues del PANI. Estos cambios llevaron a la actualización del Modelo de Atención. En 1999 se sistematizan los Modelos de Atención y Supervisión para las Alternativas, lo cuales contienen lineamientos generales de acciones de intervención.

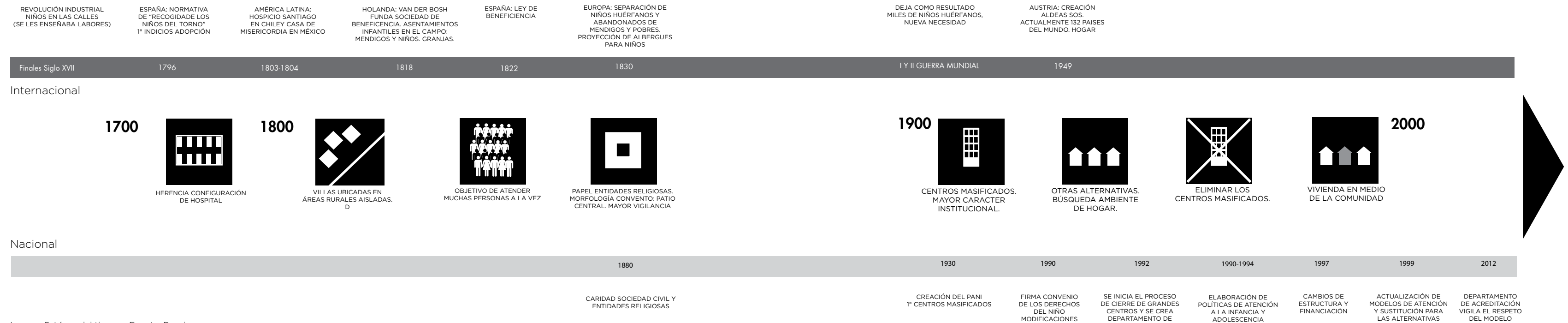
Actualmente el Patronato Nacional de la Infancia, por medio del Departamento de Acreditación controla los parámetros del modelo de Atención de los distintos albergues de la Institución, así como los administrados por ONG´s.

Véase Línea del Tiempo. (Imagen 5)

2.3. ARQUITECTURA-CENTROS DE ATENCIÓN INTEGRAL RESIDENCIAL: ENFOQUE DE VIVIENDA

Los CAIR pretenden dar al niño el ambiente más parecido al de hogar, si bien este nunca podrá igualar un ambiente de familia, se busca minimizar el impacto de la separación. El centro se convertirá en la vivienda del niño y será el sitio para las actividades diarias que rodean la formación de esta persona menor de edad. Ante esto, el concepto de vivienda es el elemento central del proyecto, ya que este es el refugio del ser humano, donde desarrolla el sentido de apropiación y modifica el espacio de acuerdo a sus necesidades.

“La casa, por lo tanto, sigue siendo el lugar central de la existencia humana, el sitio donde el niño aprende a comprender su existencia en el mundo y el lugar de donde el hombre parta y al que regresa... Diferentes actividades tienen lugar en la casa y su totalidad coordinada expresa su forma de vida” (Scruton, 1985, p. 39)

Los Centros de Atención Integral Residencial deberán responder al concepto de vivienda, enfocado a un ser humano en crecimiento y formación: el niño, niña y adolescente.

Como menciona Caballenas en el libro Territorios de la Infancia (2005), para los niños, niñas y adolescentes son de suma importancia los primeros acercamientos al entorno físico, y la comprensión de las relaciones sociales en dicho entorno. Se recalca la estimulación del desarrollo de los sentidos del niño mediante el uso de colores, texturas, olores, entre otras, los cuales en conjunto con la estimulación cognitiva y emocional permiten el desarrollo holístico del niño.

2.3.1. Evolución del concepto CAIR y conformación espacial

Estas alternativas fueron conocidas popularmente como “orfanato” y “hospicio”, términos que acuñan al cuidado de niños huérfanos; sin embargo se encuentran rodeados de mitos y connotaciones relacionados a tristeza y maltrato. Además de conformaciones espaciales caracterizadas por espacios amplios, dormitorios extensos y saturados de espacios homogéneos.

El término albergue se refiere a: “Edificio o lugar en que una persona halla hospedaje o resguardo temporalmente... La principal función es dotar de los servicios elementales de una casa. Pero siempre se encontrarán marcadas algunas diferencias en los programas arquitectónicos, instalaciones u organización” (Plazola, 1994, p. 412). Esto se acerca más al concepto de cuidado, pero de carácter temporal.

La configuración espacial de los CAIR, demuestra a través de la historia como existen distintas formas de resolver una misma necesidad, la cual es albergar niños, niñas y adolescentes. Muchas veces estas dependerán de la cantidad de personas a albergar, así como el perfil de edades.

Ante poblaciones infantiles más grandes, como es el caso de la Aldea Arthur Gough, existen otros planteamientos arquitectónicos en los cuales se presentan dos claros panoramas conceptuales: concentración por medio de grandes espacios comunes, en edificio con carácter más institucional; y configuración aldea, que busca a través de la escala del hogar-comunidad, dar un carácter más familiar.

La concentración en edificio por medio de grandes cuartos con muchas camas



Imagen 6. Esquemas de conformación espacial. Fuente: Propia.

responde más a un concepto de hospicio u orfanato anteriormente mencionado, dotando de un carácter más institucional. Sin embargo hoy en día se continúan encontrando propuestas de esta naturaleza.

Hernández y Vega (2007) expresan en su proyecto de graduación “La concepción arquitectónica pretende reflejar el concepto de unidad familiar, contraponiéndose a la idea desarrollada a través de los años; además, el lenguaje utilizado promueve el crecimiento de las personas menores de edad dentro de una atmosfera de armonía, estabilidad, convivencia y educación idóneas” (Hernández y Vega, 2007, p. resumen).

Se destaca que para la formación de un niño “...el sentirse parte de una espacio brinda la sensación de estar en el hogar, la libertad trae seguridad y la seguridad conlleva al descubrimiento de su propia identidad.” (Vega, 2007, p. 43).

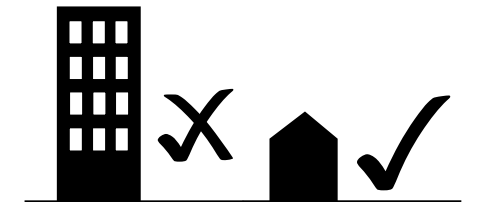
Para la apropiación por parte de niños, niñas y adolescentes, es de suma importancia que estos comprendan que poseen un espacio físico donde desenvolverse y que contribuya a su formación como personas autosuficientes.

Existen diversas propuestas donde se da una separación o clasificación por edades, lo que propicia una atención más eficiente por parte del personal y la adaptación del ambiente físico a la necesidad específica. Sin embargo, esto reproduce la dinámica utilizada en las escuelas y colegios, lo que va en detrimento del ambiente familiar que se busca crear. Además, la clasificación por edades, podría separar grupos de hermanos.

Es importante destacar la importancia del concepto de vivienda unifamiliar, y como debe ser la reinterpretación de este al reproducir este ambiente, la sustitución de familia dentro de un nuevo concepto de vivienda, el cual propicie el desarrollo infantil.

2.3.2. Aldea: mini-comunidad

La aldea se concibe como comunidad, núcleos habitacionales con espacios comunes que promueven el encuentro. Se convierte entonces en un pequeño espacio urbano-infantil de baja escala.

La vivienda en comunidad dentro de un ambiente sano, congruente con el concepto de grupo de casas y el desarrollo del contacto directo con el vecino, “los terrenos comunes que el grupo comparte constituyen un ingrediente esencial. Actúan como foco y anudan físicamente el grupo.” (Alexander, 1980, p. 196)

Se promueven vivencias de calidad, alrededor de espacios comunes, en este caso se propicia el contacto con el otro, el cual será el niño de la otra casa. La conformación de aldea, promueve la sana interacción constante del niño con sus similares, lo cual es clave en esta etapa.



Imagen 7. Esquema de comunidad. Fuente: Propia.

2.4. ARQUITECTURA PARA NIÑOS

Se estudiarán los espacios de una vivienda convencional orientada a la atención de población infantil.

La arquitectura destinada a niños, niñas y adolescentes debe considerar necesidades enfocadas en el desarrollo y formación de estos, las cuales abarcan aspectos:

- Fisiológicos. Requiere espacios para actividades motrices, coordinación, percepciones sensoriales, entre otras.
- Psicológicos: Desarrollo de la autoestima, sentido de responsabilidad, creatividad.
- Sociológicas: Reconocimiento de grupo, integración, espacio privado-espacio grupal.
- Pedagógicas: Aprender jugando.

Considerar la escala del niño: *“cuál debería ser el espacio que albergará a esos seres que nos miran con ganas de ver desde sus ochenta y cinco centímetros de altura y cuyo radio de acción táctil no supera un metro quince [...] Un metro y quince centímetros de tratamientos de materiales, puertas, ventanas y objetos creados para esa estatura de lo pequeño. El resto del inalcanzable espacio debía corresponder al serio mundo de los cuidadores” [Arroyo, 1999. Citado en (Monteys, 2001, p. 42)]*

2.4.1. Instinto de Refugio

El ser humano desde que nace, trae consigo un instinto de protección, el cual se evidencia en los juegos infantiles, al reproducir espacios protegidos y privados para sí mismos (Imagen 8). La experimentación del espacio y la búsqueda de ese refugio congruente con su escala se evidencia en prácticas como: poner dos sillas con una sábana encima, habitar espacios cerrados como cajas de cartón, encontrar techo bajo una mesa.

Acerca de la construcción del espacio de los niños, estos: “Procurarán crear lugares especiales para sí mismos y sus amigos, y como la mayor parte del mundo que les rodea es “de espacio de adultos”, se esforzarán por excavar un lugar a su propia escala” (Alexander, 1980, p. 813). Se debe incentivar que el niño tenga la posibilidad de modificar estos elementos, y permitirles por medio del juego la configuración en su entorno inmediato. A nivel de comunidad, se deben propiciar espacios de refugio caracterizados por bajas alturas, los cuales pueden estar vinculados a espacios naturales. De esta forma se pueden aprovechar espacios que para el adulto podrían ser residuales.



Imagen 8. Casa ecológica para refugio de niños. Fuente: <http://www.entrepadres.com>

2.4.2. El juego y el espacio

El juego es el principal medio por el cual el niño aprende, por lo tanto los espacios de juego deben estar caracterizados y dotados para su fin. Se menciona como un espacio de juego debe ser un “catalizador para la actividad del niño” (Cuito, 2001, p. 179). Se debe considerar importante la relación entre el espacio de juego y la vivienda, con una delimitación correcta sobre las actividades que deben realizarse en los respectivos espacios.

“El juego funciona como agente integrador entre los diversos niveles de elementos presentes en el territorio soporte de su acción, permitiendo a los niños apropiarse de un escenario de posibilidades mediante una trama de reglas, que despiertan las emociones de sus propias vivencias y del encuentro de los otros en los espacios efímeros que se construyen en el juego” (Cabanellas, 2005, pág. 106)

El juego es el medio por el cual los niños experimentan y viven el espacio, y por lo cual tienen la posibilidad de transformarlo. Se habla de un espacio que debe estimular los sentidos y propiciar sensaciones que traigan consigo un redescubrimiento constante por el entorno. Se da una referencia entre el espacio conocido-espacio vivido que guía al niño al conocimiento del entorno.

De acuerdo con Clara Eslava (2005), se concluye que al tratar los territorios de la cultura infantil por medio del cuento y el juego, se establecen diferentes espacios:

- Espacios “recorrido”: camino como lugar de sucesos, donde se marcan relaciones de orientación o pérdida, exploración del entorno.
- Espacios “no orientados”: lugares de sorpresa, búsqueda de referencias. Espacios intersticiales. “son espacios de orientar y desorientar, buscar y encontrar, perder, tropezar, descubrir...” (Cabanellas, 2005, p. 94).
- Binomio: Espacios “nómadas”, espacios “sedentarios”: Espacios de andar, frente a espacios de estar, relacionados con espacios abiertos o protegidos. Este binomio, oscila también con las emociones de los niños entre lo conocido y lo desconocido, entre la protección y la aventura, y constituye muchas veces la propia narración del cuento, adoptando máscaras diversas, como “la casa” y “el camino”.
- Espacios acción: implican conexión con el entorno, como relaciones a la par de, detrás de, subir, bajar, entre otros.
- Espacios y relación con el “cuerpo”: Relación con las envolventes, y sus significados. Asociación de valores con espacios, visible no visible.
- Espacios “transformación”: día y noches, colores, convertir una cosa en otra, umbral visual entre la realidad inicial y su inversión.
- Espacios “umbral”: concepto de puerta, elemento encerrado-oculto, umbral de tiempo y espacio. Llaves, objetos, palabras, puertas conforman umbrales, como los



Imagen 9. Niño jugando el escondite. Fuente: blog sobre juegos pedagógicos.

interiores de los armarios.

-Espacios “encantados”, espacios “tiempo”: involucrados a tiempo “encantamos espacios exteriores, como la alfombra voladora, que activando la ingravidez hace sentir al niño el espacio del propio aire o buceamos en el territorio bajo el mar, habitado por seres y entes distintos y desconocidos” (Cabanellas, 2005, pág. 102)

Construcción de espacios mediante los cuentos y fantasías. El niño a través de su imaginación habita espacios más allá de los físicos, donde una simple manivela se puede convertir en el timón de un barco que cruza una tempestuosa tormenta. Los cuentos y el juego estimulan la creación de esos espacios imaginarios, con atmósferas nuevas e impredecibles.

Un juego como el escondite (Imagen 9): “genera un inventario tanto de lugares como de objetos, poniendo en evidencia el rol del cuerpo y los objetos en la exploración y apropiación de los lugares familiares” (Cabanellas, 2005, p. 106). Los espacios, objetos, límites físicos delimitan y establecen espacios de escondite, donde se establecen relaciones respecto a lugar y tiempo. Se dan relaciones de escondites que sugieren en el niño a su escala las diferencias entre espacio público y privado. Los juegos comienzan a poner límites y reglas entre los niños y la convivencia social.

A través del juego se redescubre lo cotidiano. El niño utiliza espacios para cosas que el adulto normalmente no usaría, relacionado esencialmente a este proceso de descubrimiento del espacio y escala, por ejemplo: encontrar refugio en un armario, detrás de una puerta o bajo una mesa. Los espacios familiares se van construyendo poco a poco, e incluye las actividades diarias.

2.4.3. Relación de los espacios de la vivienda

HABITAR LA CASA

La forma como el adulto habita su casa, es reflejo del modelo que aprendió en su infancia. El anhelo y la jerarquización de ciertos espacios y objetos relacionados con estos durante los primeros años de vida, se reflejarán en sus preferencias de adulto. Por ello, es importante que el niño tenga un modelo de casa y forma de habitarla, ya que establecerá el patrón de vivencia y costumbres en torno a las actividades cotidianas.

Para estos niños es importante educarse dentro de los lineamientos adecuados, costumbres sanas y de convivencia social “...la casa es un campo de experimentación inmenso, sólo que parece estar oculto para nosotros y tal vez no tanto para los niños. El mismo niño que construye el modelo de “su” habitación con una caja de zapatos no duda en completar su obra añadiendo a la caja una pila y una bombilla isino no estaría completa!” (Monteys, 2001, pág. 124)



Imagen 10. Niña comiendo. Fuente: Olebebé.

Este apartado hace un estudio por las diferentes áreas de la vivienda y sus actividades con enfoque en el período de la infancia.

ESPACIOS PARA COMER

Los más pequeños necesitan un espacio para comer (Imagen 10), en el cual se concentren para dicha actividad. Para ello se puede utilizar mobiliario y utensilios de colores atractivos, además de que este sea de fácil limpieza. El uso de una mesa pequeña, si bien es acorde con la escala de los niños, podría impedir la interacción con miembros de otras edades.

Se menciona que la cercanía a la cocina puede ser un factor que facilite la observación: “Si es posible, situar la mesa en el cocina, para que pueda mantener un ojo en el los niños mientras usted prepara la comida” (Wilson, 2001, p. 106) Las nuevas tendencias de los espacios en la cocina también incorporan dentro de estas espacios de almacenaje para los niños, así como facilidades para que el niño colabora en actividades no arriesgadas, como llevar servilletas, poner la mesa, entre otras, lo cual ayudará a que el niño aprenda y empiece a asumir roles dentro de las labores domésticas.

ESPACIOS DORMITORIO

El dormitorio se convierte en el contenedor de muchas actividades más allá de dormir en él. Está relacionado con actividades personales de cada individuo que lo habita: vestirse, estudiar, descansar, leer, mudarse, jugar, entre otras actividades que van más allá del culto a la cama, donde esta como objeto principal de la habitación deja el espacio restante para las actividades adicionales, las cuales pueden llegar a ser igual de importantes.

DORMITORIO-NIÑO

Propicia la conformación de carácter, ya que es su dominio de espacio y entorno inmediato. Algunos autores como Cerver (1978) consideran: “La habitación de un niño debe en parte “suponerse” para cubrir necesidades comunes a todos los niños (dormir, trabajar escolarmente, desarrollar habilidades manuales), pero es una habitación que en mi opinión debe dejarse siempre sin concluir, siempre sin cerrar del todo las posibilidades de compendio” (Cerver, 1978, p. 2)

Algunas recomendaciones orientan la habitación hacia ventanas con entrada de sol al amanecer, espacios bien ventilados e iluminados, y de fácil limpieza. Además Bouffard establece algunos criterios como: utilizar pintura lavable, o con revestimiento plástico, tonos claros y motivos decorativos que despierten la imaginación.

Se deberán respetar los gustos de los niños, siempre y cuando estos se encuentren dentro de las normas y hábitos de higiene adecuados. Se busca que el dormitorio



Imagen 11. Explorar el mobiliario, caja como territorio. Fuente: Cabanellas (2005)

sea el espacio que le permita encontrarse a sí mismo. “Allí descubrirá su identidad el misterio de su esencia y existencia, se educará en la fortaleza de controlar su relación con los otros y con las cosas. Al poder elegir entre los otros y el ensimismamiento, sabrá valorar una y otra opción...” (Cerver, 1978) Es importante recalcar el respeto por los gustos y preferencias del niño, ya que de manera general en la mayoría de los casos, los adultos deciden por ellos, y parten de supuestos lo que el niño realmente quiere.

DORMITORIO-ADOLESCENTE

En la etapa de la adolescencia cambian las relaciones con el adulto, se asumen más responsabilidades y se requiere más independencia y privacidad. La casa debe “... ofrecerle grandes oportunidades para su iniciativa y su independencia; así como una sensación constante de apoyo, ocurra lo que ocurra...” (Alexander, 1980, p. 640). Se debe dar un equilibrio entre los límites y la apertura de posibilidades de autoconocimiento. El factor privacidad es de gran relevancia espacial, donde la ubicación y la existencia de una habitación individual se convierten en un factor muy importante.

ESPACIO-MOBILIARIO

En su relación con los espacios, las personas producen un sentimiento de apropiación con los objetos. “El relato del conjunto de muebles y enseres que contienen casas es demasiado rico para reducirlo al término “amuebladas”... Por el contrario, describir estos elementos es como describir el carácter de la casa y, aún más, los rasgos de sus propietarios.” (Monteys, 2001, p. 16). Las pertenencias de las personas hablan de su personalidad, sus gustos y preferencias, y traen consigo un significado más allá del observable a simple vista.

Los muebles para los niños pueden permitir una función múltiple: por ejemplo un cajón de juguetes puede servir como un banco para sentarse, un escondite, desplazarse, entre otros. (Imagen 11)

ESPACIO-ALMACENAMIENTO

De manera general los niños tienen muchas posesiones: juguetes, libros, objetos que recogen o atesoran. Por lo que el espacio debe ser aprovechado eficientemente. Al niño se le debe enseñar a guardar y ordenar sus cosas. Se pueden utilizar técnicas para etiquetar las cosas por medio de código de colores, o imágenes donde se hagan asociaciones de los objetos y el lugar donde corresponde su almacenaje.

Los espacios sociales y habitaciones son lugares de potencial almacenamiento ya que se encuentran vinculados directamente con los lugares donde se desarrollen las actividades. La generación de límites respecto a las pertenencias de uno u otro niño, permite que los niños aprendan a compartir y a la vez conocer los límites del respeto por las cosas ajenas.



Imagen 12. Uso del espejo, relación niño. Fuente: Cabanellas (2005)

La personalización es clave para organización y funcionamiento óptimo de la casa.

SEGURIDAD-VIGILANCIA

La posibilidad de vigilancia por parte del adulto es de suma importancia. En el caso de una población de niños amplia, se debe optimizar el control visual por parte del cuidador.

Franulic (2005) en un estudio sobre el desarrollado los centros de asistencia social, menciona la casa colonial de patio central como una morfología utilizada para propósitos de control. “La espacialidad del patio, cuadrado circundado por corredores, líneas que convergen en cuatro puntos, y en el centro una pequeña plaza pública que se mira siempre al salir de las habitaciones. Patio, corredor, centro: líneas paralelas que se exhiben unas a otras...”. (Franulic, 2005, pág. 7) . La morfología colonial de vivienda con patio central muy presente en conventos y centros penitenciarios, es una forma de tener mayor visibilidad de los espacios, sin embargo se sugiere que esta configuración puede ser más apropiada para aplicar en el conjunto en sí, o utilizada en una pequeña escala dentro del modulo habitacional. La colocación de espejos (Imagen 12) facilita la función de vigilancia del adulto desde diferentes ángulos, a la vez que permite el autoconocimiento del niño en su etapa de crecimiento.

ESPACIOS-ESTUDIO

Se deben definir espacios destinados a las labores escolares que promuevan la concentración y que se diferencien de espacios para otras actividades. En estos se puede trabajar con los horarios y labores escolares asignadas, mediante pizarras y otros objetos que den jerarquía. El mobiliario debe ser adecuado a la escala y ergonómico para la actividad que se esté por realizar.

ESPACIOS AL AIRE LIBRE- ESPACIOS SEMITECHADOS

Permite a los niños el desarrollo físico al darles un espacio para correr, saltar. Sobre todo actividades que no podrían realizarse al interior de la casa. Se debe garantizar accesibilidad que permita fácil transición entre afuera y adentro, y el contacto con el espacio exterior aún en épocas lluviosas.

CARACTERÍSTICAS GENERALES

1. Distribución por edad



2. Distribución por género



3. Proximidad con centro urbano



4. Emplazamiento



5. Escala

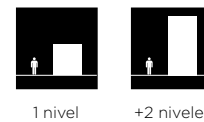

6. Organización General



Imagen 13. Íconos de características generales. Fuente: propia

2.5 ESTUDIO DE CASOS

Ante la poca bibliografía referente a arquitectura y CAIR, se plantea un estudio de casos que permita identificar características del abordaje funcional y arquitectónico de este tipo de centros.

A continuación se presenta un estudio de 3 casos nacionales, los cuales fueron visitados, así como 2 internacionales consultados bibliográficamente y por medios electrónicos. La elección de estos responde a la pluralidad existente respecto a las características a evaluar.

Para cada caso se describirá la ubicación, capacidad instalada, planta de conjunto y de unidad habitacional. Con ello se busca identificar parámetros que permitan comprender los diferentes abordajes espaciales y de atención, estos serán identificados por medio de iconografía (Imagen 13) y son los siguientes:

1. Distribución por edad
2. Distribución por género
3. Proximidad al centro urbano.
4. Emplazamiento
5. Escala
6. Tipología de Edificio

Otros conceptos a evaluar son:

- Concepto cuidado
- Espacios exteriores
- Seguridad
- Morfología
- Servicios de Apoyo
- Sostenibilidad

SIMBOLOGÍA



2.5.1. ALBERGUE ABRAHAM



DESCRIPCIÓN GENERAL

Arq. Lilliana Vallejo (Colombia)
 Ing. Guillermo Rodríguez (Colombia)
 Ubicación. San Diego, La Unión.
 Cartago, Costa Rica.
 Capacidad: 20

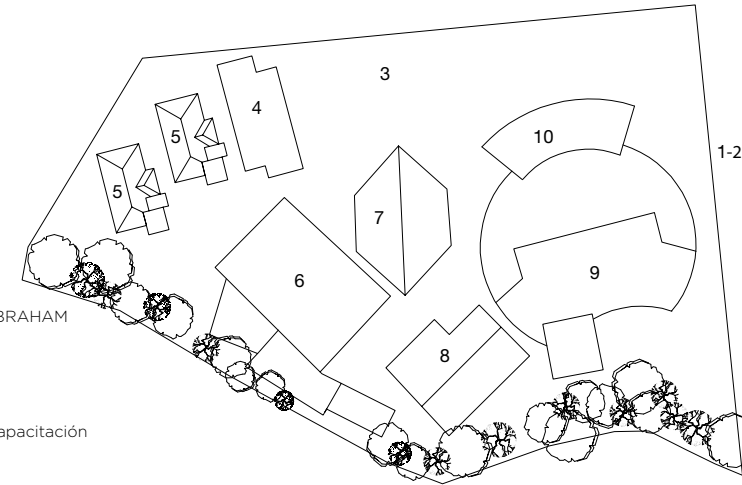

CONJUNTO ALBERGUE ABRAHAM
 1. Acceso Principal
 2. Acceso vehículos
 3. Estacionamiento
 4. Casa dueños
 5. Casas Albergue
 6. Guardería y centro de Capacitación
 7. Iglesia y comedor
 8. Bodega
 9. Cancha y anfiteatro
 10. Oficinas de servicio a la comunidad

Imagen 14. Planta de Sitio Albergue Abraham. Fuente: propia.

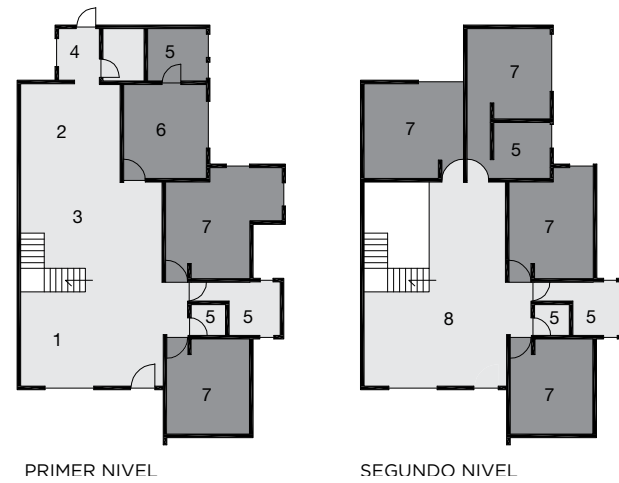

CASA TIPO ALBERGUE ABRAHAM
 1. Sala
 2. Cocina
 3. Comedor
 4. Cuarto de Pilas
 5. Servicios Sanitarios
 6. Dormitorio Cuidadores
 7. Dormitorios
 8. Área de juego

Imagen 15. Planta de Casa Albergue Abraham. Fuente: propia.

CARACTERÍSTICAS GENERALES

1. Distribución por edad

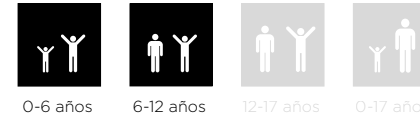

2. Distribución por género



3. Proximidad con centro urbano



4. Emplazamiento



5. Escala



6. Organización General



Concepto habitacional

Casa administrada por una pareja, semejante al estereotipo de familia común. Se busca mantener la privacidad de núcleo familiar de los cuidadores y los niños y niñas albergados.

Espacios exteriores

Áreas de juego alrededor de las casas. Conexión con otros servicios del área.

Seguridad

Portones de fácil acceso y baja altura. Control a través de instrucciones y vigilancia de tíos (cuidadores).

Morfología

Unidad: Estilo de casa estadounidense. Patio alrededor de la casa. Conjunto compuesto por 3 casas, de las cuales 2 son utilizadas como albergue, y 1 ocupada por los fundadores del ONG y su familia.

Servicios de Apoyo

Complejo que comprende iglesia, guardería, servicios legales y médicos a la comunidad a través de instituciones públicas y privadas que brindan estos servicios de manera gratuita.

Sostenibilidad

Las casas fueron construidas con madera de cajas de pino para embalaje de vidrios donado por la empresa Extralum. Limpiadas y tratadas por estudiantes extranjeros voluntarios que además colaboraron en la construcción de las casas.

Otros conceptos

Privacidad: Respeto por las habitaciones de los otros niños o niñas, manejo de límites a través de instrucciones por el respeto de espacios privados.

Aspectos relevantes

Se encuentra dentro de un marco de servicios para la comunidad que a la vez pueden ser utilizados por los niños y niñas albergados. Amplios espacios de juego.

2.5.2. PUEBLITO DE COSTA RICA



DESCRIPCIÓN GENERAL

Arq. desconocido
Ubicación. Paraíso, Cartago,
Costa Rica
Capacidad: 105

CONJUNTO PUEBLITO
1. Acceso Principal
2. Acceso vehiculos
3. Estacionamiento
4. Gimnasio
5. Oficinas
6. Casas tipo 1
7. Cancha futbol
8. Bodega
9. Aulas
10. Guardería
11. Casas tipo 2
12. Área de juegos



Imagen 16. Planta de Sitio Pueblito de Costa Rica. Fuente: propia.



CASA TIPO 1 PUEBLITO
1. Corredor
2. Cocina
3. Comedor
4. Cuarto de Pilas
5. Servicios Sanitarios
6. Dormitorio Cuidadora
7. Dormitorios

Imagen 17. Planta de Casa Tipo Pueblito de Costa Rica. Fuente: propia.

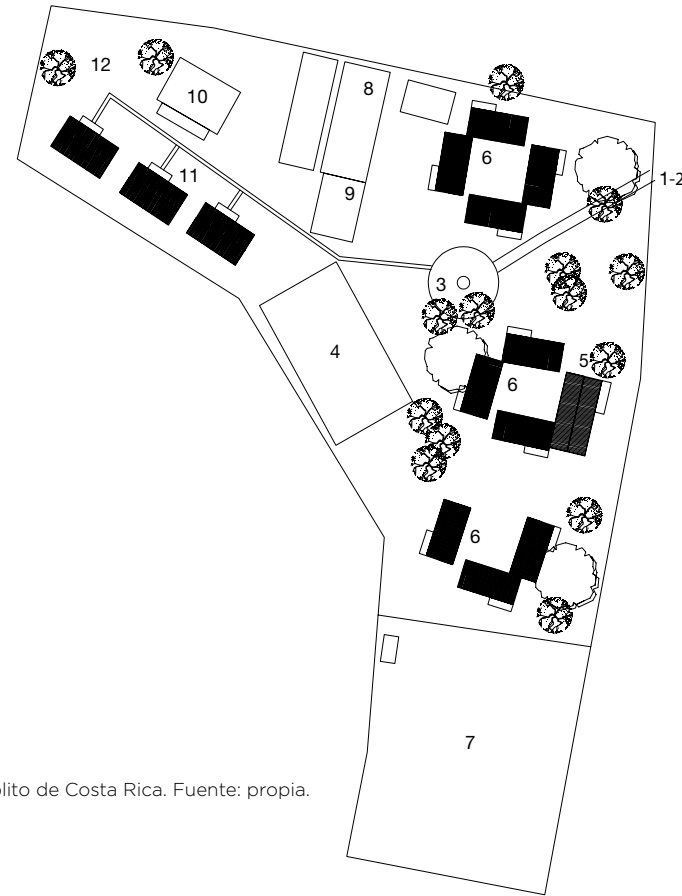
CARACTERÍSTICAS GENERALES

1. Distribución por edad



2. Distribución por género



3. Proximidad con centro urbano



4. Emplazamiento



5. Escala

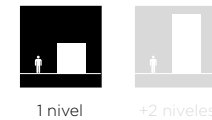

6. Organización General



Concepto habitacional

Casa administrada por pareja, semejante al estereotipo de familia común. Se busca crear un ambiente familiar lo más parecido posible con edad variada dentro de las casas.

Espacios exteriores

Amplias áreas verdes. Áreas de juego, gimnasio, cancha de futbol.

Seguridad

Espacio abierto. Control a través de instrucciones. Vigilancia de tíos (cuidadores).

Morfología

Consta de 16 casas, de las cuales 1 es utilizada como oficina. Existen dos tipos de unidad habitacional.

Conjunto: Casas con mayor antigüedad agrupadas en 4, creando patios centrales entre ellas. Casas más recientes se encuentran emplazadas en hilera. El crear patios centrales entre casas genera vigilancia natural y espacios de encuentro.

Servicios de Apoyo

Guardería, aulas de cómputo, aulas de estudio, lavandería.

Sostenibilidad

No aplica.

Aspectos relevantes

A través de la configuración de varias casas, se crean espacios centrales comunes entre ellas.

2.5.3. HOGAR INFANTIL EN SANTO DOMINGO, HEREDIA



DESCRIPCIÓN GENERAL

Arq. desconocido
Ubicación. Santo Domingo, Heredia, Costa Rica.
Capacidad: 10



Imagen 18. Emplazamiento Albergue de Santo Domingo de Heredia . Fuente: propia.



Imagen 19. Esquema funcional Albergue de Santo Domingo de Heredia. Fuente: propia.

CARACTERÍSTICAS GENERALES

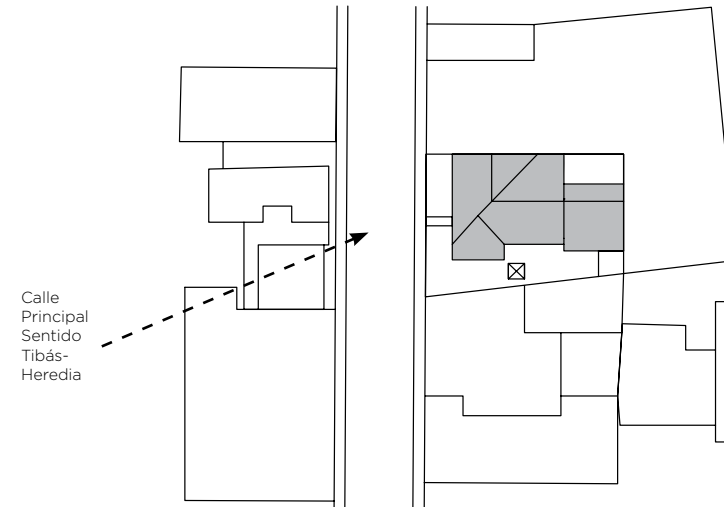
1. Distribución por edad

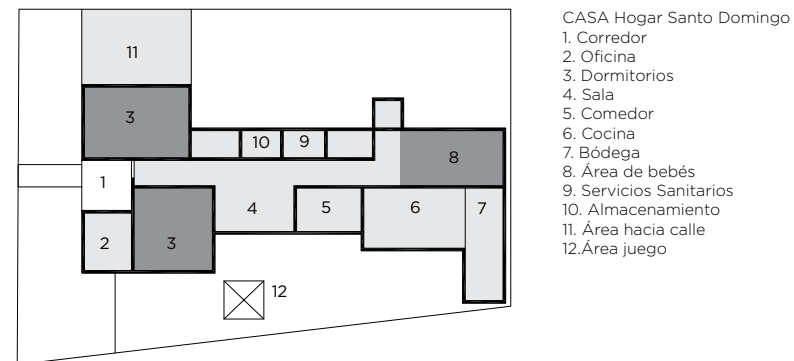

2. Distribución por género



3. Proximidad con centro urbano



4. Emplazamiento



5. Escala



6. Organización General



Concepto habitacional

Casa, dirigida por “tías” que cumplen el papel de cuidadoras. Estas se encargan de cuidar una población transitoria de niños y niñas entre 0 y 6 años.

Espacios exteriores

Áreas de juego ubicadas en el patio lateral a la casa. Permite la visibilidad hacia la acera, lo cual es importante para potencializar el contacto con el exterior. Crea vínculos con los vecinos, y esto permite una relación más cercana.

Seguridad

Doble uso de portones como filtro, que permita garantizar la seguridad de los niños, sin eliminar la visibilidad al exterior.

Morfología

Consta de una casa inmersa en el centro urbano de Santo Domingo de Heredia. Vivienda unifamiliar, que como muchos otros albergues son viviendas compradas o alquiladas, que han sido modificadas para este tipo de centros.

Servicios de Apoyo

Oficina ubicada en la entrada. Uso de servicios del área como CEN-CINAI, entre otros.

Sostenibilidad

No aplica.

Otros conceptos

Privacidad: Al tratarse de niños pequeños el espacio de dormir se compone de dos espacios grandes.

Aspectos relevantes

Al encontrarse la casa inmersa en el centro urbano, existe mayor interacción con los servicios y vecinos de la zona.

2.5.4. ALDEAS SOS PUEBLA, MÉXICO



DESCRIPCIÓN GENERAL

Arq. Dato desconocido.

Ubicación. TEHUACÁN, PUEBLA, MÉXICO

Capacidad: 10 p/casa

CONJUNTO SOS PUEBLA

1. Acceso Principal
2. Bazar
3. Panadería
4. Taller e Mantenimiento
5. Administración
6. Kinder
7. Tanque
8. Casa tipo
10. Casa del director
11. Patio Central
12. Futura Ampliación
13. Pista de Carreras
14. Cancha Deportiva



Imagen 20. Sitio de Aldeas SOS en Puebla, México . Fuente: Plazola (1994)

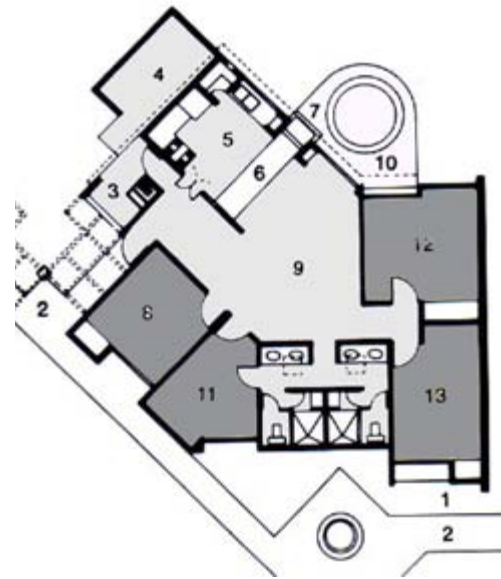

CASA TIPO

1. Casa
2. Andador
3. Lavandera
4. Patio de Servicio
5. Cocina
6. Comedor
7. Jardinera
8. Recámara 3
9. Sala de estar
10. Terraza
11. Cuarto mamá
12. Recámara 1
13. Recámara 2
14. Baño para niños y niñas

Imagen 21. Planta casa de Aldeas SOS en Puebla, México . Fuente: Plazola (1994)

CARACTERÍSTICAS GENERALES

1. Distribución por edad



2. Distribución por género



3. Proximidad con centro urbano



4. Emplazamiento



5. Escala

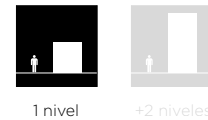

6. Organización General



Concepto habitacional

Las casas son de tipo unifamiliar (Imagen 15). En cada una de estas se albergan entre 8 y 10 niños, más 2 cuidadoras. Tienen un gran espacio central que unifica las áreas sociales, rodeadas de las habitaciones.

Posee una terraza que comunica con el exterior, la cual provee una transición con el espacio exterior.

Espacios exteriores

Amplias zonas verdes y áreas deportivas.

Seguridad

A través de los espacios centrales entre las casas se promueve la supervisión. Acceso como filtro.

Morfología

Aldeas Infantiles SOS de Tehuacán, bajo el concepto de aldea, reúne 12 casas con posibilidades de extensión vinculadas a otras áreas comunes.

La configuración de las casas agrupadas en bloques de cuatro genera un espacio central semi cerrado que permite el juego de los niños en estas áreas bajo la vigilancia del adulto.

Servicios de Apoyo

Cuenta con espacio de comercio, kinder, que permite incorporar dentro del sitio actividades de la comunidad.

Sostenibilidad

Las aldeas infantiles SOS plantean los diseños bajo conceptos congruentes con el contexto de la zona, y el país perteneciente.

Aspectos relevantes

La configuración interna del espacio común rodeado de los espacios privados permite una mejor integración. La formación de espacios entre las casas es una consecuencia de la construcción del conjunto, planteando una configuración de crecimiento que otorgue beneficios planteados por etapas.

2.5.5. ALBERGUE IRMA ARELLANO, MÉXICO



DESCRIPCIÓN GENERAL
 Arq. René Escobar Alarcón
 Ubicación. MÉXICO D.F.
 Capacidad máxima:
 Capacidad actual: Dato desconocido.

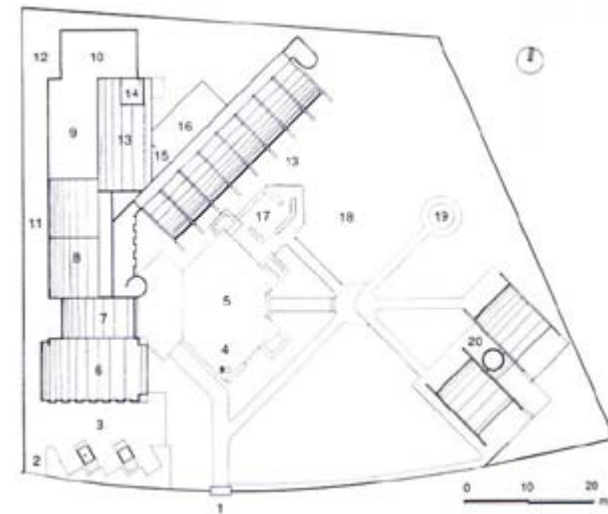

- CONJUNTO
1. Acceso Principal
 2. Acceso vehículos
 3. Estacionamiento
 4. Asta Bandera
 5. Plaza cívica
 6. Auditorio
 7. Administración
 8. Departamentos
 9. Comedor
 10. Cocina
 11. Circulación vehículos
 12. Patio de Servicio
 13. Dormitorios
 14. Tanque de Agua
 15. Vacío
 16. Baños
 17. Plaza de visitas
 18. Juegos mecánicos
 19. Arenero
 20. Talleres

Imagen 22. Sitio de Albergue Irma Arellano, México . Fuente: Plazola (1994)

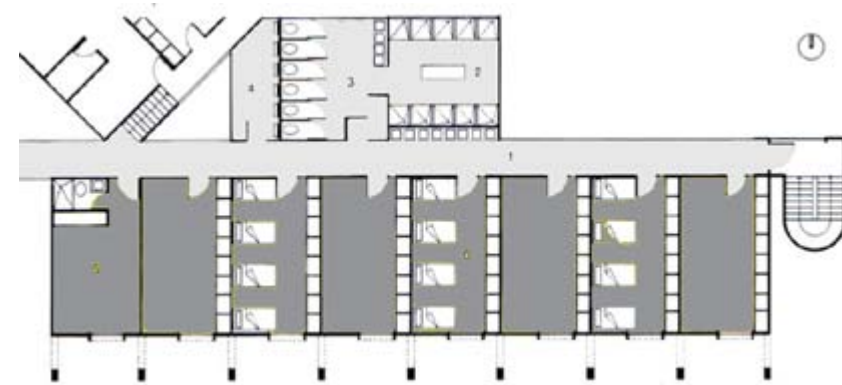

- CONFIGURACIÓN DORMITORIOS
1. Vestíbulo
 2. Duchas
 3. Servicios Sanitarios
 4. Bóveda
 5. Recámara de asistente
 6. Dormitorio

Imagen 23. Planta de Albergue Irma Arellano, México . Fuente: Plazola (1994)

CARACTERÍSTICAS GENERALES

1. Distribución por edad



2. Distribución por género



3. Proximidad con centro urbano



4. Emplazamiento



5. Escala



6. Organización General



Concepto habitacional

Recibe niños de bajos recursos económicos o en riesgo social, que viven en el hogar durante período escolar, estos regresan a sus casas en vacaciones. Los dormitorios se encuentran separados, hombres en un nivel y mujeres en otro, "...vigilados por una persona en cada piso. En un dormitorio caben 8 niños en 4 literas, con un closet para cada uno. Los baños están agrupados en un núcleo central. La casa del encargado principal del conjunto se halla cercana a las habitaciones" (Plazola, 1994, p. 473).

Espacios exteriores

Cuenta con espacios exteriores amplios, de juego y esparcimiento.

Seguridad

Cuenta con un control de acceso.

Morfología

La forma del edificio se encuentra concentrado en un bloque orientado hacia un centro. Este concepto habitacional tiende a la agrupación masiva, concentrando los servicios como servicios sanitarios y comedor a espacio en conjunto que respondan a gran cantidad de niños y niñas.

Servicios de Apoyo

Cuenta con comedor, auditorio, plazas, juegos infantiles, cancha de fútbol, entre otros.

Sostenibilidad

No aplica.

Aspectos relevantes

La configuración a modo edificio, da un carácter de centro de caridad.

2.5.6. Resumen de Alternativas

Distribución por edad:



Diferenciada: La clasificación por edad permite una mejor respuesta y enfoque a una determinada etapa de desarrollo de la persona menor de edad. Sin embargo, esto ya es utilizado en los centros educativos, y podría disminuir el ambiente de hogar.



Mixta: La población con edades entre 0-17 años es una constante en los centros de atención que tienen más de 20 usuarios. Esto es una característica que desde un enfoque teórico busca parecerse a una familia ordinaria. Además la presencia de grupos de hermanos con edades variables dentro de algunos centros, obliga a la diversidad de la población.

Distribución por género



Diferenciada: Si bien en el presente estudio de casos no se presentó un centro exclusivo para mujeres u hombres, si existen de este tipo en nuestro país, ya que son alternativas ante población con características vinculadas a delincuencia y drogadicción, así como el caso de adolescentes embarazadas. Esta diferenciación también busca minimizar el riesgo de abusos sexuales que puedan darse entre los usuarios, con mayor riesgo en población adolescente.



Mixto: Al igual que la distribución por edad, el tener población con diversidad de género, se acerca más al concepto de asemejar una “familia tradicional”.



Proximidad al centro urbano.



Rural: De acuerdo a Fernández “Los centros de menores se han ubicado tradicionalmente en las afueras de ciudades, en convergencia con el planteamiento de fortaleza autosuficiente” (Fernández del Valle, 2004, p. 257) Este concepto, aleja a sus usuarios de un entorno de servicios a utilizar dentro de una comunidad, como el uso de transporte, centros educativos, centros de salud, centros espirituales, que se encuentren cerca y eviten el aislamiento y marginalidad por lejanía.



Cerca o dentro del área urbana: Cercanía con la comunidad y los servicios, bajo un criterio de inclusión que permita a los usuarios participar las actividades de esta.



Emplazamiento

Edificio aislado: Relacionado con el concepto rural mencionado anteriormente, el aislamiento es desfavorable al estar alejado de la comunidad y vecinos inmediatos, al no permitir el contacto con estos.



Edificio entre casas: Favorece la comunicación con vecinos, la inclusión y accesibilidad directa con la acera-calle como espacio público de convivencia.



Edificio entre conjunto urbano: Al igual que el anterior este favorece la convivencia con vecinos, y agrega cercanía física de los servicios de la comunidad.

Escala



1 nivel: Es el modelo más usual, ya que la presencia de un segundo nivel implica la necesidad de mayor supervisión por parte de los cuidadores.



2 niveles: La utilización de dos niveles requiere mayor supervisión. Además requiere de garantizar la accesibilidad total a toda la infraestructura, con necesidad de un elevador o rampa para las personas con discapacidad motriz.

6. Tipología de Edificio.



Casa: La mayoría de los casos apuntan a esta tipología donde se trata de imitar el aspecto de una vivienda común.



Edificio: La tipología de edificio está vinculado a un centro masivo que relacionamos con conceptos como orfanato u hospicio. Como lo menciona del Valle, “Las grandes construcciones del pasado, con grandes capillas adosadas, amplios espacios de deportes, etc... apuntan a la idea de que se trata de un dispositivo religioso (asociado, por lo tanto, a la idea de caridad y beneficencia), centro de reclusión, centro escolar, etc” (Fernández del Valle, 2004, p. 258)

Concepto de cuidado

Modelo pareja: Cuido a través de una pareja y sus hijos biológicos conviviendo en la casa con las personas menores de edad albergadas. Este tipo se presenta en ONG's. Los cuidadores igualmente son llamados "tíos" por las personas menores de edad.

Modelo tías: El modelo de "tías", donde 2-3 mujeres se encargan del cuidado, este es un modelo utilizado en albergues del PANI.

Espacios exteriores

Todos los casos presentan amplios espacios exteriores con espacios de juego y recreación.

Seguridad

La seguridad se maneja a través de reglas con las personas menores de edad. Los controles de acceso son necesarios para llevar registro del ingreso de visitantes a los diferentes centros, con el objetivo de salvaguardar el bienestar de los usuarios, ya que dicha responsabilidad recae directamente en el respectivo centro.

Morfología

La vivienda modo unifamiliar inmersa en un centro urbano es la opción con mejores condiciones para incorporar a los usuarios dentro de las actividades de la comunidad. Sin embargo, la existencia de centros con mayor capacidad es necesaria para solventar la cantidad de niños, configurando conjunto de casas (aldea). Por otro lado, la morfología de agrupación puede propiciar la creación de mini comunidad a través de las relaciones entre casas, como lo es el caso de Aldeas Infantiles SOS en Puebla, México y Pueblito de Costa Rica, en Cartago.

Servicios de Apoyo

La presencia de servicios de apoyo es característica en centros conformados por varias casas, o que deben contar con servicios que cubran de una manera más integral atender a la población. Además el ofrecer otros servicios a la comunidad, como lo es el caso de Pueblito de Costa Rica y Albergue Abraham.

Sostenibilidad

La utilización adecuada de las energías y estrategias climáticas son y serán lineamientos básicos a llevar a cabo. La utilización de materiales reciclados, reutilizables y la participación en la construcción deberán ser tomados en cuenta como herramientas validas como medios para lograr proyectos de interés social y conciencia ecológica.

2.6. MARCO LEGAL

Para realizar su labor el PANI cuenta con normativa nacional e internacional que se deriva principalmente de la Convención sobre los Derechos del Niño y la Ley 7648 emitida en 1996, las cuales constituyen el marco legal mínimo para la protección de los derechos de las personas menores de edad en Costa Rica.

El Patronato Nacional de la Infancia de acuerdo con documentos como "Aspectos teórico-conceptuales para la elaboración del Modelo de Atención" expone, sobre el área de cuidado y desarrollo de la autonomía: "Esta área debe tener en consideración a la persona menor de edad, como sujeto de derechos, así como los principios generales de este enfoque tales como el interés superior, la no discriminación, el derecho a la vida, supervivencia y desarrollo, y la autonomía progresiva" (Departamento de Acreditación, Agosto 2007)

De acuerdo con la Convención Internacional Sobre Los Derechos Del Niño, (ley n°.7184, agosto, 1990) se reconocen los derechos del niño a un desarrollo de personalidad, bajo el seno de la familia, en un ambiente propicio para ello. Se establece en el Art. 2 que los Estados deben tomar las medidas necesarias para proteger los derechos del niño. Este documento fue firmado por Costa Rica el 26 de enero en 1990 con las Naciones Unidas.

El Código de la Niñez Y La Adolescencia (Ley N° 7739, Feb. 1998), constituye el marco jurídico mínimo para la protección integral de los derechos de las personas menores de edad. Se establecen políticas estatales así como el carácter de interés superior y la jerarquía normativa. En este se instaura cómo debe interceder el PANI cuando el niño no pueda permanecer con su familia biológica.

Se establece al PANI como institución autónoma del Estado, encargada de proteger de forma integral los derechos de la infancia, adolescencia y familia. Se definen los fines y atribuciones de la institución, así como el funcionamiento y administración de esta. Ley orgánica del patronato nacional de la infancia (N° 7648 DIC 1996)

De acuerdo con la Ley General De Centros De Atención Integral (N° 8017, AGOSTO, 2000) y Normativa del Ministerio de Salud para Centros de Atención Integral se establecen los requerimientos y condiciones mínimas que deben cumplir los centros de Atención Integral. Se hace una clasificación de los diversos tipos de CAI: temporal diurna, temporal nocturna y residencial transitoria. Se especifican las áreas de intervención, el recurso humano requerido así como las condiciones de planta física. (Art. 4.3.1) En esta normativa se especifican parámetros mínimos de infraestructura, los cuales serán resumidos a continuación (véase Tabla 2).

ESPACIO	REQUERIMIENTO
Recomendación Planta física	1 nivel
Accesos	2 si hay más de 10 usuarios
Área verde mínima	30% terreno
Espacio para juego	
Espacios para actividades didácticas	1.5 m2 por niño
Espacios para descanso y dormitorio	3 m2 por cama
Si hay más de 30 personas los pasillos	Dimensión no menor de 1.20m
Servicios Sanitarios visitas-personal-usuarios	Diferenciados
Dormitorio del personal	Separado
Servicios Sanitarios Usuarios	Diferenciados por sexo
Espacio para nutrición	Exclusividad
Área de lavado y tendido de ropa	
Paredes y cielo rasos	Fácil limpieza y colores claros.
Los pasillos y un servicio sanitario	Barras para personas con discapacidad
Almacenamiento para pertenencias de usuarios	Individualizado y accesible
Servicios Sanitarios	Ventilación e iluminación abiertos directamente a áreas externas
MOBILIARIO	CANTIDAD O CARACTERISTICA
Mesa Cambio Mantillas	1
Inodoro	1 p/15 niños
Lavatorio	1 p/15 niños
Ducha con agua caliente	1 p/4 usuarios
Mesas y sillas	Acorde a la edad y livianas
Mueble para primeros auxilios	No acceso de usuarios

Tabla 2. Cuadro Resumen de Normativa del Ministerio de Salud para CAIR.

2.7. CONSIDERACIONES FINALES

La arquitectura destinada a niños debe partir de proporcionar la posibilidad de conocer el entorno a través de ella. Los niños y niñas deben tener la posibilidad de construir su espacio por medio de espacios transformables, pensados no sólo para un único uso. Además se concluyen que estos espacios deben favorecer la comunicación, promover un equilibrio entre espacio público-privado, exigir a los niños la exploración, relación de materiales y propiciar la dualidad de usos.

El enfoque de la vivienda, es necesario, para comprender que más allá de un Centro de Atención Integral Residencial, manejado por una institución y acogido a normativas legales, debe tener un énfasis basado con la convivencia humana. Ya que el ser humano, construye su identidad alrededor del hogar, se debe comprender la importancia de los espacios de la vivienda y cómo estos son utilizados por sus actores.

Ante una sociedad que atraviesa múltiples transformaciones, es importante entender que el objeto de estudio se convierte en una nueva alternativa de vivienda: destinada y dominada por niños, niñas y adolescentes, bajo el cuidado, en este caso constituye una minoría en el hogar: el adulto. Por lo tanto, es importante comprender que el espacio está destinado a la convivencia integral de estos, que conlleva retos con el manejo de escalas, equilibrio de espacios públicos y privados, estrategias de seguridad y supervisión, así como la escucha del niño, niña y adolescente, en un entorno en el que generalmente las decisiones son tomadas por otros: el adulto.

La arquitectura para estos centros enfocada en niños, niñas y adolescentes, debe dar las posibilidades que en su contexto de origen no tenían, las cuales van más allá de las necesidades básicas fisiológicas. Estos centros funcionan bajo parámetros de educación integral y tratamiento psicológico, por lo tanto el espacio debe propiciar y acompañar estos procesos. Ante una población vulnerable, proveniente de sitios carentes de estímulos, el nuevo espacio que los acoja deberá indudablemente revertir este escenario, dotando de pluralidad de espacios que propicien la formación de personalidad.

3 METODOLOGÍA

Este capítulo plantea la metodología utilizada para obtener los objetivos propuestos. Se presenta el enfoque, unidad de análisis, población y técnicas de recolección de información.

METODOLOGÍA

3.1. ENFOQUE Y ALCANCE DE LA INVESTIGACIÓN.

El proyecto tiene un enfoque cualitativo ya que busca analizar el entorno y las actividades diarias que se desarrollan en la Aldea Arthur Gough. Ya que se evaluará cómo los usuarios utilizan el espacio dentro del marco de sus actividades diarias, con el objetivo de identificar sus principales necesidades, las cuales serán llevadas a través de pautas al proyecto arquitectónico a proponer.

Sobre las investigaciones con enfoque cualitativo, menciona Sampieri: “La recolección de datos ocurre en ambientes naturales y cotidianos de los participante o unidades de análisis... En el caso de seres humanos en su vida diaria: cómo hablan, en qué creen, qué siente, cómo piensan, cómo interactúan, etcétera.” (Sampieri, 2006, pág. 566) Además, esta investigación se basa en la teoría general de sistemas, con un enfoque sistémico partiendo de todos los factores que se ven involucrados en el proceso que contribuyen, directa o indirectamente a la optimización en la concepción del objetivo de la investigación.

El alcance de la investigación será descriptivo ya que estos “son útiles para mostrar con precisión los ángulos o dimensiones de un fenómeno, suceso, comunidad, contexto o situación” (Sampieri, 2006, pág. 103). Se definirán criterios físicos y de actividades que se recolectarán directamente de los usuarios de la Aldea Arthur Gough. Se busca caracterizar el perfil de los usuarios: tanto los niños, niñas y adolescentes albergados, así como los adultos encargados de su cuidado y los trabajadores de áreas administrativas.

El diseño será de investigación-acción ya que busca “resolver problemas cotidianos e inmediatos y mejorar prácticas concretas” (Sampieri, 2006, pág. 706). La investigación pretende aportar una solución que contribuya a solventar las necesidades actuales de la aldea. Se busca una mejora de la situación actual, se trata de problemas prácticos vinculados a un ambiente en el que se desarrollan las actividades diarias. Se implicará a los involucrados en la detección de sus necesidades, un diseño investigación acción-participativo.

Por medio de elementos de diseño fenomenológico, se tomarán en cuenta experiencias individuales subjetivas de los involucrados. Al buscar entender desde el punto de vista de la persona, se permite darle temporalidad, espacialidad, corporalidad y contexto relacional. (Sampieri, 2006, pág. 713) “Además la visión deliberativa que se basa en “interpretación humana, la comunicación interactiva, la deliberación, la negociación y la descripción detallada” (Sampieri, 2006, pág. 707)

3.2. UNIDAD DE ANÁLISIS

Serán los usuarios de la Aldea Arthur Gough y los edificios que forman la infraestructura física de dicho centro.

3.3. POBLACIÓN

La población comprende todos aquellos niños, niñas y adolescentes que se encuentren entre 0y 18 años, los cuales se encuentren actualmente en la Aldea Arthur Gough. Además la población de adultos encargados de supervisar la educación de las personas menores de edad allí albergadas, así como las personas encargadas de trabajar en el área administrativa, los cuales son trabajadores del PANI.

3.4. MUESTRA

La muestra será de casos-tipo, ya que se busca profundidad en el tema “con el grupo se efectúa una sesión: un facilitador o moderador dirigirá la conversación para que los participantes expresen sus actitudes, valores, medios, expectativas, motivaciones hacia las características de determinado producto o servicio” (Sampieri, 2006, pág. 567) Se busca a través de grupos focales, obtener información de los niños, niñas y adolescentes albergados en la institución.

También habrá elementos de muestras de carácter homogéneo, “en éstas las unidades a seleccionar poseen un mismo perfil, o que bien, comparten rasgos similares” (Sampieri, 2006, pág. 583) con el fin de identificar necesidades comunes.

Se busca trabajar con una proporción de esta población, por medio de abarcar la casa tipo y sus usuarios correspondientes. La muestra será por conveniencia, ya que se usarán los usuarios que estén disponibles o los que la coordinadora de la Aldea designe.

3.5. TÉCNICAS DE RECOLECCIÓN DE INFORMACIÓN

Ver Esquema metodológico a continuación.

ESQUEMA METODOLÓGICO

Objetivo General

Proponer un diseño de módulo de espacio habitacional, su conexión y crecimiento en el espacio existente, que responda a las necesidades espaciales de los habitantes de la Aldea Arthur Gough, en Río Oro de Santa Ana.

1.  **Objetivo**

Diagnosticar la situación actual de la infraestructura física en la Aldea Arthur Gough para determinar si los espacios responden a las necesidades de los usuarios.

2.  **Objetivo**

Identificar las necesidades y preferencias socio-espaciales de los niños, niñas, adolescentes y cuidadoras, referente a los espacios habitacionales.

3.  **Objetivo**

Diseñar un módulo habitacional para la aldea Arthur Gough, mediante la aplicación de pautas que respondan a las necesidades espaciales de sus habitantes, que permita la conexión con las áreas existentes y un crecimiento futuro.

Actividades

 Observación

 Entrevistas

 Levantamiento fotográfico.

 Mediciones en sitio.

 Observación

 Entrevistas

 Levantamiento fotográfico.

 Establecer pautas de diseño

 Conceptualización

 Diseño

 Modelado

Resultados

Detección de necesidades espaciales, de acuerdo al del funcionamiento actual de la aldea.
Deficiencias y virtudes de la infraestructura actual.

Detección de necesidades espaciales a partir de las relaciones de las actividades con respecto a las horas y frecuencia con las que se realizan.

Pautas de diseño.
Propuesta de diseño de módulo y del sitio.

Objetivo 1.	Metodología
	Análisis de sitio: Examinar las relaciones con el entorno inmediato, infraestructura de servicios, estudio de las variables climáticas.
1. Diagnosticar la situación actual de la infraestructura física en la Aldea Arthur Gough para determinar si los espacios responden a las necesidades de los usuarios.	Evaluación de la condición actual de la aldea de acuerdo con los parámetros de ventilación, iluminación, densidad de niños por casa, tamaño de aposentos, colores de paredes, entre otras.
	Entrevistas al personal de la Aldea Arthur Gough, para identificar la condición actual de la infraestructura física de este centro y funcionamiento. (Anexo 1)
	Entrevistas a las cuidadoras directas de las personas menores de edad albergadas, para identificar la condición de la vivienda actual. (Anexo 2)

Objetivo 2.	Metodología
	Conocer el perfil del usuario, a través de datos como: edad, condición sociolegal, discapacidad.
2. Identificar las necesidades y preferencias socio-espaciales de los niños, niñas, adolescentes y cuidadoras, referente a los espacios habitacionales.	Estudio de la vida diaria por medio de entrevistas a las cuidadoras directas de los niños, niñas y adolescentes albergados. (Anexo 2) Entrevista abierta con los adolescentes (Anexo 3) y talleres participativos con los niños y niñas (Anexo 4), para identificar sus gustos y preferencias respecto a los espacios habitacionales.

Objetivo 3.	Metodología
	Establecer pautas de diseño, obtenidas por el diagnóstico de la situación actual y el estudio vivencial.
3. Diseñar un módulo habitacional para la aldea Arthur Gough, mediante la aplicación pautas que respondan a las necesidades espaciales de los habitantes de la misma, que permita la conexión con las áreas existentes y un crecimiento futuro.	Conceptualización de la propuesta, partiendo de las variables teóricas, legales, el análisis de sitio, así como todos los resultados y variables aportadas por la investigación.
	Diseño de la propuesta, utilización de dibujos manuales y por computadora de planos, elevaciones, cortes, entre otras. Elaboración de maquetas, modelado en 3D y "renders" por medio de Autocad, Revit de Autodesk, Ilustrador, entre otros. Estos para la presentación final de la propuesta desarrollada.

4 DIAGNÓSTICO DE SITUACIÓN ACTUAL

En este capítulo se desarrolla un diagnóstico de la situación en tres diferentes escalas: macro, medio y micro. Se inicia de mayor a menor escala, con un análisis macro donde se identifican características generales de la ubicación y entorno de la Aldea Arthur Gough y sus principales servicios de influencia en la zona; un análisis medio en el interior de la Aldea identificando los componentes funcionales y físicos; por último, un análisis micro de las casas actualmente habitadas de las casas actuales.

Se obtuvo información por medio de levantamiento fotográfico, medición de los espacios, entrevistas con el personal de la aldea. Esto con el fin de identificar potencialidades y deficiencias de las condiciones actuales.



**Región Central,
Costa Rica**

4.1. ANÁLISIS MACRO

4.1.1. Ubicación

La aldea Arthur Gough se localiza en Río Oro, distrito Uruca, cantón Santa Ana, provincia San José, de la Región Central de Costa Rica.

Se encuentra a la orilla de la ruta nacional 121 (Imagen 24), de alto tránsito vehicular por comunicar los centros de Santa Ana y Piedades, a 2 km de ambos centros urbanos.



Cantón: Santa Ana



Distrito: Uruca

Imagen 24. Mapa de Costa Rica, GAM, Santa Ana.
Fuente: Basado en cartografía IGN.



Imagen 25. Mapa Contexto Aldea Arthur Gough.
Fuente: Basado en cartografía IGN.



Simbología

Áreas Verdes y Recreación

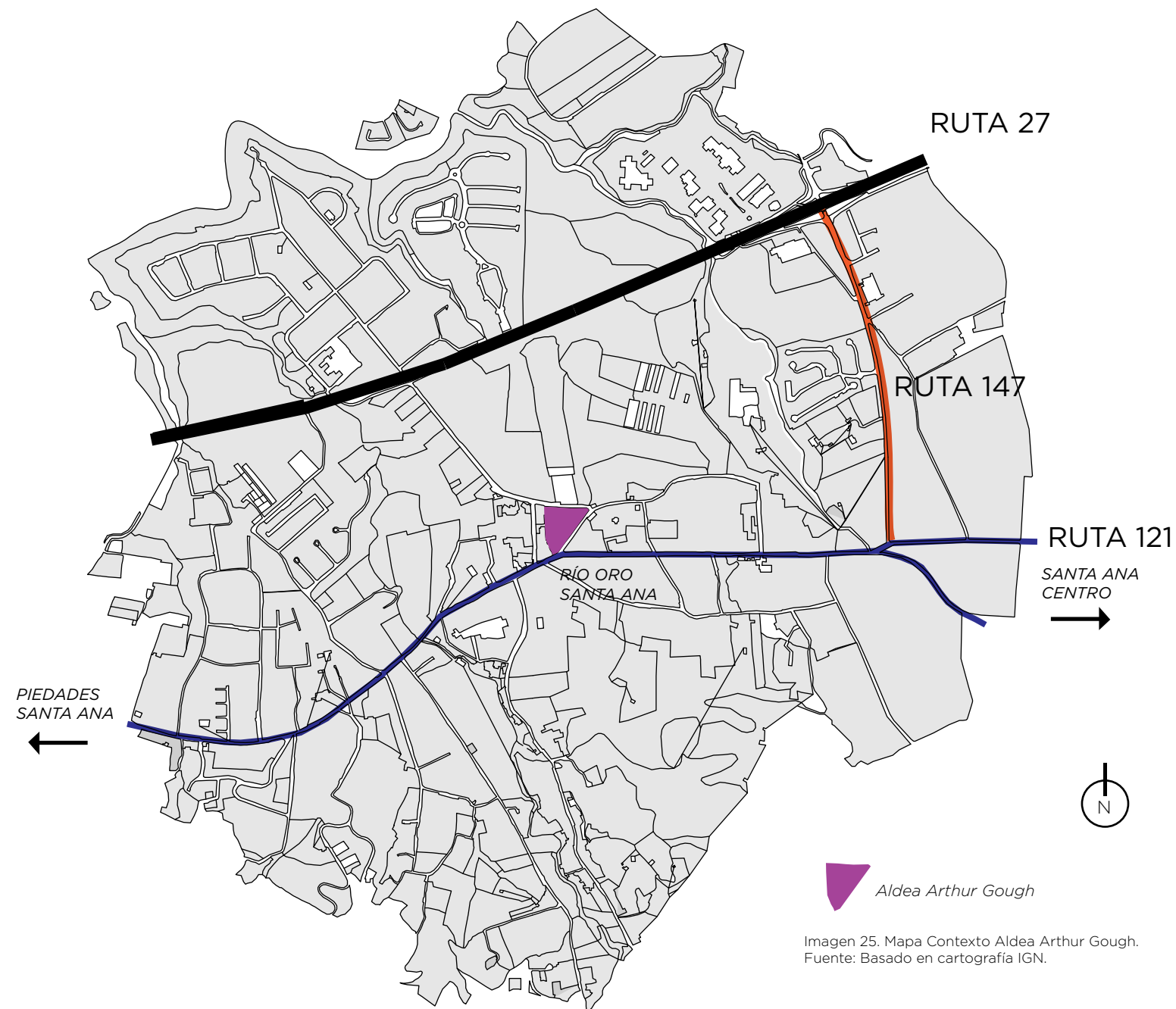
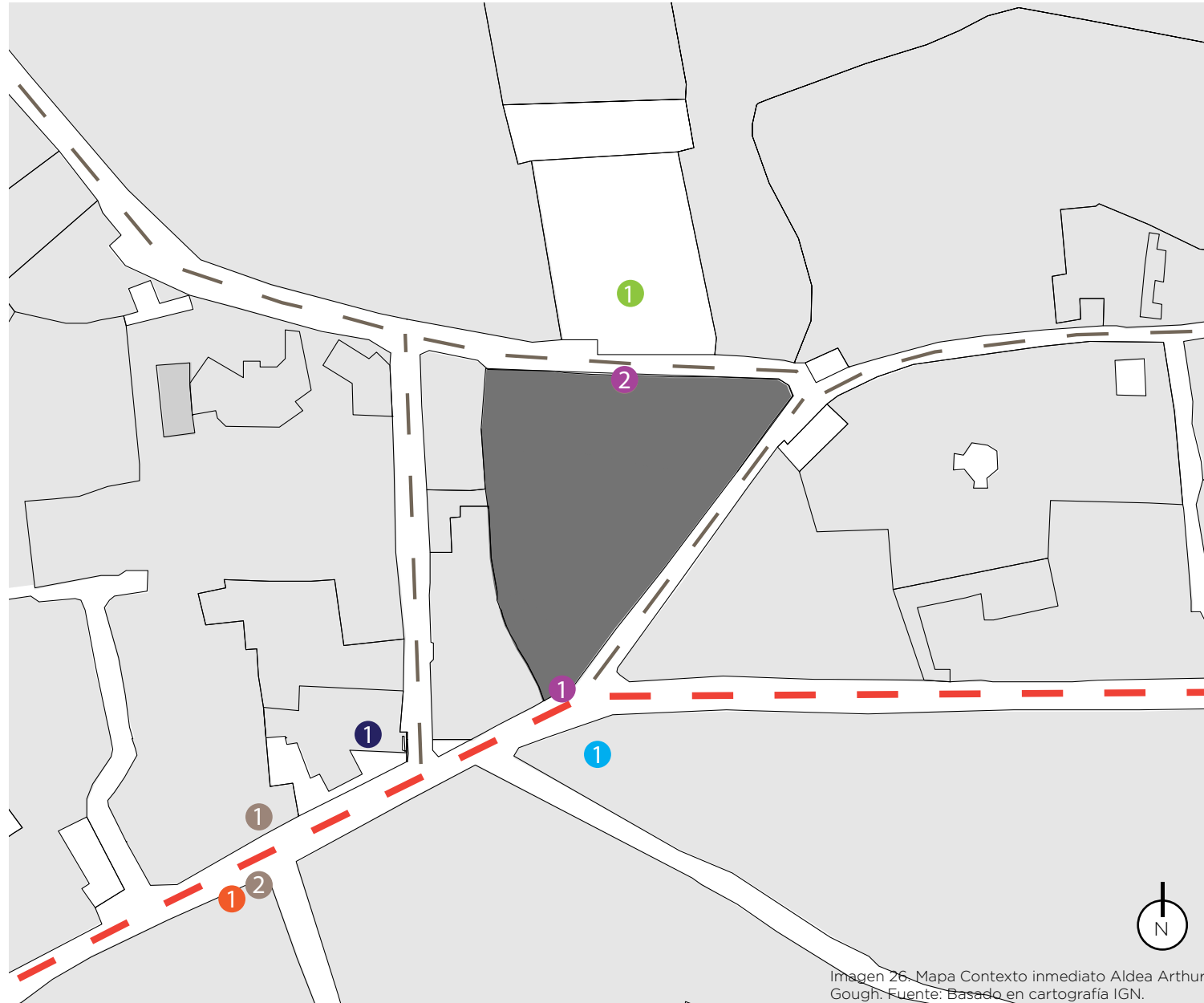
1 Cancha de fútbol

Centros Religiosos

1 Iglesia de Río Oro

Centros Educativos

1 Escuela Isabel la Católica

Comercio

1 Supermercado y panadería

Paradas de Bus

1 Parada de Bus. Dirección Santa Ana- Piedades.

2 Parada de Bus. Dirección Piedades- Santa Ana o San José.

— Vías con alto flujo vehicular

— Vías con bajo flujo vehicular

1 Acceso Principal de la Aldea

2 Acceso Secundaria de la Aldea

4.1.2. Servicios del Área

A continuación se presentan los principales servicios del área utilizados por los usuarios de la Aldea Arthur Gough. (Imagen 22).



Cancha de fútbol al norte de la Aldea, no es muy utilizada por los usuarios de la Aldea, ya que dentro de esta existen amplias áreas verdes y de juego. Como parte del enfoque recreativo, las personas menores de edad albergadas son llevadas a caminatas o lugares de esparcimiento, como el parque La Sabana.



La iglesia de Río Oro se encuentra al sur, diagonal a la entrada principal de la Aldea. Los niños, niñas y adolescentes son llevados a misa cada domingo.



La Escuela Isabel La Católica, está a sólo 80m. Es el centro educativo que tiene mayor población de niños y niñas de la Aldea. Esto facilita su desplazamiento.

El Liceo de Santa Ana, que se encuentra 800 m este hacia el centro de este cantón. Es la institución a la que asiste la población adolescente.

Otros centros educativos utilizados son: la Escuela de Pozos de Santa Ana, la Escuela Neuropsiquiatría y los Talleres Pre-vocacionales de Santa Ana. Esto con fin es responder adecuadamente a las necesidades de la población.



Los comercios como mini supermercado y panadería están a 170 m de la Aldea. El acceso a comercio de mayor escala, de artículos escolares y otros requieren el desplazamiento al centro de Santa Ana.



El servicio de bus es utilizado con gran frecuencia, las paradas de bus están a 100 m del acceso principal de la Aldea. El transporte se usa principalmente hacia San José, donde se ubican los principales centros educativos y médicos.



Son utilizados los principales centros de salud de la comunidad, como el EBAIS de Santa Ana y el Hospital de Niños.

La aldea se encuentra ubicada en un punto céntrico de la comunidad, permitiendo el fácil desplazamiento a los principales centros educativos y conexiones de transporte hacia otros puntos importantes. La aldea utiliza dichos servicios para satisfacer necesidades de la población como lo es la educación y salud, desde una perspectiva inclusiva en el marco de comunidad.

4.1.3. Entorno natural

Altitud

La altitud de Río Oro en Santa Ana es de 873 msnm.

Vegetación

En la Imagen 29 se identifican con verde las principales áreas arborizadas cercanas. Estas se relacionan directamente en los cerros y en el contexto inmediato de los ríos.

Hidrología

Los ríos más cercanos son la quebrada Cabillo y Quebrada Azul, estas nacen de la ladera noroeste de los cerros de Escazú.

Si bien el río Uruca pasa a escasos metros de la Aldea, no representa una amenaza potencial de inundación, ya que se encuentra a menor altitud.

Topografía

La topografía es descendente hacia el norte.

Clima

Se presentan altas temperaturas durante el día, todos los días del año. Lluvias fuertes en los meses mayo, junio, agosto, setiembre y octubre. Estas características generan la presencia de calor durante todo el año. (Véase Gráfico 4).



Gráfico 4. Datos climáticos de Santa Ana. Fuente: Instituto Meteorológico Nacional.



Imagen 27. Mapa contexto físico Aldea Arthur Gough. Fuente: Basado en cartografía IGN.

De acuerdo con los datos climáticos obtenidos por medio del Instituto Meteorológico Nacional, incorporados a la herramienta Mahoney y la consulta bibliográfica, se identifican las siguientes estrategias pasivas a utilizar:

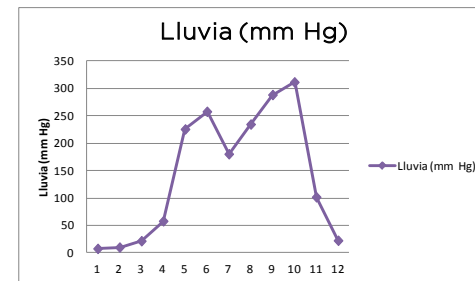
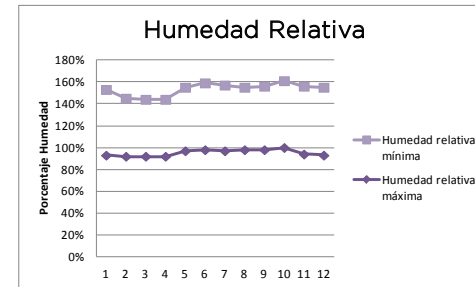
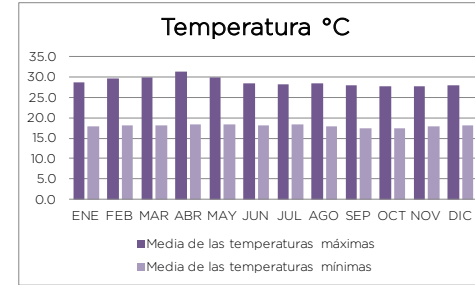
-Dejar espacios entre edificios que permitan la penetración de viento, en el interior de los edificios que permita la circulación de aire (Véase F.1. Imagen 30).

-Ubicar las fachadas más largas de los edificios en dirección oeste-este para disminuir la exposición al sol. (Véase F.2. Imagen 30).

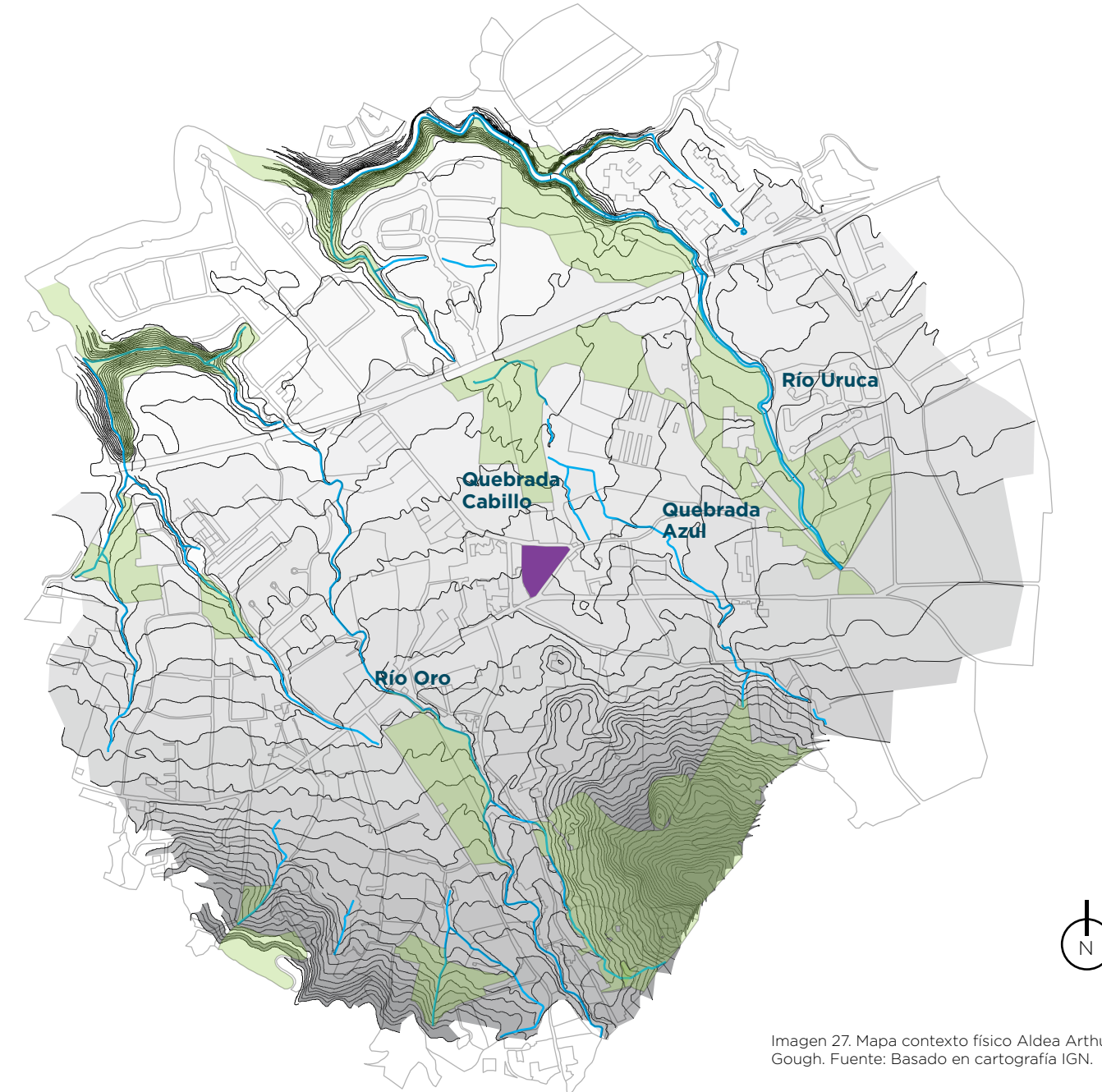
-Es imprescindible la buena ventilación para combatir adecuadamente el calor y la humedad (Véase F.3. Imagen 30).

-Grandes aberturas de 40-80% de las fachadas norte y sur. (Véase F.4. Imagen 30).

-Aberturas de ventilación en los muros norte y sur, a la altura humana del lado expuesto al viento (Véase F.5. Imagen 30).

-Muros de construcciones ligeras; con débil inercia térmica.

-El techo de construcción ligera, revestimiento reflectante y cámara interior de aire (Véase F.6. Imagen 30).

-Protección de la lluvia, en meses mayo, junio, agosto, setiembre y octubre.

-Espacios exteriores con un drenaje adecuado de agua pluvial.



Imagen 28. Estrategias pasivas. Fuente: Propia.

4.2. ANÁLISIS MEDIO: ALDEA ARTHUR GOUGH

En su entorno inmediato: al oeste colinda con viviendas unifamiliares. Al norte, este y sur está rodeado por calles. Sólo la del lado sur presenta alto tránsito vehicular (Imagen 31).

La Aldea Arthur Gough cuenta con un área de 16 950 m², en esta se encuentran construidas 10 casas, una salón multiuso, una cancha de concreto, dos accesos, áreas de juego y aceras (Imagen 32).

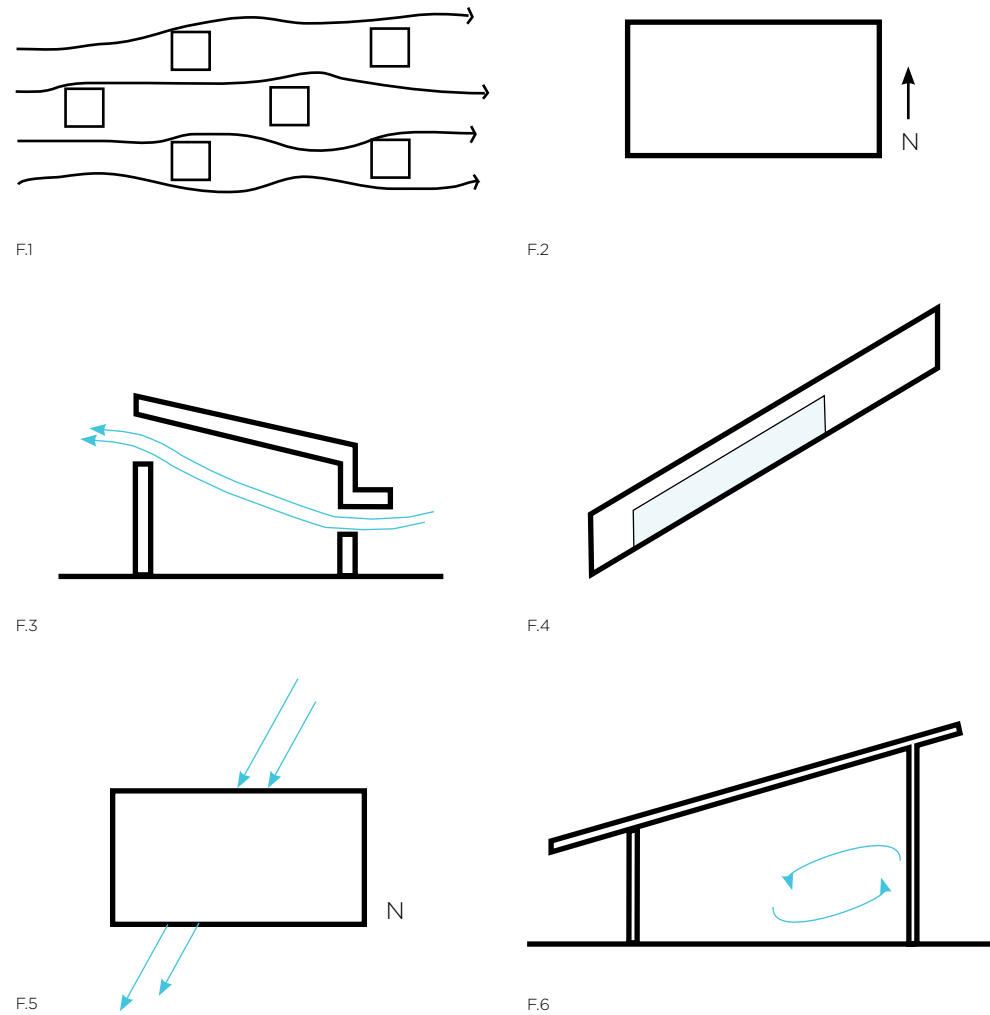
De las casas existentes (casa tipo), existen nueve casas de 130m² construidas en 1967, de las cuáles dos son utilizadas como oficinas. La casa restante (casa modelo) corresponde a una casa de 240 m² de área, construida en el 2007.

Los usuarios de dicha infraestructura física son 68 personas menores de edad albergadas y el personal encargado de en su atención integral, enfocado en diversas áreas, las cuales serán desarrolladas en el siguiente apartado.

4.2.1. Entorno físico-funcional

Los trabajadores de la aldea (Véase Imagen 39) se componen por:

- Personal fijo: personal administrativo, de atención psico-social, mantenimiento, transporte y cuidado directo (tías).
- Personal privado: labores de limpieza y seguridad.
- Personal contratado: responde a las necesidades específicas de la población como tutorías, terapia, entre otras.



Imagen 29. Vista aérea de la Aldea Arthur Gough. Fuente: Google Earth.



Imagen 30. Calle al este de Aldea Arthur Gough. Fuente: propia.

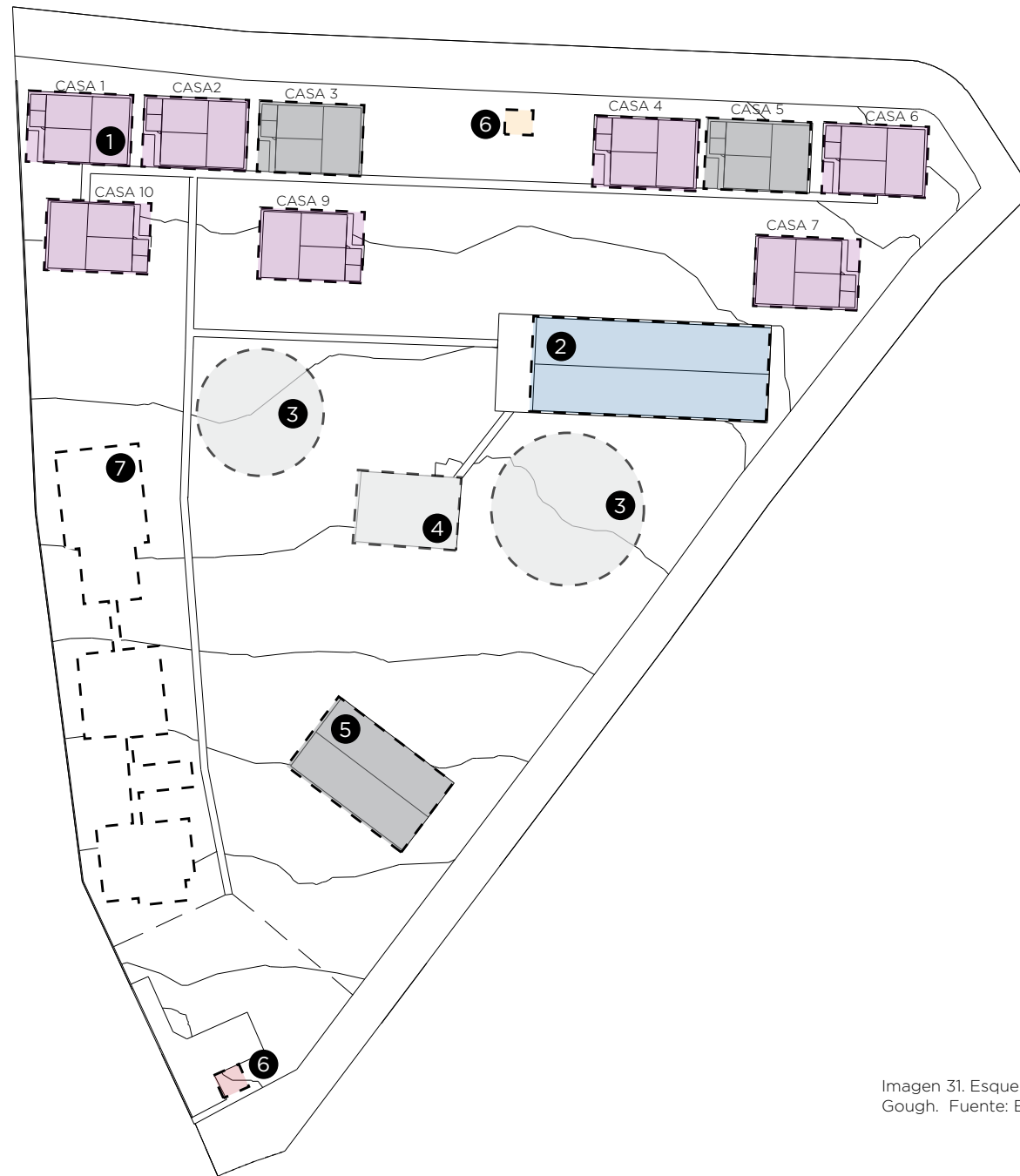

- ① Casas tipo
- Casa
- Oficinas
- ② Salón Multiuso
- ③ Áreas de Juego
- ④ Cancha de concreto
- ⑤ Casa "Modelo"
- ⑥ Accesos
- Acceso Principal
- Acceso Secundario
- ⑦ Huella de proyecto futuro

Imagen 31. Esquema de sitio de la Aldea Arthur Gough. Fuente: Basado en plano catastro.



Imagen 32. Fotografía de casa tipo Aldea Arthur Gough. Fuente: propia.



Imagen 33. Fotografía de salón multiuso Aldea Arthur Gough. Fuente: propia.



Imagen 34. Fotografía de área de juegos Aldea Arthur Gough. Fuente: propia.



Imagen 35. Fotografía de cancha de concreto Aldea Arthur Gough. Fuente: propia.



Imagen 36. Fotografía de casa modelo Aldea Arthur Gough. Fuente: propia.



Imagen 37. Fotografía de ingreso, desde el interior Aldea Arthur Gough. Fuente: propia.



Imagen 38. Esquema funcional del personal de la Aldea Arthur Gough.*Cantidad variable Fuente: propia, información obtenida en la Aldea.

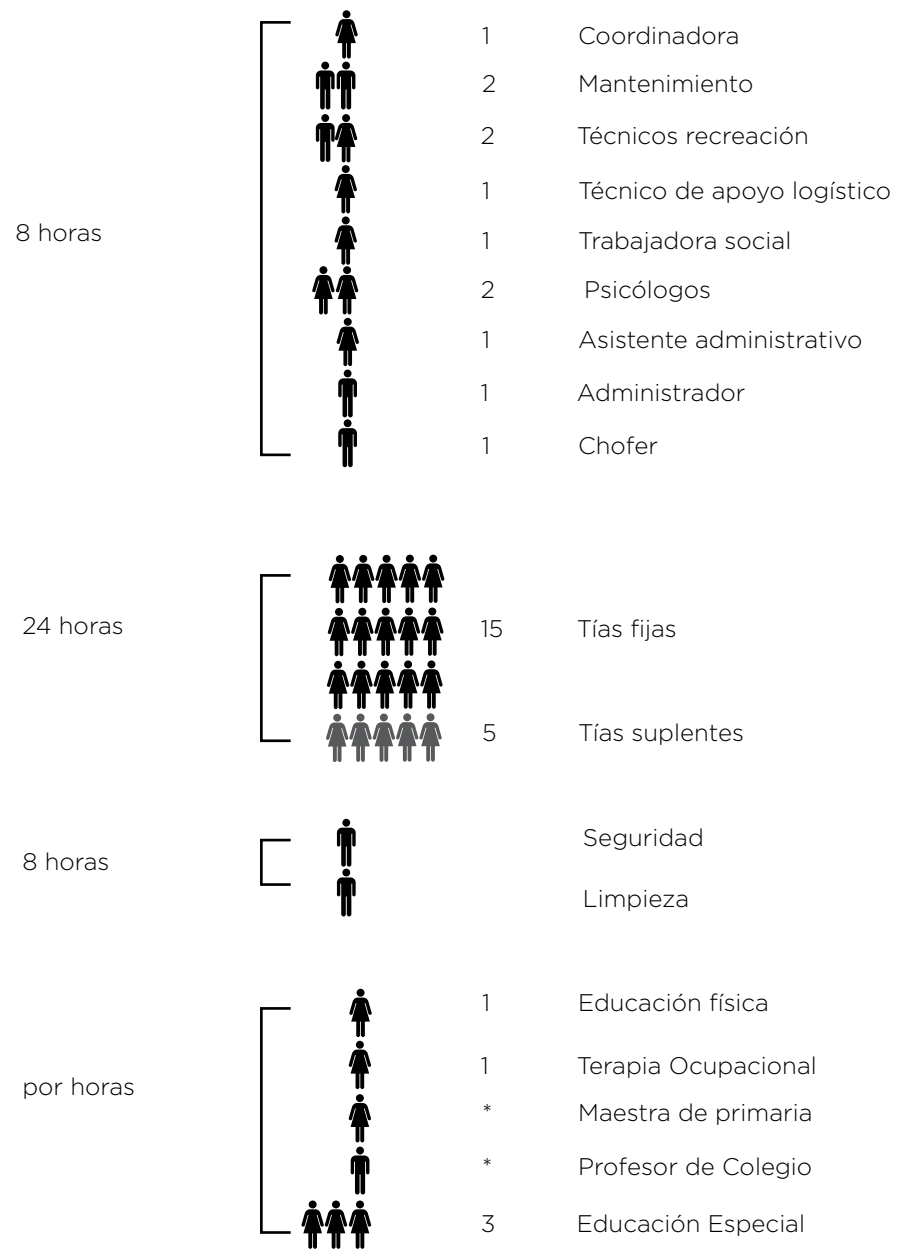

Diagnóstico físico-funcional

Se realizaron entrevistas a cada uno de los trabajadores de la aldea, con el objetivo de conocer las áreas de atención enfocadas a las personas menores de edad albergadas. Las funciones y espacio físico serán evaluados mediante los siguientes contenidos representados.

Temporalidad

L-V 8 horas El horario de trabajo por días y horas,

Cantidad de personas entrevistadas por área.

Espacio de trabajo dentro de la Aldea

Identificación del espacio de trabajo dentro de la Aldea, señalado mediante

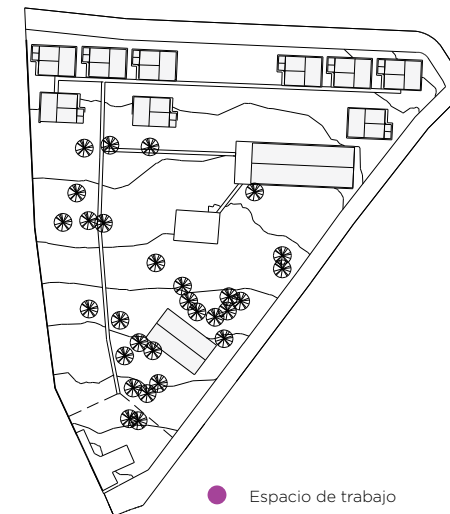

Tipo de Atención

Hace referencia a la relación del trabajador y la persona menor de edad.

Indirecto: El trabajo no implica la atención directa o convivencia.

Directo: Trato directo y convivencia con las personas menores de edad.

Individual: Se atiende a una persona a la vez.

Grupal: Se atiende a más de una persona a la vez.

Actividades

Fuera de la Aldea

Dentro de la Aldea

Evaluación

Calificación del espacio donde se desarrolla el trabajo, con una escala de 1 a 5, partiendo de 1 (muy malo) hasta 5 (excelente), de acuerdo a los siguientes parámetros:

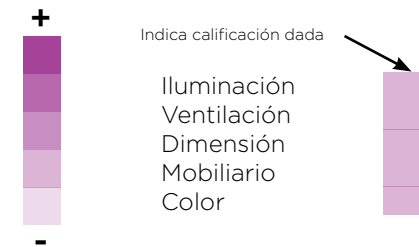

Consideraciones del espacio actual

Observaciones hechas respecto a la condición del espacio actual que fueron aportadas por los entrevistados.

Mobiliario Requerido

Necesidad de mobiliario.

Espacio adicional

Respuesta ante la interrogante de que espacio agregarían con el fin de mejorar el funcionamiento y espacio de la Aldea.

Idoneidad del espacio

De acuerdo a la evaluación del usuario, Si el espacio actual es adecuado o no para las actividades realizadas.



Simbología general de tonos de color

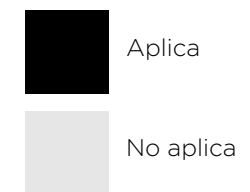

Las áreas de atención a evaluar son: recreación, terapia ocupacional, trabajo social y psicología, educación especial, área administrativa, educación física. Y serán presentadas a continuación de acuerdo a la simbología explicada.

Recreación

La recreación es imprescindible para el desarrollo de cualquier persona menor de edad, ya que busca a través de la creatividad y el juego, desarrollar habilidades y destrezas de estos.

 L-V
8 horas

 2

Ubicación en la Aldea:
Casa 5
Áreas verdes
Espacios fuera de la Aldea

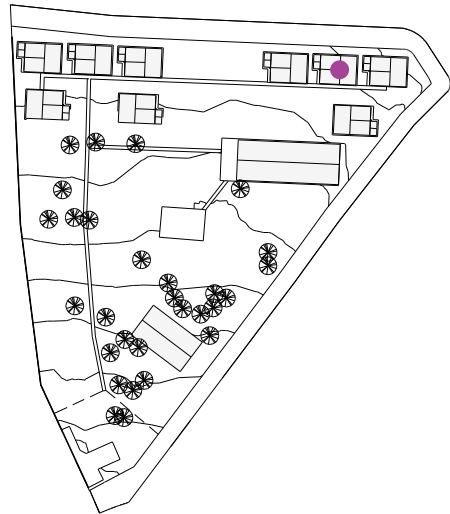

Tipo de Atención

 Indirecto

 Directo

 Individual

 Grupal

Actividades

 Salir a museos, balnearios, caminatas pedagógicas, paseos y cine (esta última con poca frecuencia).

 Actividades al aire libre como jugar con agua. Actividades dentro de Casa 5 como pintar, ver películas, hacer manualidades con material de desecho,

+ Evaluación	
Iluminación	3
Ventilación	2
Dimensión	1.5
Mobiliario	2.5
Color	2.5
-	

Consideraciones del Espacio Actual

La ventilación natural es insuficiente, ya que se requiere de ventiladores durante todo el día. Las paredes presentan graves problemas de humedad. Los baños no permiten la privacidad necesaria y los malos olores no salen adecuadamente. Falta de espacio para almacenamiento de materiales.

Mobiliario Requerido

Mesas de trabajo plásticas, pizarras acrílicas, estantería, archivos.

Espacio adicional

Un salón para trabajar, con buena ventilación y adecuado a la edad de los usuarios.

Idoneidad del espacio

¿El espacio donde lleva a cabo su trabajo es adecuado?

Sí 0%
No 100%



La casa 5, donde realizan actividades manuales u otros, no es considerada adecuada ya que no hay área suficiente para dichas actividades.

Psicología y Trabajo Social

La psicología y trabajo social buscan dar un enfoque integral al supervisar el desarrollo de la persona menor de edad.

 L-V
8 horas

 3

Ubicación en la Aldea:
Casa 3
Salón Multiuso

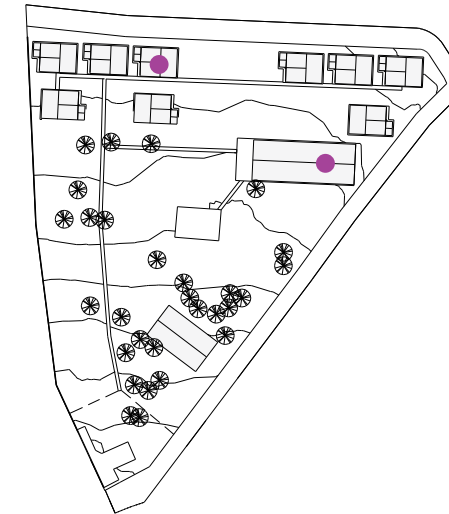

Tipo de Atención

 Indirecto

 Directo

 Individual

 Grupal

Actividades

 No se realizan actividades fuera de la aldea.

 Atención a nivel emocional, conductual y psicológico.

+ Evaluación	
Iluminación	2.5
Ventilación	1
Dimensión	2.5
Mobiliario	4.5
Color	4
-	

Consideraciones del Espacio Actual

Las oficinas no cuentan con espacios privados y diferenciados por actividades. Carencia de sala de reuniones, ya que estas son realizadas en el espacio de comedor, carente de privacidad.

Mobiliario Requerido

Mesas para trabajar con niños pequeños.

Espacio adicional

Se aconseja para las casas agregar sala de estudio y sala de juegos. En las oficinas se debe agregar recepción, sala de reuniones, baños, cocineta y un archivo.

Idoneidad del espacio

¿El espacio donde lleva a cabo su trabajo es adecuado?

Sí 50%
No 50%



No, ya que no existe área adecuada por ser una casa adaptada.

Administración

El área administrativa se encarga de velar por el funcionamiento óptimo de la aldea, se coordinan los servicios básicos como: alimentación, educación, transporte, y salud, entre otras.

 L-V
8 horas

 5

Ubicación en la Aldea:
Casa 3
Casa 5

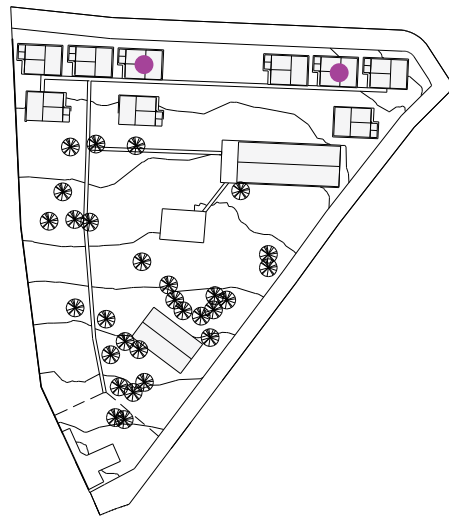

Tipo de Atención



Indirecto



Directo



Individual



Grupal

Actividades



Colaborar con el trabajo de las tías, cubrir eventualidades.



Administrar: recetas médicas, transporte a centros de salud, espiritualidad, catequesis. Roles diarios de las tías. Fiscalizar el trabajo de limpieza. Revisar lista de compras de las casas y facturación con proveedores. Despacho de mercadería, manejo de basura y desechos, inventario de activos. Liquidaciones, libros contables, caja chica.

+

Evaluación

Iluminación	4.2
Ventilación	3.4
Dimensión	3
Mobiliario	4
Color	4.2

-

Consideraciones del Espacio Actual

Las oficinas son casas adaptadas. El espacio carece de privacidad, por lo que no permite la concentración adecuada. Carencia de espacios de almacenamiento.

Mobiliario Requerido

Archivos, escritorios más grandes.

Espacio adicional

Un salón para trabajar tipo cuarto, bien ventilado adecuado a la edad de ellos.

Idoneidad del espacio

¿El espacio donde lleva a cabo su trabajo es adecuado?

Sí 20%
No 80%



No existe espacio de oficina diseñado como tal.

Terapia Ocupacional

La terapia ocupacional con el fin de apoyar el desarrollo físico y cognitivo, especialmente de las personas con alguna discapacidad para que desarrollen al máximo sus capacidades.

 por horas

 1

Ubicación en la Aldea:
Salón Multiuso
Trabajo individual en cada casa

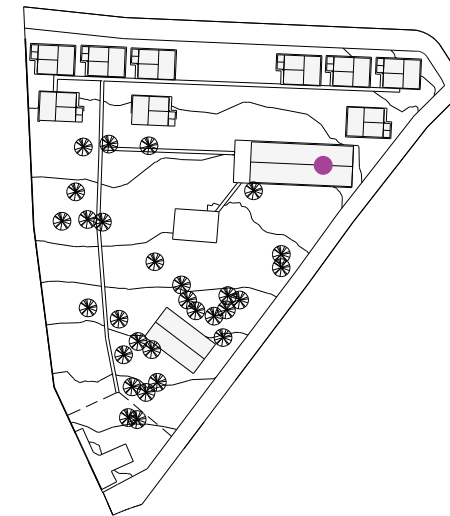

Tipo de Atención



Indirecto



Directo



Individual



Grupal

Actividades



No hay actividades fuera de la aldea.



Estimulación temprana para niños con problemas en motora fina y gruesa. Manejo de límite. Estimulación de reconocimiento a través de espejos, Estimulación cognitiva.

+

Evaluación

Iluminación	3
Ventilación	2
Dimensión	2
Mobiliario	1
Color	1

-

Consideraciones del Espacio Actual

Actualmente no existe espacio para esta actividad.

Mobiliario Requerido

Camilla neurológica, mesa para niños mayores y menores de 6 años. Piso corcho, gancho para hamacas, sillas, mueble organizador, archivo, escritorio, lavamanos, paredes que aporten privacidad.

Espacio adicional

Sala de terapia ocupacional que sirva para áreas de terapia de lenguaje y física. El espacio debe permitir una rehabilitación y tratamiento óptimo.

Idoneidad del espacio

¿El espacio donde lleva a cabo su trabajo es adecuado?

Sí 0%
No 100%



No existe actualmente un espacio destinado a la terapia ocupacional, por lo que debe realizarse en las casas, o dentro de un espacio del salón.

Educación Física

Acompañar el desarrollo psicomotriz de las personas menores de edad, por medio del ejercicio físico, la realización de deportes tanto individuales como grupales.

 L-V
8 horas

 1

Ubicación en la Aldea:
Salón Multiuso
Áreas libres



Tipo de Atención

 Indirecto

 Directo

 Individual

 Grupal

Actividades

 No actividades fuera de la Aldea.

 Actividades físicas en el exterior, caminar, correr, jugar pin pon, entre otros.

Evaluación

 +
Iluminación 5
Ventilación 5
Dimensión 3
Mobiliario 4
Color 1

Consideraciones del Espacio Actual

El salón multiuso, donde se hace ejercicio cuando llueve o hay exceso de sol. Es a la vez utilizado como bodega, para objetos que se vuelven riesgosos para las personas menores de edad. El salón es vulnerable a la entrada de lluvia. La pintura se encuentra en mal estado, la cancha de baloncesto agrietada.

Mobiliario Requerido

Material mínimo para ejercicios como bolas, colchonetas, cancha de voleibol, arcos para balón mano.

Espacio adicional

Piscina, que realmente contribuiría a relajar, controlar el estrés, terapia física, disminuir el calor.

Idoneidad del espacio

¿El espacio donde lleva a cabo su trabajo es adecuado?

Sí 0%
No 100%

El salón actual utilizado cuando no se da en el exterior no es adecuado, tiene un tamaño adecuado, pero no presenta las condiciones requeridas.

Educación Especial

Atención que permita llenar vacíos que los niños tengan respecto a materia vista en sus respectivos centro educativos.

 por horas

 1

Ubicación en la Aldea:
Aula dentro de Salón Multiuso
Trabajo por casa



Tipo de Atención

 Indirecto

 Directo

 Individual

 Grupal

Actividades

 No hay actividad fuera de la Aldea.

 Servicio auxiliar que busca reforzar la educación regular de los niños. Énfasis en los que tienen alguna discapacidad.

Evaluación

 +
Iluminación 4
Ventilación 3
Dimensión 4
Mobiliario 3
Color 4

Consideraciones del Espacio Actual

Existen problemas con la circulación del aire. Las mesas y sillas que se utilizan son piezas de comedor que no se adecuan correctamente. Se presentan dificultades si hubiera que traer algún niño con compromiso físico.

Mobiliario Requerido

Mesas de trabajo adecuadas para sillas de ruedas. Espacios de almacenamiento para material didáctico.

Espacio adicional

Acondicionar el espacio del salón, dar mejor mantenimiento o reemplazar las áreas de juego, ya que las hamacas se encuentran en mal estado. Recepción y sala de reuniones. Mayor capacidad instalada.

Idoneidad del espacio

¿El espacio donde lleva a cabo su trabajo es adecuado?

Sí 100%
No 0%

El espacio es adecuado siempre y cuando, no se encuentren los 3 profesores de educación especial a la misma hora.

4.2.2. Entorno Natural

Vegetación:
Las áreas señaladas son las más densas en árboles de gran altura. Esto produce un microclima de área húmeda en estas zonas.

Topografía
Muy regular con una pendiente de 3%. Se requiere mejorar el manejo de la escorrentía y dirección del agua hacia el norte, donde hay menor altitud.

Mayor densidad de árboles.



Imagen 39. Fotografía de área con densidad de árboles. Fuente: propia.



Imagen 40. Planta de sitio y arborización de Aldea Arthur Gough. Fuente: propia.



Imagen 41. Corte longitudinal Aldea Arthur Gough. Fuente: propia.

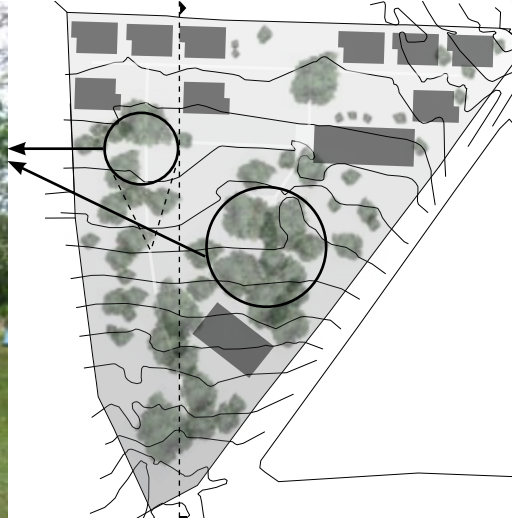

Imagen 42. Fotografía Aldea Arthur Gough. Fuente: propia.

4.3. ANÁLISIS MICRO: CASA

El personal de la aldea encargado del cuidado directo dentro de la vivienda corresponde a las “tías”, estas se encuentran las 24 horas del día en la aldea durante 11 días continuos, seguidos por 3 días de descanso. Por cada casa se encargan 2 tías, en ocasiones asistidas por una tercera. Estas deben velar por necesidades como: alimentación, supervisión, afecto, entre muchos otros aspectos que cubren la atención normalmente dada por una madre.

Las “tías” son las encargadas del cuidado directo de las personas menores de edad. Como usuarias de las casas también fueron entrevistadas con el fin de diagnosticar la situación actual de la vivienda, con el objetivo de conocer su funcionamiento y sus necesidades. Estos datos serán utilizados para evaluar la condición actual, sus potencialidades y deficiencias con el fin de encontrar lineamientos para una propuesta de módulo habitacional.

Se hará una breve descripción de las casas actuales: “Casa tipo” (Véase Imagen 43 y 44) y “Casa modelo”, las cuáles serán evaluadas.

Capacidad total de la Aldea	
Capacidad de la aldea:	52 
Población actual:	68

Contenidos de las entrevistas:
-Cantidad de niños, niñas o adolescentes dentro de la casa.
-Período de permanencia dentro de la aldea.

-Calificación de cada uno de los espacios de la casa de acuerdo a los siguientes parámetros:

-  Iluminación
-  Ventilación
-  Dimensión
-  Mobiliario

-Idoneidad del espacio para la cantidad de personas menores de edad albergados.

-  No idóneo
-  Idóneo

-Espacio de la casa donde se siente más cómoda.
-Privacidad en el espacio personal del adulto.
-Adición de un espacio a la casa.



Esta capacidad se encuentra distribuida en:
7 Casas tipo
1 Casa Modelo



Imagen 43. Fotografía Casa Aldea Arthur Gough. Fuente: propia.



Imagen 44. Fotografía fachada posterior de Aldea Arthur Gough. Fuente: propia.

4.3.1. Casa Tipo

Descripción General

Área interna: _____ 137 m²
 Área Exterior: _____ 7.2 m²
 Promedio de usuarios _____ 8.5 niños+
 por casas: _____ 2 adultos
 Área por persona: _____ 13m² p/p
 N° de servicios sanitarios: _____ 3
 N° de duchas: _____ 2
 Año de construcción _____ 1967

Las áreas que conforman la casa tipo (Ver Imagen 45) serán evaluadas de acuerdo con la entrevista realizada, y presentados a continuación.



Imagen 46. Fotografía de fachada principal de casa tipo. Fuente: propia.

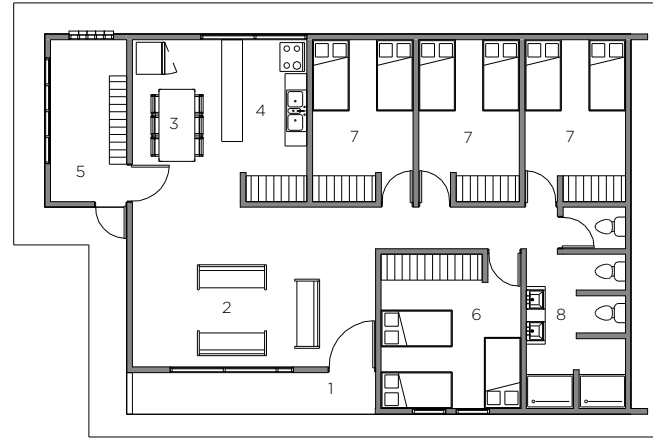

Planta de Casa Tipo

1. Corredor
2. Sala
3. Comedor
4. Cocina
5. Cuarto de Pilas
6. Dormitorio de tías
7. Dormitorios
8. Baños

Imagen 45. Planta de casa tipo. Esc.1:200. Fuente: propia, datos medidos en sitio.



Sala

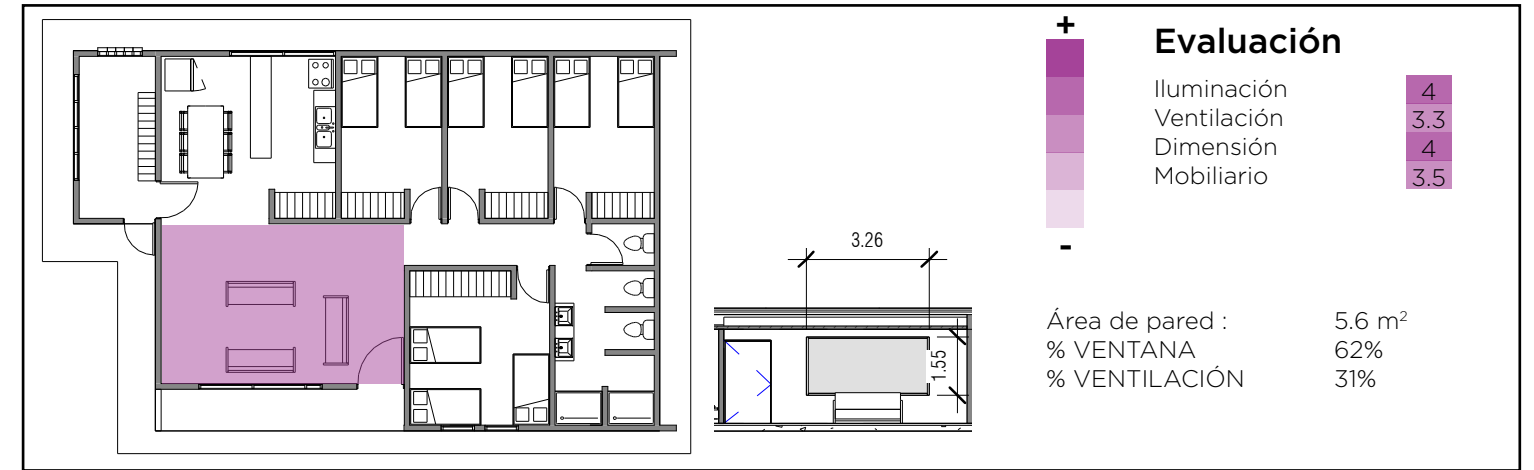

ILUMINACIÓN

La iluminación es considerada buena, ya que es el espacio mejor iluminado de la casa, pero es constante y necesaria la iluminación artificial como apoyo a la natural.



TAMAÑO Área: 28 m²

El tamaño de la sala es considerado bueno en forma general. Sin embargo en casas con 10 niños y 2 tías, resulta insuficiente.



MOBILIARIO

El mobiliario se encuentra en buenas condiciones. Posee un mueble para que cada niño tenga sus útiles, lo cual es muy importante.



VENTILACIÓN

Las celosías existentes representan una importante porción de la ventana, pero la presencia de mosquitos hace que no se abran en su totalidad. De igual forma, la falta de ventilación cruzada hace inefectiva la entrada de aire.



Imagen 47. Fotografía de sala de casa tipo. Fuente: propia.

Comedor

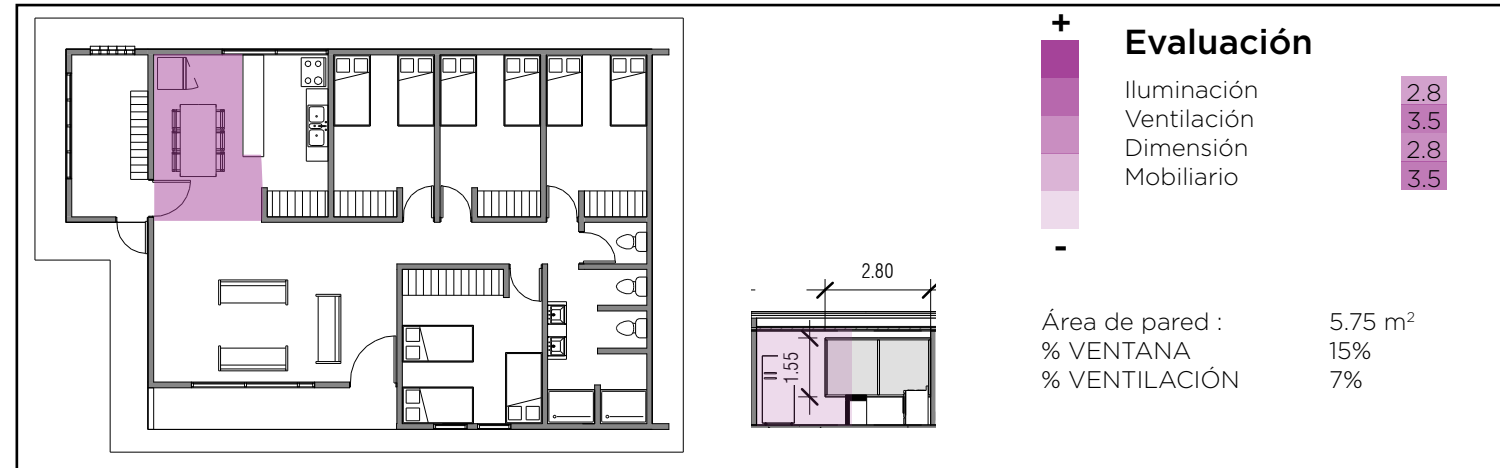

ILUMINACIÓN

La iluminación del comedor es considerada de mala a regular, es necesaria de forma permanente la iluminación artificial.

TAMAÑO Área: 11 m²

El espacio de comedor es muy reducido, y se encuentra cerca de la circulación. La sillas en uso no permiten el paso. Es muy angosto para el mobiliario que contiene.

MOBILIARIO

El mobiliario de comedor se encuentra en buen estado y no sólo es utilizado para la alimentación, también para realizar tareas, pintar, hacer manualidades, entre otros.

VENTILACIÓN

El área de ventilación corresponde a la mitad de la ventana que es compartida con el espacio de cocina.



Imagen 48. Fotografía de comedor de casa tipo.
Fuente: propia.

Cocina

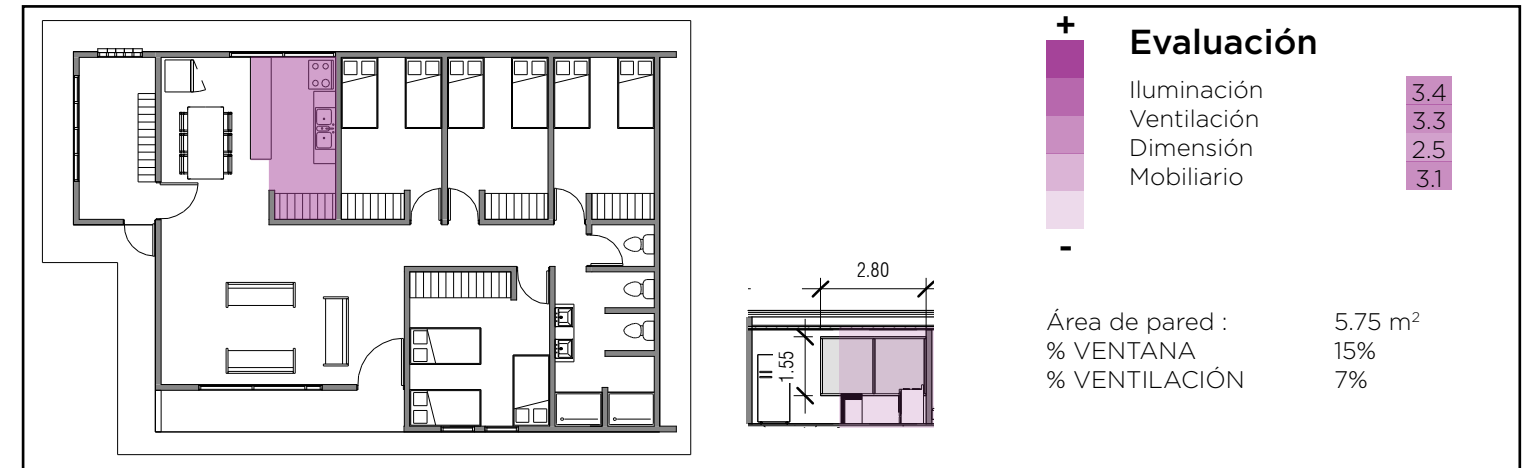

ILUMINACIÓN

La iluminación es considerada de regular a buena, sin embargo es necesario el uso de la iluminación artificial independientemente de la hora. La presencia de vidrios polarizados en la parte inferior de la ventana disminuye la entrada de luz natural.

TAMAÑO Área: 8.8 m²

La cocina es pequeña, ni siquiera posee espacio para la refrigeradora. Se dificulta el trabajo de varias personas a la vez.

MOBILIARIO

Carencia de más espacios de almacenamiento. Es necesario que la cocina se mantenga limpia, ya que algunos utensilios deben ser esterilizados en casas con niños que presentan enfermedades.

VENTILACIÓN

La ventilación es considerada regular a buena. Sin embargo la presencia de gran cantidad de mosquitos hace que las celosías en muchas ocasiones se encuentren cerradas.



Imagen 49. Fotografía de cocina de casa tipo.
Fuente: propia.

Cuarto de Pilas

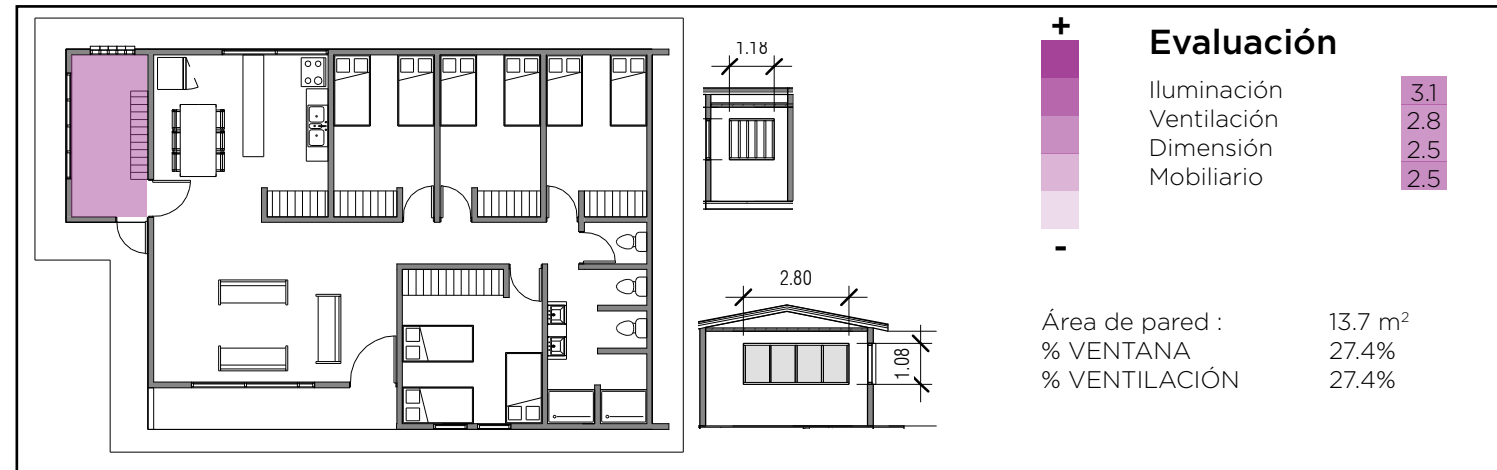

ILUMINACIÓN
La iluminación es considerada regular.

VENTILACIÓN
La ventilación es insuficiente para ser un área de tendido interior.

TAMAÑO Área: 12.9 m²
El espacio es muy estrecho, lo que dificulta el trabajo de las encargadas de limpieza. Además una parte sirve como zona de paso.

MOBILIARIO
Carencia de mobiliario para almacenar ropa limpia y sábanas. Actualmente no hay mobiliario para colgar ropa panchada, ya que "los uniformes se ponen en clavos". Las canastas de ropa sucia no entran en este espacio.

Imagen 50. Fotografía de cuarto de pilas de casa tipo. Fuente: propia.



Servicios Sanitarios

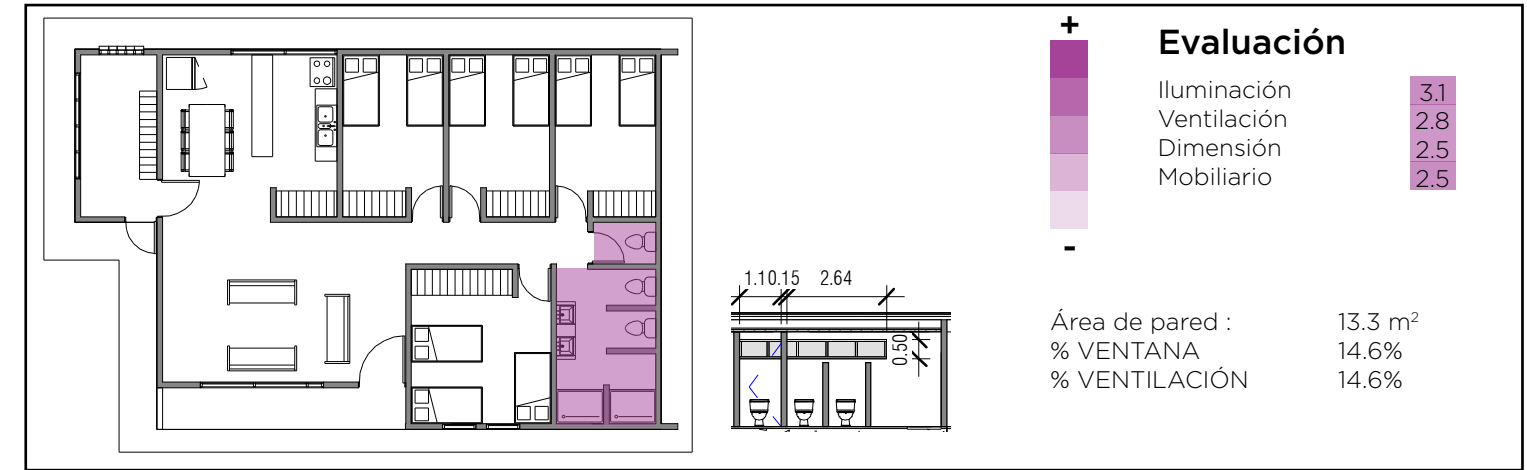

ILUMINACIÓN
La iluminación es regular. La superficie de ventana es suficiente para este espacio de higiene personal.

VENTILACIÓN
La ventilación no es adecuada ya que el aire sólo puede circular hacia el pasillo, el cual tampoco tiene una abertura. Esto provoca que los malos olores no puedan salir.

TAMAÑO Área: 12.0 m²
Es insuficiente el tamaño de los servicios sanitarios, así como la cantidad de estos. No existe ningún baño que cumpla con la Ley 7600.

MOBILIARIO
En caso de presencia de bebés, estos deben bañarse en el dormitorio con una tina, ya que no existe espacio ni mobiliario adecuado para ello.

Imagen 51. Fotografía de servicios sanitarios de casa tipo. Fuente: propia.



Dormitorio infantil

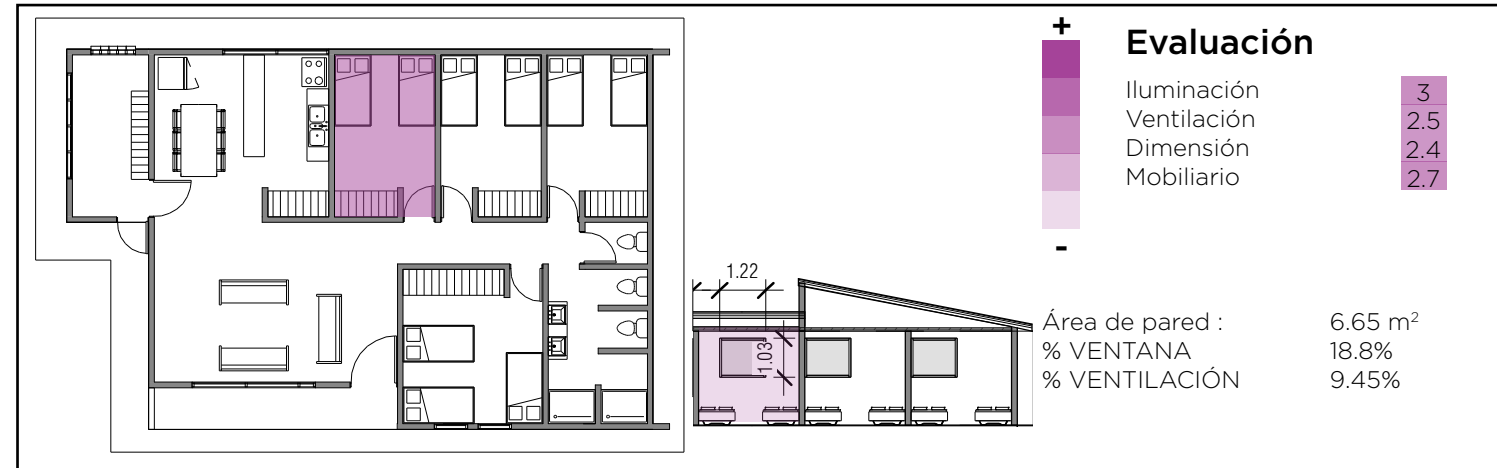

ILUMINACIÓN
 La iluminación es deficiente, la proporción de la ventana con un 18.8% no es efectiva. Es necesario la iluminación artificial permanente.

MOBILIARIO
 El espacio de almacenamiento correspondiente para cada niño es de 0.60x0.60 m, lo cual

no es suficiente. Los armarios y camas se encuentran en malas condiciones debido a que tienen mucho uso.

VENTILACIÓN
 Ventilación es mala. No permite la circulación de aire.

TAMAÑO Área: 11.3 m²
 Área muy reducida, evidente en la distancia entre camas de 0.7m. Se producen peleas por la falta de espacio y respeto hacia las pertenencias.



Imagen 52. Fotografía de dormitorio de casa tipo. Fuente: propia.

Dormitorio de las tías

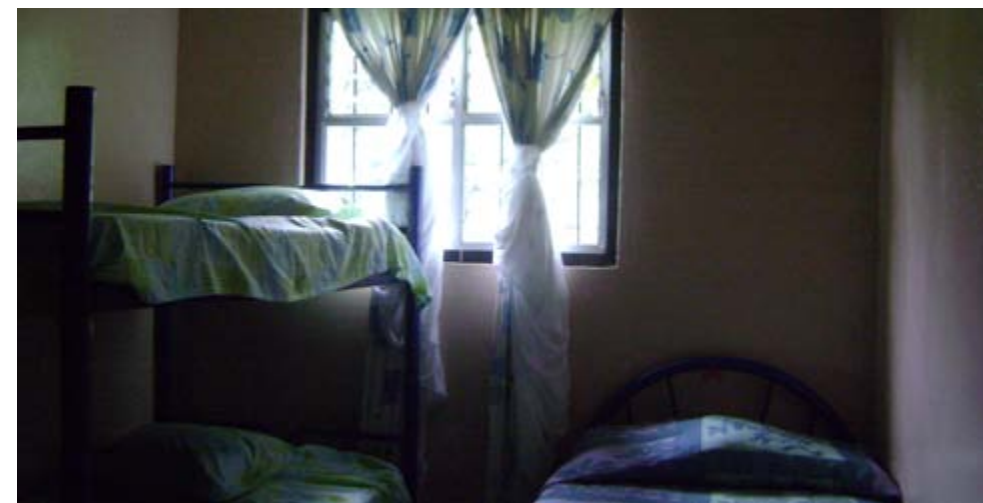
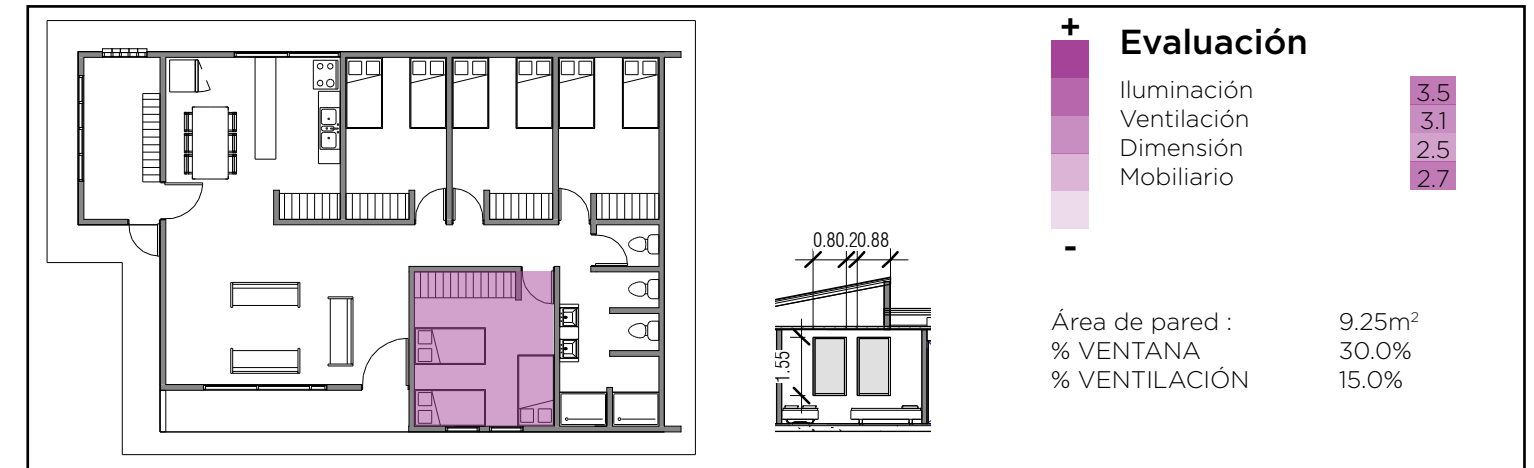

ILUMINACIÓN
 Iluminación adecuada.

MOBILIARIO
 El mobiliario ha estado expuesto a mucho uso. Carencia de más espacios de almacenamiento.

El dormitorio principal de la casa, otorgado a las tías, realmente no es usado como tal, ya que ellas deben dormir en otros, con niños y niñas por la atención nocturna que estos necesitan.

VENTILACIÓN
 La ventilación es adecuada.

TAMAÑO Área: 15.1 m²
 El tamaño es adecuado para 2 camas, no para 3 camas como se encuentra actualmente. El uso de las camas se condiciona a un constante movimiento para poder utilizarlas.



Imagen 53. Fotografía de dormitorio para tías de casa tipo. Fuente: propia.

4.3.2. Casa Modelo

Descripción General

Área interna: _____ 230 m²
 Área Exterior: _____ 20 m²
 Promedio de usuarios 11 niños+
 por casas: _____ 2 adultos
 Área por habitante: _____ 17.7m² p/p
 N° de servicios sanitarios: ___ 6
 N° de duchas: _____ 3
 Año de construcción: _____ 2007

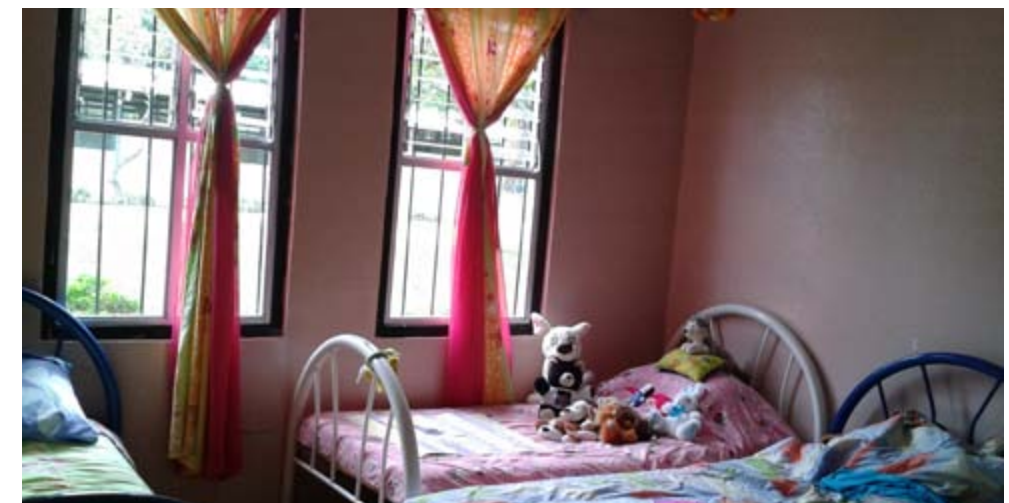

Imagen 54. Planta de casa modelo Esc. 1:200. Fuente: propia basada de planos constructivos.

CASA MODELO Esc 1:200

1. Corredor
2. Sala
3. Comedor
4. Cocina
5. Cuarto de Pilas
6. Dormitorio de tías
7. Dormitorios
8. Baños
9. Cuarto de Estudio

Imagen 55. Fotografía de fachada principal de casa modelo. Fuente: propia.

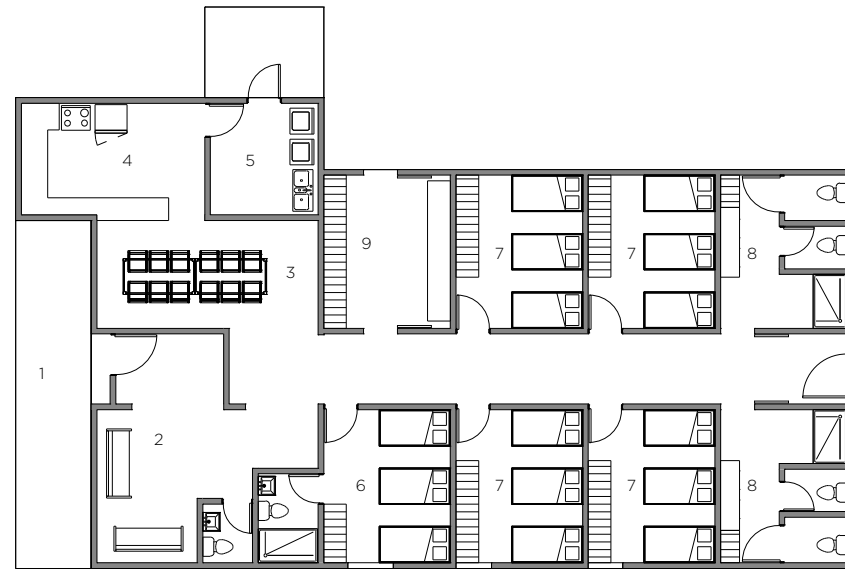

La casa modelo fue calificada positivamente por las tías encargadas. Sin embargo, a continuación se presenta un resultado general de esta evaluación, específicamente de sala, comedor, cocina, dormitorio y servicios sanitarios.



Imagen 56. Fotografía de fachada sur de casa modelo. Fuente: propia.

Sala

+ Evaluación	
Iluminación	5
Ventilación	3
Dimensión	5
Mobiliario	4
-	-

Área: 18.3 m²

La sala se encuentra desvinculada del comedor y cocina, lo que hace que su uso sea limitado, al no tener supervisión directa desde el área de la cocina.



Imagen 57. Fotografía de sala casa modelo. Fuente: propia.

Comedor

+ Evaluación	
Iluminación	3
Ventilación	3
Dimensión	5
Mobiliario	2
-	-

Área: 17.0 m²

El comedor tiene poca iluminación y ventilación. La forma alargada hace que la ventana existente sea insuficiente. La falta de visión hacia la sala obliga a colocar sillones y televisión en el comedor, reduciendo el área para el uso común.



Imagen 58. Fotografía de comedor casa modelo. Fuente: propia.

Cocina

Área: 14.3 m²



Evaluación

Iluminación	3
Ventilación	4
Dimensión	5
Mobiliario	5

Cocina amplia con visibilidad a comedor. Deficiente iluminación.



Imagen 59. Fotografía de cocina casa modelo. Fuente: propia.

Dormitorios

Área: 13.6 m²

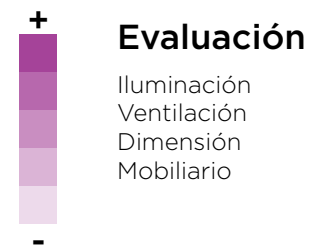

Evaluación

Iluminación	4
Ventilación	2
Dimensión	5
Mobiliario	4

Los dormitorios tienen insuficiente iluminación y ventilación.



Imagen 60. Fotografía de dormitorios casa modelo. Fuente: propia.

Servicios Sanitarios

Área: 8.8 m²

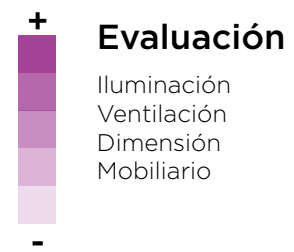

Evaluación

Iluminación	3
Ventilación	3
Dimensión	5
Mobiliario	5

Los servicios sanitarios se encuentran diferenciados por sexo, y su cantidad satisface las necesidades de la población. Se encuentran alejados del área social.



Imagen 61. Fotografía de servicios sanitarios casa modelo. Fuente: propia.

4.3.3. Valoración general de las casas

Si pudiera agregar algún espacio o una mejora a nivel de infraestructura, ¿cuál sería?

- Armarios
- Mejoramiento baños
- Cuarto de estudio
- Cuarto de TV
- Habitación para tías
- Sala de juegos
- Espacio transición exterior-interior

¿Espacio suficiente para la cantidad de personas?



Las tías consideran que el espacio no es suficiente para la cantidad de niños, niñas y adolescente albergados. El 12,5% que considera que sí es suficiente, representa la casa que alberga solo a 5 niños, a diferencia de las otras que albergan un rango de 8 a 12 niños.

¿El espacio promueve una adecuada convivencia?

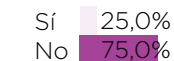

El 75% de las tías hace referencia a problemas relacionados con la falta de espacios, como un cuarto de estudio que permita a los niños concentrarse mientras realizan sus labores escolares o mientras son asesorados por tutores. Además hay poca capacidad en mobiliario de la sala cuando se encuentran todos los niños a la vez, y discusiones por la elección de programas de televisión.

¿En que lugar de la casa se siente mejor?



La mayoría prefiere los espacios sala-comedor-cocina, ya que estos son los espacios donde conviven con los niños, niñas y adolescentes. Son los espacios de mayor temporalidad.

¿El espacio para dormir es propicio para su privacidad?



Las tías no tienen privacidad, ya que comparten dormitorio y baño con los niños.

¿La casa aporta un sentido de hogar?

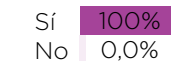

Existe sentido de identificación y apropiación con la casa y con las personas que la habitan.

CT: Casa Tipo

CM: Casa Modelo

DEBILIDADES

-Color: Toda la casa posee el mismo color, se sugiere hacer diferenciación entre dormitorios de niños y niñas. CT y CM.

-Resalta el problema de la humedad en las paredes y armarios. CT.

-El espacio de almacenamiento de los dormitorios, cocina y cuarto de pilas no es suficiente. Además el existente, se encuentra en malas condiciones. CT.

-Sala sin vínculo visual con la cocina. CM.

-Iluminación y ventilación ineficiente en dormitorios. CT y CM.

-Baños son muy angostos. CT.

-Falta de privacidad en las duchas, ausencia de espacio para cambiarse. CT y CM.

-La mayor parte del tiempo se necesita la iluminación artificial activada en áreas de cocina, comedor y sala. CT y CM.

-Ubicación de los dormitorios hacia el pasillo oscuro. CT y CM.

-Las canastas no entran en el cuarto de pilas. CT.

-Falta protección contra zancudos y mosquitos. CT.

-Vidrios inferiores de cocina oscuros. CT.

-Falta ventilación adecuada en el área social. CT.

-Dormitorios mal iluminados, ventilados y de tamaño suficiente. CT y CM.

-Sólo dos accesos, muy cerca uno del otro, en caso de emergencia podría ser un una amenaza a la seguridad. CT.

POTENCIALIDADES

-La casa presenta una morfología de casa, que no es masiva. CT y CM.

-Vínculo entre sala, comedor y cocina. Estos corresponden a los espacios más gustados. CT.

-La sala tiene un espacio adecuado. Cuenta con un espacio diferenciado de almacenamiento para los objetos de los niños, niñas y adolescentes. CT y CM.

-Baños desarticulados que permiten el uso de varias personas a la vez. CT y CM.

-Se identifica en ambos modelos de casa, el uso frecuente de los accesos cerca de área de cocina y cuarto de pilas. CT y CM.

-Múltiples accesos que permiten la evacuación en caso de emergencia. CM

-Espacio de estudio y almacenamiento de juguetes. CM.

-Baños sin diferenciación tan marcada. CT.

5 ESTUDIO DE NECESIDADES

Se hace un acercamiento al perfil de niños, niñas y adolescentes albergados en cada una de las casas ubicadas en la Aldea Arthur Gough. Se identifican características como edad, sexo, presencia de discapacidad y condición socio-legal. Así se logra conocer el funcionamiento general de la aldea y sus áreas de intervención a fin de atender las necesidades de la población infantil albergada.

Se busca definir las características y preferencias socio-espaciales que mejor se adecuen para los espacios habitacionales a través de la comprensión de las actividades diarias que se realizan en el marco de la vivienda, así como el conjunto de la aldea.

La información se obtuvo por medio de entrevistas con los trabajadores de la aldea, actividades lúdicas con los niños, entrevistas abiertas con los adolescentes y observación del entorno en que se llevan a cabo la vida diaria de la aldea.

Porcentaje de Personas por edad

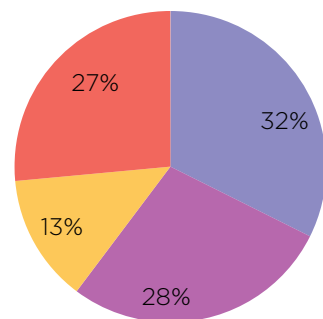

- 32% Niñas 0-12 años
- 28% Niños 0-12 años
- 27% Adolescentes hombres 12-18 años
- 13% Adolescentes mujeres 12-18 años

Gráfico 5. Porcentaje de población por edad en la Aldea Arthur Gough.

Porcentaje de Personas con Discapacidad

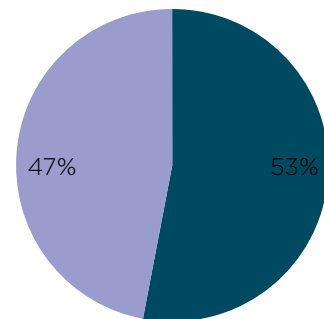

- 53% Con discapacidad
- 47% Sin discapacidad

Gráfico 6. Porcentaje de población con discapacidad en la Aldea Arthur Gough.

Tipos de Discapacidad

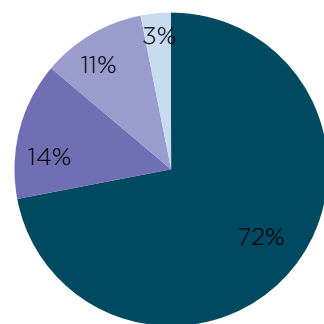

- 72% Discapacidad cognitiva
- 14% Discapacidad física
- 11% Enfermedad crónica
- 3% Discapacidad física y enfermedad crónica

Gráfico 7. Tipos de discapacidad en la Aldea Arthur Gough.

5.1. PERFIL DE POBLACIÓN ALBERGADA

Se estudia la población actual de la Aldea Arthur Gough, que se caracteriza por tener grupos de hermanos y personas con discapacidad.

Actualmente se albergan 68 personas menores de edad. El 60% corresponde a población menor de 12 años y el restante 40% son adolescentes (Gráfico 5) De acuerdo con la distribución en las 8 casas existentes, en 5 de estas predomina la población menor de 12 años y las otras 3 a población adolescente.

5.1.1. Discapacidad

El 53% de la población albergada presenta algún tipo de discapacidad, tan sólo el 47% no presenta esta condición (Véase Gráfico 6).

Esto se debe a que muchos de los otros centros, tanto ONG's como otros albergues del PANI no atienden población discapacitada. Por lo tanto, la Aldea Arthur se ha caracterizado por recibirlos y asumir los retos que esto conlleva.

Los tipos de discapacidad (Véase Gráfico 7) presentes en la aldea son: 72% discapacidad cognitiva, por lo general acompañada de trastornos de conducta; 14% con discapacidad física, 11% con enfermedades crónicas y un 3% con discapacidad física y enfermedad crónica.

Discapacidad: *la Clasificación Internacional de la Funcionalidad define "la discapacidad como el resultado de la interacción entre una persona con una disminución y las barreras medioambientales y de actitud que esa persona puede enfrentar. Las discapacidades pueden ser de muchos tipos: no pueden ver u oír, no pueden desplazarse fuera del hogar o incluso dentro de él, no pueden cuidar de sí mismos, etc..." (Olivera Poll, 2006, p. 4)*

De acuerdo con el anterior término, identificamos que la presencia de discapacidad conlleva a una dependencia mayor para llevar a cabo las necesidades diarias, que en este caso es con las tías, quienes son las adultas a cargo.

Discapacidad-edad

De acuerdo con los gráficos de relación discapacidad-edad y sexo (Gráfico 8, 9, 10, 11), podemos identificar que existe una estrecha relación entre la adolescencia y la discapacidad (Gráfico 12). Esto tiene como consecuencia que si bien, los adolescentes se caracterizan necesitar una mayor privacidad, en este caso por su discapacidad, su edad cronológica es distinta a su edad biológica, siendo esta población más dependiente del adulto encargado y con mayor necesidad de supervisión.

Niñas de 0-12 años

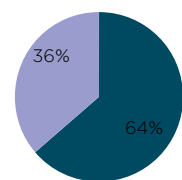

- 36% Con discapacidad
- 64% Sin discapacidad

Gráfico 8. Porcentaje de discapacidad en niñas de 0-12 años en la Aldea Arthur Gough.

Niños de 0-12 años

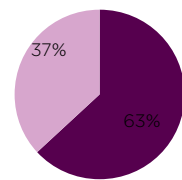

- 37% Con discapacidad
- 63% Sin discapacidad

Gráfico 9. Porcentaje de discapacidad en niños de 0-12 años en la Aldea Arthur Gough.

Adolescentes hombres 12-18 años

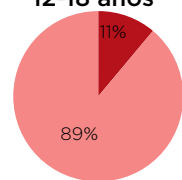

- 89% Sin discapacidad
- 11% Con discapacidad

Gráfico 10. Porcentaje de discapacidad en adolescentes hombres de 0-18 años.

Adolescentes mujeres 0-18 años

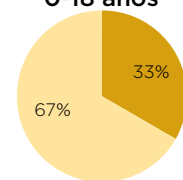

- 67% Sin discapacidad
- 33% Con discapacidad

Gráfico 11. Porcentaje de discapacidad en adolescentes mujeres de 12-18 años.

RELACIÓN EDAD-DISCAPACIDAD



Gráfico 12. Relación edad-discapacidad en la Aldea Arthur Gough.

Condición sociolegal

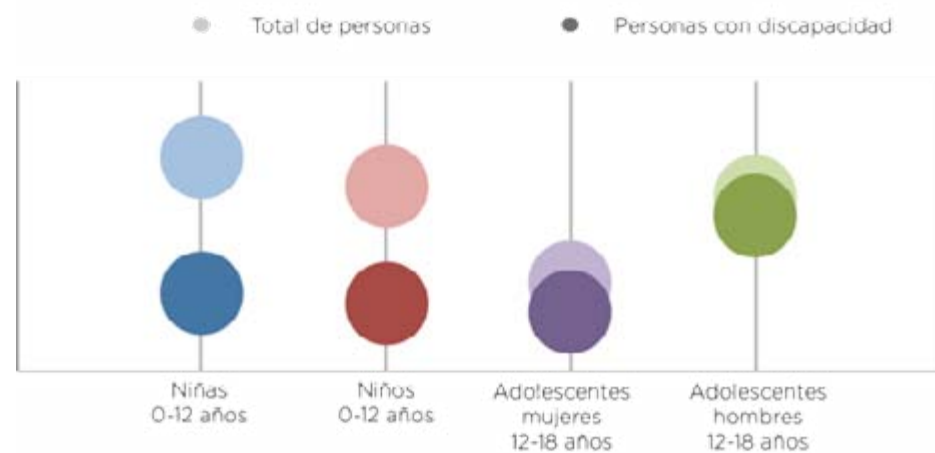

Gráfico 13. Condición sociolegal de la población en la Aldea Arthur Gough.

5.1.2. Condición socio legal

Términos:

Declaratoria de abandono judicial: Decisión del juez cuando se da los siguientes considerandos:

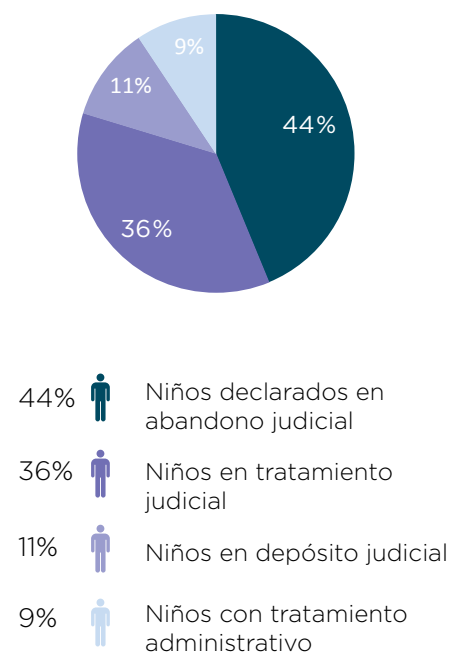
- Carezca de padre y madre conocidos
- Sea huérfano de padre y madre y no se encuentre bajo tutela
- se halle en riesgo social debido a la insatisfacción de sus necesidades básicas, materiales, morales, jurídicas y psicoafectivas, a causa del descuido injustificado por parte de quienes ejercen legalmente los derechos y los deberes inherentes a la patria potestad. (Art. 160 del Código de Familia)

Depósito Judicial: Decisión que toma el juez cuando “las personas menores de edad declaradas judicialmente en estado de abandono serán puestas bajo custodia del PANI, que tendrá su representación legal. El PANI depositará, en una institución adecuada o con una persona o familia idóneas, a los menores cuyo padre y madre sólo han sido suspendidos en el ejercicio de la patria potestad. El depósito podrá gestionarse en el mismo expediente donde se tramita la declaratoria de abandono. En los demás casos, gestionará la adopción o promoverá la tutela de la persona menor de edad.

La condición socio legal de los niños, niñas y adolescentes albergados es: 44% con la declaratoria de abandono judicial dictada, 36% en proceso de obtenerla, 11% en depósito judicial y tan sólo 9% en tratamiento administrativo (Véase Gráfico 6). Como consecuencia los progenitores o encargados de estas personas menores de edad perdieron la patria potestad o tutela sobre ellos. Por lo tanto, esta población queda sujeta a opciones como la adopción, traslado a otro centro, alternativa de protección o permanecer en la aldea hasta la mayoría de edad.

La opción de permanecer en la aldea hasta los 18 años es la más frecuente, ya que la adopción no siempre es posible para todos. Esto se debe a que en nuestro país, la discapacidad, los grupos de hermanos y las edades superiores a los 7 años, dificultan esta posibilidad.

Si bien, la aldea como alternativa de protección pretende ser de carácter transitorio, su período de estadía en la aldea es mayor del esperado.

5.2. Estudio de las actividades diarias

5.2.1. Vida diaria a través de las tías

Se realizó una entrevista, a una tía por cada una de las 8 casas existentes, en donde se les solicitó hacer una descripción de su vida diaria dentro de la casa, incluyendo los espacios donde realizan estas actividades y la frecuencia de uso. De esta forma, por medio de las entrevistadas se logra identificar un patrón constante en las actividades y horarios, que se sintetiza en el siguiente diagrama de la casa tipo. Se utiliza la planta de casa tipo por corresponder a la mayor muestra. Por medio de las tías entrevistadas se logra identificar un patrón en las actividades y horarios, que se sintetiza en el siguiente diagrama de la casa tipo.

Simbología



Tías



Personas menores de edad (PME)

🕒 04:00-06:00 am

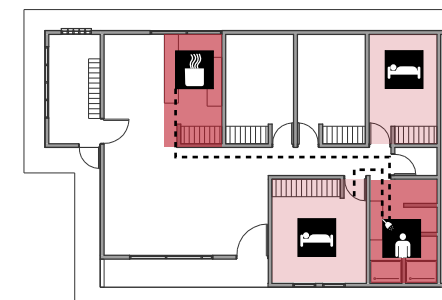

F1.

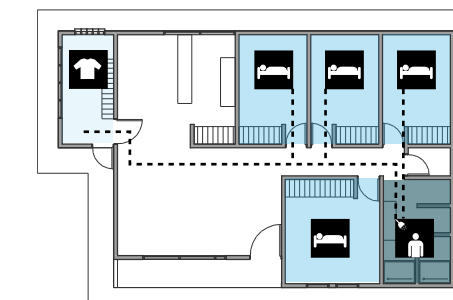

🕒 4-6 am

Tías: Despertarse, ducharse, levantar a los niños.

Tía 1: Supervisar que las PME se duchen.
Tía 2: Preparar el desayuno.

PME: Despertarse, bañarse, mudarse y llevar la ropa sucia al cuarto de pilas.

🕒 06:00-07:00 am

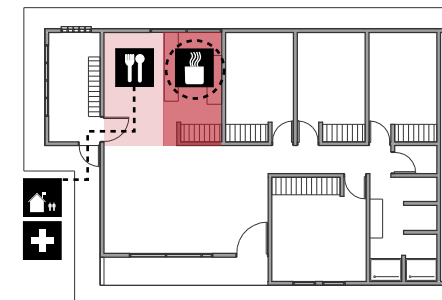

F2.

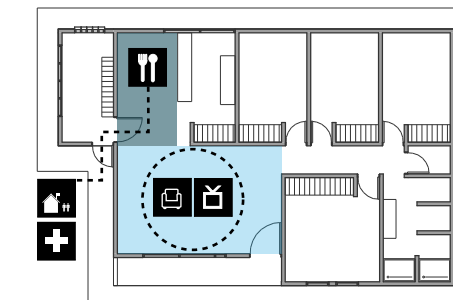

🕒 6-7 am

Tías: Preparar el desayuno, supervisar que las PME se preparen para ir a el centro educativo respectivo.

Tía 1: Permanece en la casa.
Tía 2: Sale a dejar a las PME a los centros educativos, o citas médicas.

PME: Desayunar e ir al centros educativos de acuerdo al horario lectivo. Permanecer en la casa.

🕒 08:00-11:00 am

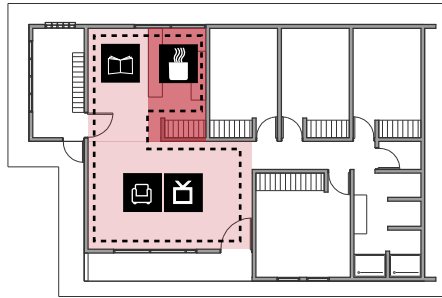

🕒 8-11 am

Tías: Supervisar que las PME estén bien, preparar merienda a las 9am. Posteriormente almuerzo.
Tía 1: Permanece en la casa.
Tía 2: Fuera o regresa dependiendo de la diligencia realizada.
PME: Salir a jugar, hacer tareas, ver televisión.

🕒 05:00 pm

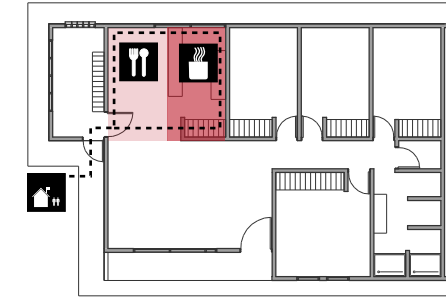

🕒 4-5 pm

Tías: Preparar y servir cena.
Tía 1: Verificar que las PME lleguen, se cambien, entre otros.
Tía 2: Regresa a la casa, recoge a las PME que salen de centros educativos.
PME: Regresar de los centros educativos, bañarse, cambiarse. Cenar.

F3.

🕒 01:00-12:00md

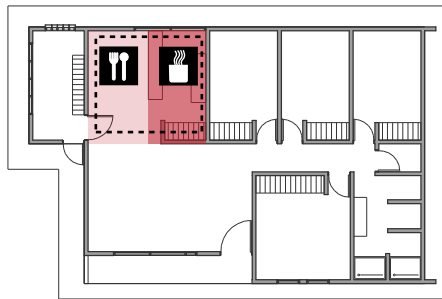

🕒 12 md

Tías: Preparar almuerzo.
Tía 1: Servir almuerzo.
Tía 2: Fuera o regresa dependiendo de la diligencia realizada.
PME: Entrada y salida de niños a centros educativos de acuerdo con horario. Almorzar, lavarse los dientes.

F6.

🕒 06:00-10:00 pm

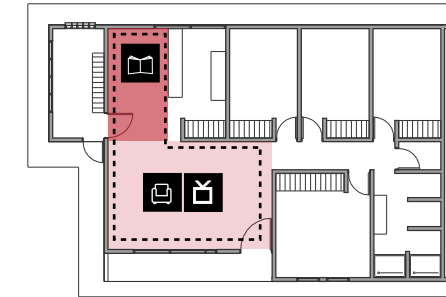

🕒 6-10 pm

Tías: Revisar itinerarios: almuerzos, citas médicas, expedientes, caja chica para el día siguiente.
PME: Dormir. Población de mayor edad ve televisión y comparte con las tías.

F4.

🕒 01:00-04:00 pm

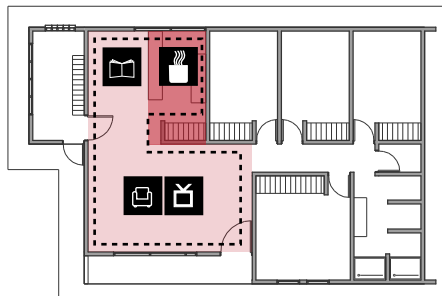

🕒 1-3 pm

Tías: Estar con las PME, supervisar tareas, preparar merienda a las 3 pm.
Tía 1: Supervisión, atender llamadas.
Tía 2: Regresa a la casa, o se incorpora a capacitaciones, las cuales son constantes.
PME: Salir a jugar, hacer tareas, ver televisión, realizar las actividades con el personal de recreación y educación física.

F7.

🕒 10:00pm-04:00am

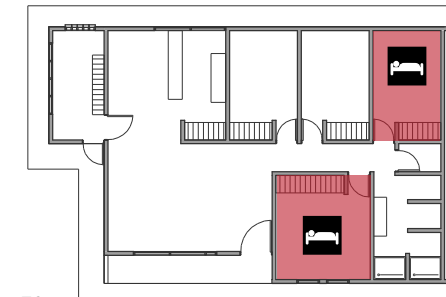

🕒 10 pm-4 am

Tías: Dormir
PME: Dormir.

F5.

F8.

Imagen 62. F1-F8. Diagrama de actividades diarias. Fuente: propia.

Como consecuencia de lo anterior se identifica:

-Los espacios más utilizados corresponden al área social: sala, comedor y cocina.

-La tía se mantiene constantemente en el área de la cocina, por ser la encargada de preparar las 5 comidas de los niños, niñas y adolescentes.

-Existe una secuencia de uso: Dormitorio- duchas-cuarto de pilas-área social.

-Las duchas son utilizadas durante las horas de la mañana y tarde, cuando en ocasiones los niños que vienen de los centros educativos toman un baño.

-La tía no es la encargada de lavar la ropa, esta labor es realizada por el personal de limpieza, sólo en ocasiones específicas.

-Los accesos secundarios de las casas (cuarto de pilas) son los más utilizados, ya que son aquellos a la vista de la cocina (donde se encuentra la tía)

-Las labores son repartidas entre las dos tías de la casa, por lo general una sale a dejar niños y niñas a la escuela, mientras la otra cuida a los que se encuentran en la casa.



Imagen 63. Trasposición de actividades diarias Tías y PME. Fuente: propia

Tías: Gran cantidad de tiempo en la cocina y espacio social.

PME: Espacios sociales bajo la supervisión de las tías o en espacios exteriores.

Tías: Duermen con niños que requieren supervisión y atención nocturna. Carecen de privacidad.

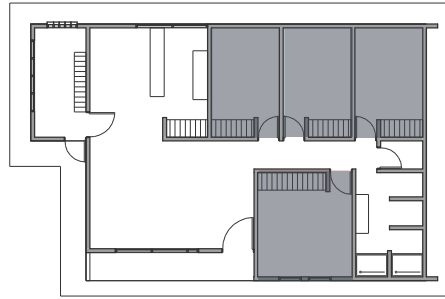
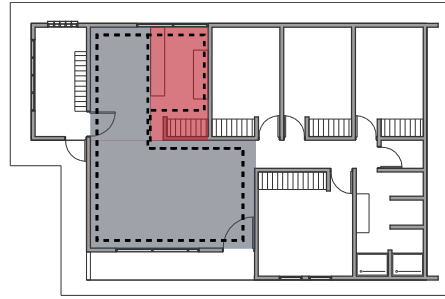
PME: Utilizan los dormitorios muy poco durante el día, destinados en su mayoría para el descanso.

RELACIÓN VISUAL EXISTENTE CASA TIPO							
	SALA	COMEDOR	COCINA	PILAS	DORMITORIOS	BAÑOS	ESPACIO EXTERIOR
ESPACIO 1. SALA	Directa	Indirecta	Indirecta	Indirecta	Indirecta	Indirecta	Indirecta
ESPACIO 2. COMEDOR	Indirecta	Directa	Indirecta	Indirecta	Indirecta	Indirecta	Indirecta
ESPACIO 3. COCINA	Indirecta	Indirecta	Directa	Indirecta	Indirecta	Indirecta	Indirecta
ESPACIO 4. PILAS	Indirecta	Indirecta	Indirecta	Directa	Indirecta	Indirecta	Indirecta
ESPACIO 5. DORMITORIOS	Indirecta	Indirecta	Indirecta	Indirecta	Directa	Indirecta	Indirecta
ESPACIO 6. BAÑOS	Indirecta	Indirecta	Indirecta	Indirecta	Indirecta	Directa	Indirecta
ESPACIO EXTERIOR	Indirecta	Indirecta	Indirecta	Indirecta	Indirecta	Indirecta	Directa

Tabla 3. Matriz de relaciones visuales casa tipo y casa modelo. Fuente: propia.

La sala es la zona de la casa que se encuentra más vinculada visualmente a todos los espacios. Existe una integración entre los espacios: cocina, comedor y sala, con un único obstáculo visual: el área de almacenamiento de la cocina.

La principal deficiencia encontrada en la casa "modelo" es la ausencia de contacto visual entre el área de cocina y comedor con la sala, lo cual limita el uso de esta última, al no poder ser supervisada. Limita el uso a adolescentes o niños con mayor independencia que no necesitan ser constantemente observados.

RELACIÓN VISUAL EXISTENTE CASA MODELO								
	SALA	COMEDOR	COCINA	PILAS	DORMITORIOS	BAÑOS	ESPACIO EXTERIOR	ESTUDIO
ESPACIO 1. SALA	Directa	Indirecta	Indirecta	Indirecta	Indirecta	Indirecta	Indirecta	Indirecta
ESPACIO 2. COMEDOR	Indirecta	Directa	Indirecta	Indirecta	Indirecta	Indirecta	Indirecta	Indirecta
ESPACIO 3. COCINA	Indirecta	Indirecta	Directa	Indirecta	Indirecta	Indirecta	Indirecta	Indirecta
ESPACIO 4. PILAS	Indirecta	Indirecta	Indirecta	Directa	Indirecta	Indirecta	Indirecta	Indirecta
ESPACIO 5. DORMITORIOS	Indirecta	Indirecta	Indirecta	Indirecta	Directa	Indirecta	Indirecta	Indirecta
ESPACIO 6. BAÑOS	Indirecta	Indirecta	Indirecta	Indirecta	Indirecta	Directa	Indirecta	Indirecta
ESPACIO EXTERIOR	Indirecta	Indirecta	Indirecta	Indirecta	Indirecta	Indirecta	Directa	Indirecta
ESTUDIO	Indirecta	Indirecta	Indirecta	Indirecta	Indirecta	Indirecta	Indirecta	Directa

Tipos de Relación	
Directa	(Color oscuro)
Indirecta	(Color medio)
Nulo	(Color claro)

	COCINAR	ALIMENTARSE	LAVAR	PLANCHAR	NECESIDADES FISIOLÓGICAS	ASEO PERSONAL	ESTUDIO	ATENCIÓN NIÑOS	JUEGO	COMPARTIR	RELACIÓN OTRAS CASAS	RECREACIÓN	VER TELEVISIÓN	LEER	DORMIR	VESTIR	CUIDADO	RELAJACIÓN	ALMACENAMIENTO
ESPACIO 1. SALA	Alta	Alta	Alta	Alta	Alta	Alta	Alta	Alta	Alta	Alta	Alta	Alta	Alta	Alta	Alta	Alta	Alta	Alta	Alta
ESPACIO 2. COMEDOR	Alta	Alta	Alta	Alta	Alta	Alta	Alta	Alta	Alta	Alta	Alta	Alta	Alta	Alta	Alta	Alta	Alta	Alta	Alta
ESPACIO 3. COCINA	Alta	Alta	Alta	Alta	Alta	Alta	Alta	Alta	Alta	Alta	Alta	Alta	Alta	Alta	Alta	Alta	Alta	Alta	Alta
ESPACIO 4. PILAS	Alta	Alta	Alta	Alta	Alta	Alta	Alta	Alta	Alta	Alta	Alta	Alta	Alta	Alta	Alta	Alta	Alta	Alta	Alta
ESPACIO 5. DORMITORIOS	Alta	Alta	Alta	Alta	Alta	Alta	Alta	Alta	Alta	Alta	Alta	Alta	Alta	Alta	Alta	Alta	Alta	Alta	Alta
ESPACIO 6. BAÑOS	Alta	Alta	Alta	Alta	Alta	Alta	Alta	Alta	Alta	Alta	Alta	Alta	Alta	Alta	Alta	Alta	Alta	Alta	Alta
ESPACIO EXTERIOR	Alta	Alta	Alta	Alta	Alta	Alta	Alta	Alta	Alta	Alta	Alta	Alta	Alta	Alta	Alta	Alta	Alta	Alta	Alta

Tipos de Relación	
Alta	(Color oscuro)
Media	(Color medio)
Baja	(Color claro)
Nulo	(Color blanco)

Tabla 4. Matriz de relaciones entre espacios y actividades. Fuente: propia.



Imagen 64. Fotografías de actividad árbol de sugerencias. Fuente: propia.



Imagen 65. Fotografías de actividad dibujo de casa. Fuente: propia.



Imagen 66. Fotografías de actividad refugio. Fuente: propia.



5.2.2. Vida diaria y preferencias niños

Se realizaron actividades con los niños, en busca de escuchar los aportes a la casa. Muestra: Niños de la casa 6, la participación se caracterizó por niños de 3-6 años.

Actividad 1:

Árbol de cartón para pintar (Imagen 64) y agregarle por medio de papeles adhesivos sugerencias para la casa.

Resultados

Las sugerencias aportadas por los niños están orientadas a la falta de colores más vivos y adecuados, que den mayor carácter infantil, aportando figuras animadas.

Su interés se enfocó en la pintura y las actividades manuales, (al pintar el árbol) que las sugerencias a aportar.

Mediante la actividad y la observación se identifica:

- Constante necesidad de atención y estímulo por parte de la persona menor de edad.
- Experimentación a través del color y materiales.
- Gusto por los colores fuertes.
- Compañerismo al compartir la superficie del árbol a pintar y ayudar a otros con más limitaciones.
- Iniciativa con el papel celofán para crear flores para el árbol.

Actividad 2:

El dibujo de la casa (Imagen 65). Por medio de esta actividad se identifica:
-Relación de la vivienda directamente vinculada a un ambiente natural, al incorporar arboles fuera de esta.
-Presencia de equis sobre las puertas y ventanas.

Resultados

Para esta actividad se llevaban rollos de papel "craft" para pegar los dibujos. Sin embargo, un niño empezó a usar el rollo de papel colocándolo entre las piernas como si fuera un "caballito", al que se le unió otra niña, y posteriormente desarrollaron estos papeles. Los pliegos de papel fueron arrugados para construir un escondite en medio de la sala, esto terminó involucrando a todos los niños que disfrutaban del escondite (Imagen 66) Con esta actividad se confirma lo estudiado en la teoría:

- El niño o niña da un uso que el adulto no ve, evidente en el rollo de papel que tenía otro objetivo.
- El gusto por los espacios de refugio y escondite a su escala.
- Experimentación con materiales y colores en técnicas que involucren el uso de la motora fina.

La interpretación de dibujos infantiles representa un reto propenso a la subjetividad por lo que sólo se identificaron elementos de claro significado, por sugerencia de un profesional de preescolar. Fue más enriquecedor el aporte realizado por medio de la observación y del enfoque que dieron los niños y niñas, siendo de mayor importancia para ellos las actividades manuales, la experimentación con el color, el juego, la atención y la creación de refugio.

5.2.3. Adolescentes

Se realizó una entrevista semi estructurada a un grupo de adolescentes mujeres. Los contenidos abordados y los resultados fueron:

COTIDIANIDAD



Levantarse



Bañarse



Desayunar



Ayudar a la labores domésticas



Estudiar y hacer tareas



Ir al Colegio



Llegar del colegio



Cenar



Ver tele



Dormir

ACTIVIDADES QUE LES GUSTA



-Hablar y escribir mensajes en el celular, utilizar las redes sociales.
-Reunirse en las áreas libres de la aldea.



-Les gusta jugar fútbol, ya que tienen un equipo.
-Les gusta escuchar música, de preferencia en inglés.
-Después del colegio prefieren regresar caminando.



-Mojarse cuando juegan “bola”

-Hacer actividades fuera de la aldea.

-Gustan de subirse al techo

SITIOS DONDE LES GUSTA ESTAR

-Los espacios de estar con sombra.

-Bajo el alero del salón multiuso, para protegerse cuando llueva y permanecer fuera de la casa.

-Les gusta las hamacas, “no tocar el piso”, subirse a los árboles.

CONSIDERACIONES ESPACIALES

- Les gustaría tener un escritorio con computadora dentro de la casa.

- Gusto por el espacio exterior y de reunión entre ellos.

- Hacen referencia a “no tocar el piso”, reflejado en el gusto por las hamacas, subir al techo y árboles.

- Dormitorio con pintura oscura o de colores intensos.

- Les gusta las ventanas sin rejas.

5.3. CONSIDERACIONES GENERALES

-Las casas constituyen una comunidad, bajo una red de apoyo que se forma entre las tías de las distintas casas.

-Las casas se conforman como una familia, tomando las tías el papel característico socialmente de la madre.

-Existe una variedad en el perfil de población, el cual se identifican grupos con distintas necesidades.

-La temporalidad de los niños, niñas y adolescentes es variable de acuerdo a su caso, puede ir de 6 meses a un período más indefinido o hasta cumplir los 18 años. Si bien es una vivienda “transitoria”, deberá durante ese período ser el hogar de las personas albergadas.

-La mayoría de actividades diarias se desarrollan en los espacios comunes como: sala, comedor y cocina. Tener a todos juntos permite supervisión y atención.

Se determinan conceptos para el abordaje del proyecto:

Inclusión

Evitar que la relación de las personas con alguna discapacidad con el resto de la sociedad se vea limitado, en este caso con el resto de la aldea. Permitir la participación en actividades y roles mediante la eliminación de barreras físicas, económicas, sociales u otras que debiliten estos vínculos. Ya que, la exclusión trae consigo vulnerabilidad.

Accesibilidad

La discapacidad física tiene un porcentaje bajo dentro de la aldea, con un 17%. Debe ser una garantía el cumplimiento de la normativa que incluya esta accesibilidad desde una visión integral que no solo permita la óptima circulación y dimensión de espacios, sino que involucre la utilización, seguridad y supervisión dentro de los espacios.

Privacidad

La privacidad en personas menores de edad se ve influenciada por la edad, ya que un niño requiere mayor supervisión, cuando se tiene más edad y se entra en la adolescencia es más necesaria la privacidad. Ante la población diversa se debe garantizar la dualidad de opciones.

Adaptabilidad

El proyecto debe enfocarse en atender al perfil predominante de la Aldea Arthur Gough, sin embargo debe promover la apropiación de todos los usuarios por medio de la adaptabilidad del espacio, para que este responda a las necesidades y preferencias.

6 DISEÑO

Este capítulo se encuentra compuesto por un primer apartado de pautas arquitectónicas generadas por la investigación realizada.

El segundo apartado corresponde al diseño, con la aplicación de dichas pautas identificadas. Se desarrollará el proyecto a partir de la conceptualización, y diseño del módulo de espacio habitacional así como la generación de áreas de encuentro y vinculación con el sitio.

6.1.Pautas de diseño

A continuación se presenta un listado de pautas de diseño generadas por la investigación realizada. Compuesta por la teoría, el diagnóstico de la situación actual y el estudio vivencial. Estas pautas se clasificaran en dos tipos: escala de módulo habitacional o casa, y para sitio.

Las pautas responden a los siguientes conceptos: supervisión, adaptabilidad, apropiación, accesibilidad, privacidad y confort.

6.1.1. Pautas módulo

Concepto	Indicador	Pauta de diseño
Supervisión	La casa modelo de la aldea al no tener visibilidad entre la cocina y sala, esta última no puede ser utilizado con frecuencia al no permite la supervisión de la tía.	Integración visual entre sala, comedor y cocina, ya que son los espacios donde están la mayor parte del tiempo.
	Alto índice de personas con discapacidad cognitiva.	Para esta población es de suma importancia la estimulación y supervisión constante.
	El tener escaleras dentro de la casa implica mayor supervisión por parte de adulto-niño.	Diseñar la edificación en una planta.
Adaptabilidad	Diversidad de necesidades de los usuarios, como estimulación por medio de espejos, juegos en el piso, texturas, entre otros.	Implementar dentro de la casa espacios donde se pueda incorporar estos elementos que respondan a necesidades.
	Variación de actividades de acuerdo a usuarios y temporalidad.	Crear espacios que puedan ser modificados fácilmente, integrandose a otros por medio de cerramientos flexibles.
	Dormitorio actuales subutilizados, accesos hacia pasillo oscuro.	Incorporar dormitorios a otro espacio para potencializar su uso, por medio de cerramientos móviles.



Concepto	Indicador	Pauta de diseño
Adaptabilidad	Población infantil con perfil de enfermedad crónica que no puede salir a áreas libres.	Promover visuales agradables hacia el exterior. Aberturas que contemplen las alturas de visión de cada usuario.
	En casas actuales lavatorios muy bajos o altos dependiendo de la población.	Diseño de baños con diferentes alturas de acuerdo a edades, permitir opciones distintas.
	Para los niños es fundamental aprender jugando. Actualmente no existe un cuarto o espacio de juego dentro de la casa.	Implementar área de juego y recreación.
	En casas con personas que padecen enfermedades crónicas, requieren de la esterilización de instrumentos en la cocina.	Cocina con materiales que permitan fácil limpieza.
Apropiación	Los niños requieren menos privacidad, durante el día pasan poco tiempo en sus habitaciones. Adolescentes requieren más privacidad.	Espacios que permitan la transformación de acuerdo a necesidades: supervisión o privacidad.
	Peleas entre los niños, niñas y adolescentes por sus pertenencias y espacio.	Mobiliario que posea espacio diferenciado, por medio de color para cada uno de los niños, niñas u adolescentes.
	Propiciar espacios de sorpresa, recorridos con algún contenido de interés, espacios que tengan posibilidad de distintos usos.	Mobiliario y espacios que permitan la transformación. Subirse, estar debajo de, rotarlo, entre otros.
	Carencia de uso del color dentro de la casa actual. De acuerdo con la teoría el uso de colores estimula la realización de actividades.	Implementación de colores de acuerdo al área.

Concepto	Indicador	Pauta de diseño
 Privacidad	Las labores escolares son realizadas en el comedor, misma área donde se encuentra el televisor.	Incorporar un espacio para estudio o labores escolares, que este alejado de distracciones.
	Las tías deben de dormir con niños o niñas que requieren atención nocturna.	Utilizar diferentes niveles de privacidad, por medio de diferentes alturas y materiales.
	Duchas actuales sin privacidad, ya que cuentan sólo con una cortina.	Implementar duchas diferenciadas por sexo, con puerta y espacio para cambiarse interno.
 Seguridad	La teoría aporta que deben utilizarse materiales que no sean potenciales riesgos para los niños, niñas y adolescentes.	Utilizar materiales sin filos que puedan ocasionar cortaduras e instalaciones protegidas con elementos de seguridad.
	La casa actual posee dos accesos muy cercanos entre sí, que impiden la salida en caso de emergencia.	Accesos separados entre sí, que permitan la salida en caso de emergencia.
	Existencia de una barrera que impida el paso de niños pequeños áreas de peligro como la cocina.	Puertas de baja altura que limiten el acceso a la cocina, sin que sean una barrera visual.
	Los accesos más utilizados en las casas actuales, son aquellos que son visibles desde el área de la cocina (donde se encuentra la tía).	Crear dobles accesos, con visibilidad desde la cocina, permitiendo que la tía tenga control de la salida y entrada.
 Accesibilidad	Circulación y espacios reducidos.	Garantizar el acceso a cualquier espacio de la casa.

Concepto	Indicador	Pauta de diseño
 Confort	Poco espacio de almacenamiento actual. Almacenamiento para sábanas.	En espacio reducido crear espacio para almacenamiento y personalización.
	Los adolescentes deben aprender y colaborar en labores domésticas de la casa.	La cocina debe ser grande, para permitir la partición de las labores domésticas. Esta debe ser accesible y visualmente integrada.
	Actuales áreas de trabajo como cocina y cuarto de pilas, no están adecuadamente ventiladas e iluminadas.	Mayor iluminación y ventilación de las áreas productivas de la casa como lo son la cocina y el cuarto de pilas.
	Concentración de baños en una sola área.	Servicios sanitarios acondicionados, espaciosos y con usos separados.
	Presencia de plagas como moscas y zancudos.	Uso de cedazos en ventanas que permitan ventilar y aminorar la presencia de mosquitos.
	Manejo adecuado de la ventilación para evitar la acumulación de olores en áreas sanitarias.	Utilizar ventilación cruzada en área de baños. Evitar que corrientes de aire proveniente del baño vayan en dirección a áreas sociales.
	Los niños, niñas y adolescentes pasan mucho tiempo al aire libre. No existe una transición entre este y el interior de la casa, que además permita ser utilizado cuando llueve o hay fuerte sol.	Crear espacio de transición entre espacio interior y exterior.

6.1.2. Pautas sitio

Concepto	Indicador	Pauta de diseño
 Integración	<p>Ubicación actual tipo pabellón hacia áreas de circulación.</p> <p>Existe una red de apoyo entre las cuidadoras.</p> <p>Evitar masividad. Conservar el carácter actual de agrupación de casas, e independencia de estas.</p>	<p>Por medio de una ubicación estratégica del conjunto , generar espacios de convivencia y encuentro.</p> <p>Individualidad de la vivienda.</p>
	<p>Espacios actuales carantes de carácter infantil.</p> <p>No existen áreas de juego para niños pequeños, ni personas con discapacidad.</p> <p>El agua es un elemento que ayuda a disminuir el calor y es utilizada como terapia, para calmar ansiedad y conductas agresivas.</p> <p>Gusto manifestado de los usuarios por mojarse.</p> <p>Los adolescentes de la aldea gustan de estar en el exterior, tener un espacio de encuentro protegido de la lluvia y el sol.</p>	<p>Implementar espacios que estimulen la creatividad como murales, u otros que incentiven y den un caracter más infantil al lugar.</p> <p>Crear áreas de juego acordes a la edad, sexo y condición, mediante distintos espacios.</p> <p>Utilizar el agua como elemento lúdico.</p> <p>Incluir mobiliario que permita crear zonas de estar. Además espacios para que las tías supervisen el juego de niños.</p>
 Adaptabilidad		

Concepto	Indicador	Pauta de diseño
 Accesibilidad	<p>La necesidad de accesar a todas las áreas de la aldea.</p> <p>Permitir la incorporación de todos los usuarios a las actividades.</p>	<p>Mejoramiento de aceras que permitan la óptimo desplazamiento dentro de la aldea, así como fuera de esta.</p>
 Privacidad	<p>La utilización en la aldea de vidrios polarizados para evitar la visibilidad hacia el interior.</p>	<p>Utilizar barreras naturales hacia los espacios privados o que lo requieran. Mantener las barreras físicas permeables hacia el exterior.</p>
 Seguridad	<p>El control de acceso actual no se encuentra vestibulado hacia el espacio público.</p>	<p>Vestibular el acceso, haciendo diferenciación entre ingreso vehicular y peatonal, dando a esta último un espacio de estar que permita mayor integración con el entorno.</p>

6.2. Propuesta de Diseño

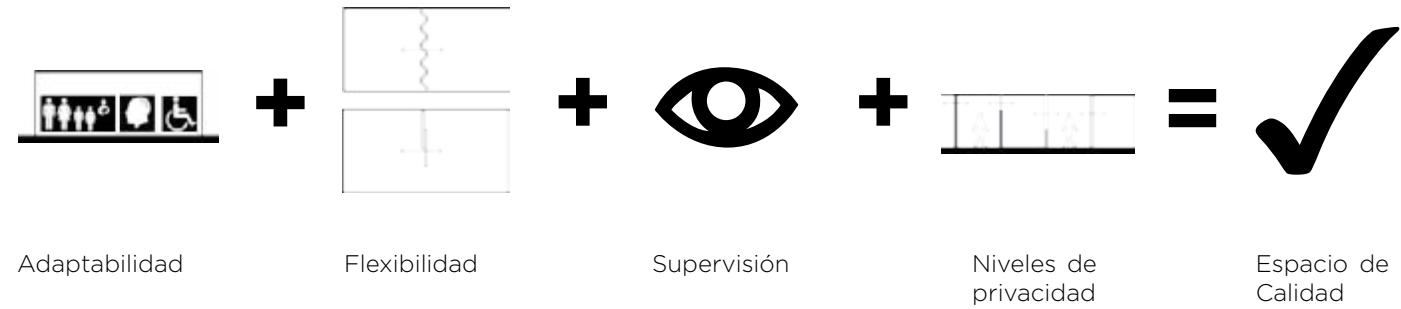

Abordaje del problema:

Adaptabilidad a los diversos perfiles de la población por medio de elementos flexibles, que permitan la supervisión por medio de cerramientos flexibles. Lo anterior con el objetivo de generar una propuesta que dé un espacio de calidad a los niños, niñas y adolescentes albergados y las tías, que contribuya a mejorar su calidad de vida.

Conceptualización:

El concepto del proyecto es generar y fortalecer vínculos entre las personas, por medio del encuentro creando espacios comunes generados en las distintas escalas del proyecto: módulo de espacio habitacional, su crecimiento y vinculación en el sitio.



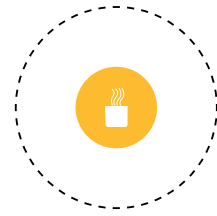

F1.

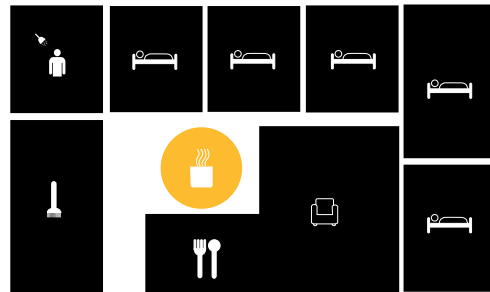

F2.

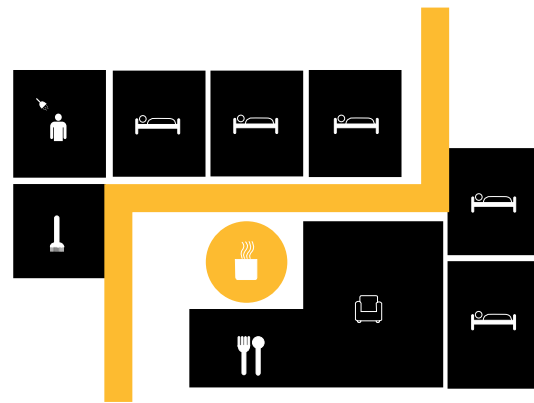

F3.

Esquema funcional del proyecto.

6.2.1. Módulo

De acuerdo a la investigación realizada se identificó la cocina como un espacio fundamental, desde donde la tía supervisa las actividades que realizan los niños, niñas y adolescentes.

Por lo tanto se toma como punto de partida la cocina como centro de la casa (F1 Esquema), ubicando las demás áreas alrededor de este espacio (F2 Esquema).

Al crear la cocina como centro de la se requiere de un medio para distinguir y dar privacidad a los espacios del módulo. Por lo que es necesaria una transición, que se logra a través de un eje de ingreso de luz que ordena el módulo (F3 Esquema)

Respecto a la luz, Juhamin Pallasma menciona:

“En nuestro tiempo, la luz se ha vuelto una cuestión meramente cuantitativa y la ventana ha perdido su significancia como mediador entre dos mundos, entre lo encerrado y abierto, interioridad y exterioridad, privado y público, sombra y luz...”

La luz es símbolo de claridad y entendimiento (Imagen 65). La guía que representa un adulto en la vida de un niño, niña o adolescente se traduce dentro del espacio en un eje de luz.



Imagen 65. Fotografía de caverna

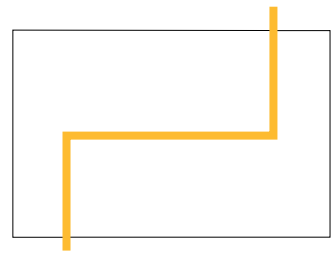

F.1

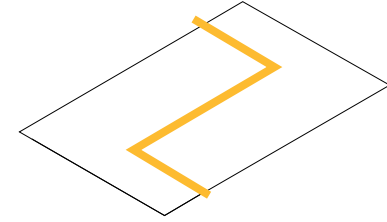

F.2

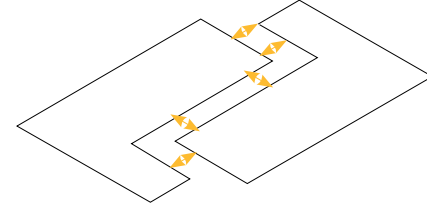

F.3

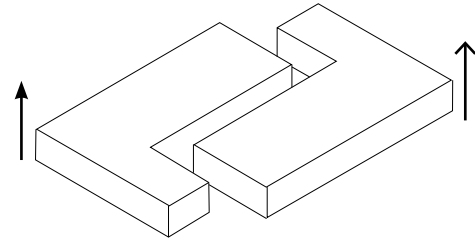

F.4

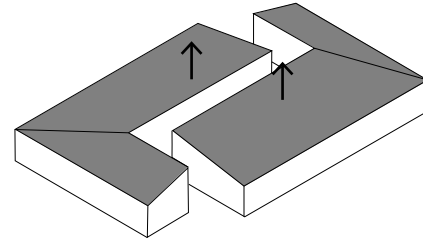

F.5

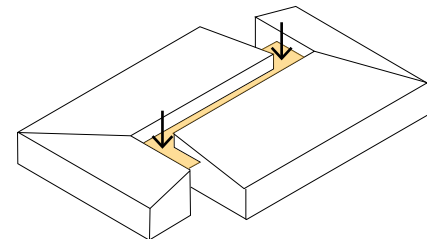

F.6

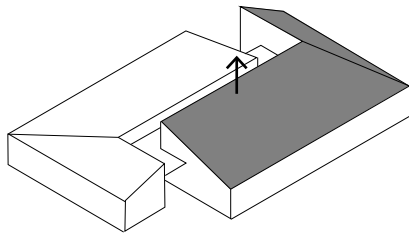

F.7

Desarrollo de la volumetría.

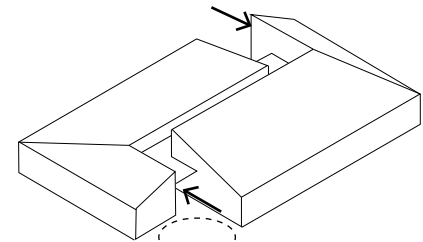

F.8

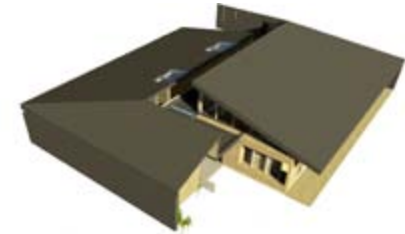

F.9



Vista principal del módulo.

Volumetría

El proyecto parte del esquema funcional y se desarrolla la volumetría de la siguiente forma:

1. Se parte de un volumen simple
2. Es atravesado por un eje organizador
3. Este eje de luz causa una ruptura espacial que a su vez genera una transición del espacio común y privado
4. La figura gana altura para generar volumen
5. Estos volúmenes son modificados para generar una diferencia de altura que permita la circulación de aire
6. El eje de luz se proyecta con una menor altura permitiendo el ingreso de luz cenital y puntual, generando una atmosfera de transición más íntima que distingue las áreas comunes de las privadas de manera sensorial, sin que existan barreras rígidas
7. El área social se jerarquiza por medio de una mayor altura
8. El eje estructurador del proyecto marca una entrada y una salida que se convierten en los accesos del módulo y transición con el exterior
9. El proyecto se materializa.

Programa

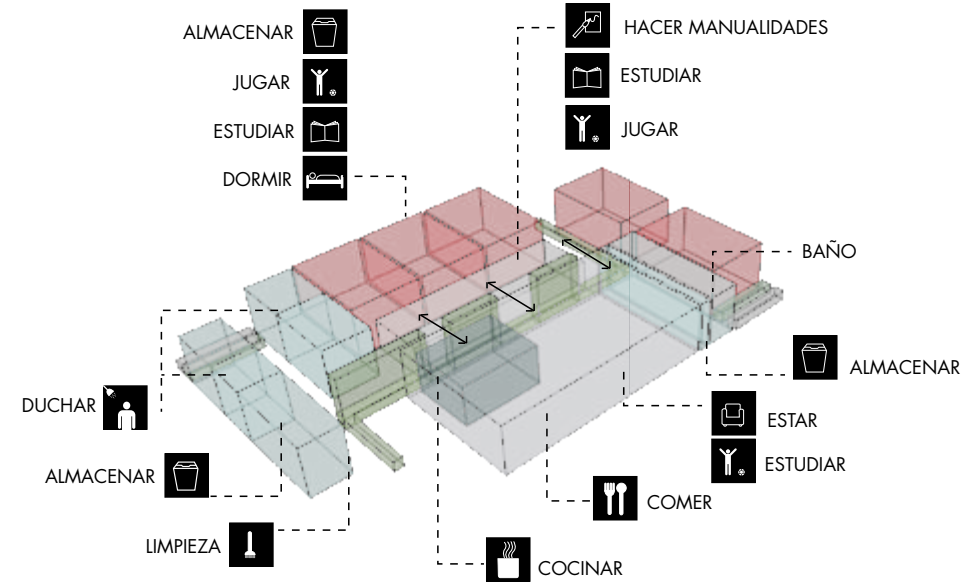
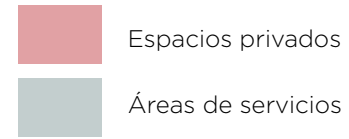

Capacidad:

11-12 personas menores de edad

	Área	
1	Cocina	16.8 m ²
2	Comedor	13.4 m ²
3	Sala	37.3m ²
4	Pasillo Multiuso	38.5m ²
5	Dormitorio	15.95m ²
6	Dormitorio tías	18.15m ²
7	S.S. Visitas	1.9m ²
8	S.S. Tías	2.3m ²
9	Ducha Tías	1.8m ²
10	S.S.para personas con discapacidad	3.7m ²
11	Área lavatorios	3.5 m ²
12	S.S. Mujeres	1.9 m ²
13	S.S. Hombres	1.9 m ²
14	Ducha para personas con discapacidad	5.8 m ²
15	Ducha Hombres	2.4 m ²
16	Ducha Mujeres	2.4 m ²
17	Alacena	3.9 m ²
18	Cuarto de Pilas	10.9 m ²

Área Total **280m²**

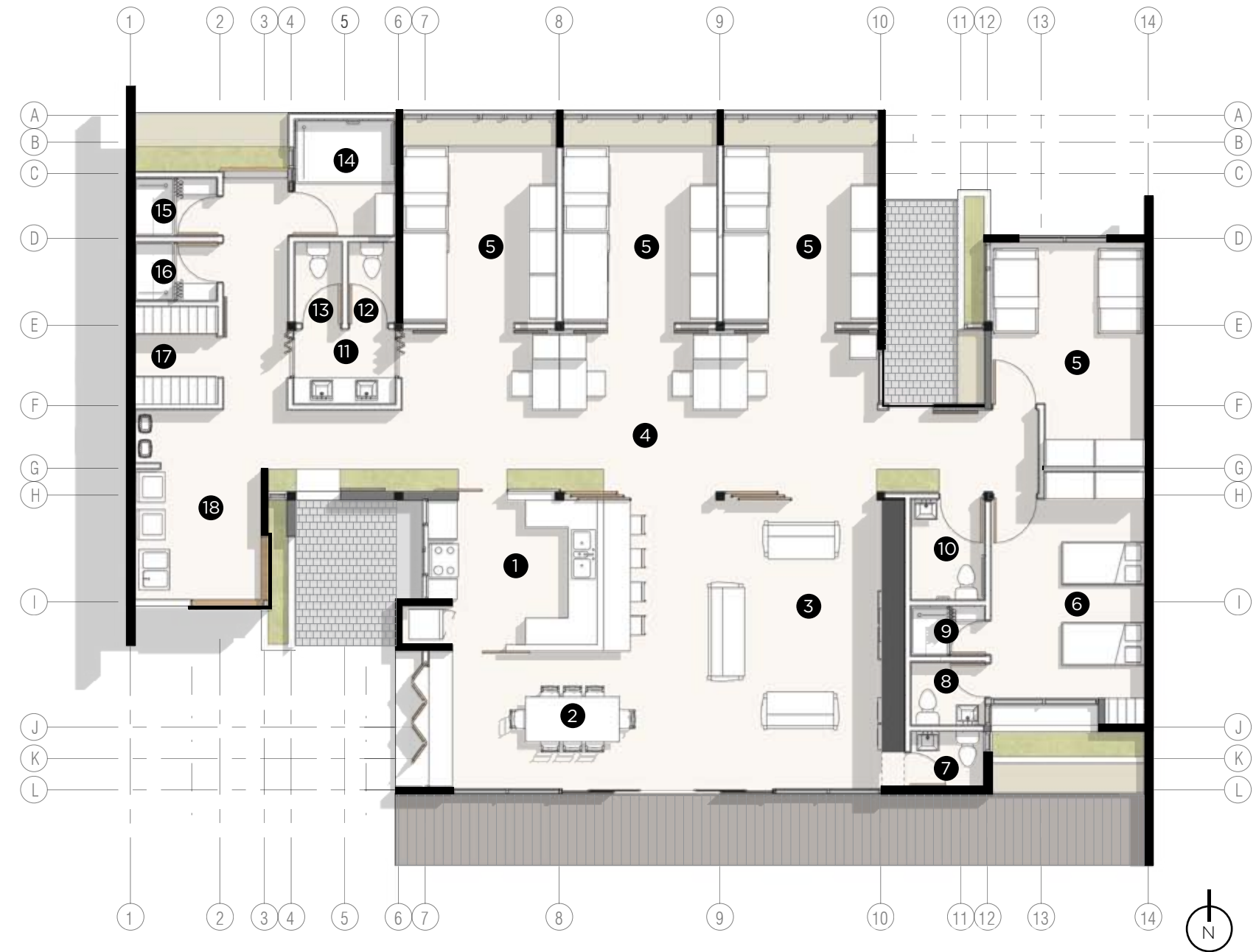

Planta arquitectónica

Esc. 1:125.

Ejes conceptuales

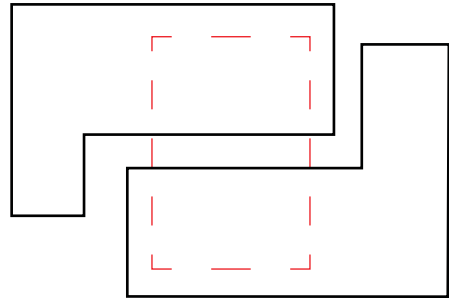

1. Llevar los espacios con mayor actividad al centro de la vivienda.

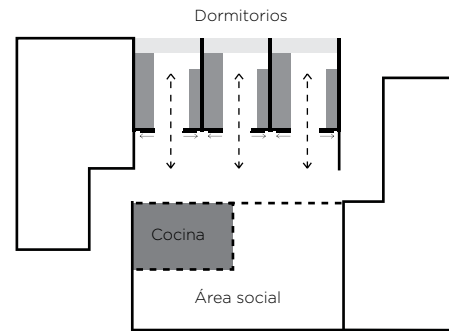

2. Recordando que los dormitorios son subutilizados actualmente, se ubican frente al área social para incentivar su uso. El área social integrada a la cocina.

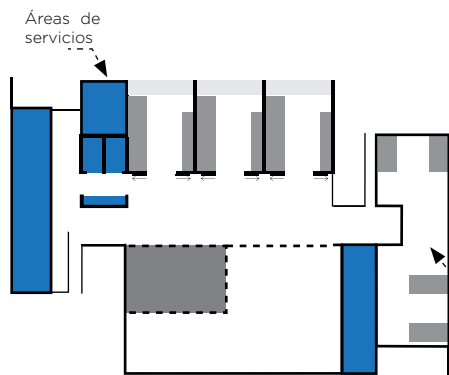

3. Ubicar las áreas de poca frecuencia de uso, fuera del rango de visibilidad de la cocina.

Dormitorio de las tías pueda incorporarse a otro dormitorio en casos necesarios, como supervisión nocturna.

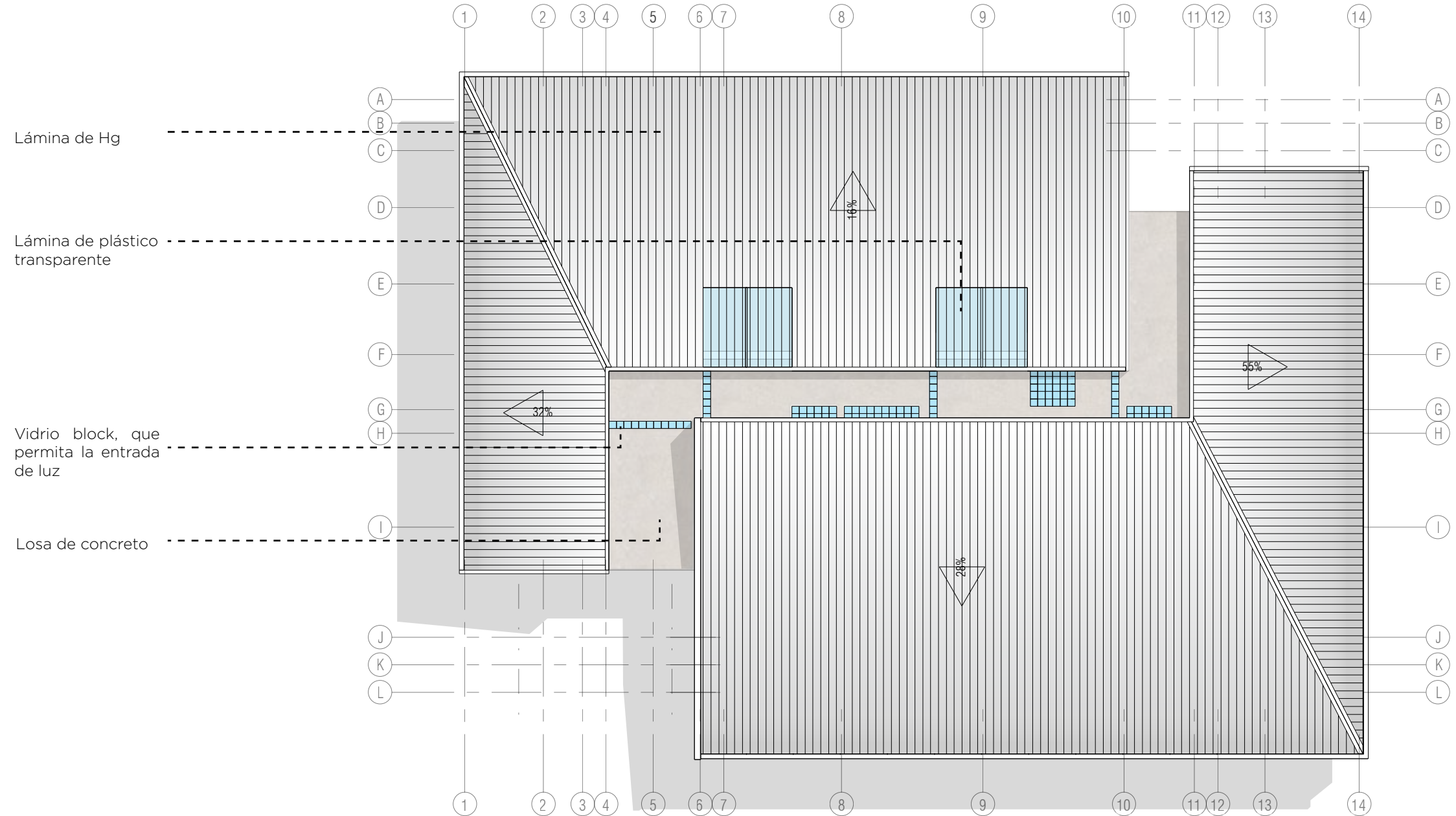

Planta de techos
Esc. 1:125.

Materiales Propuestos

Isométrico explosivo

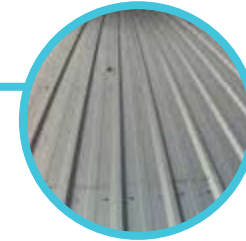
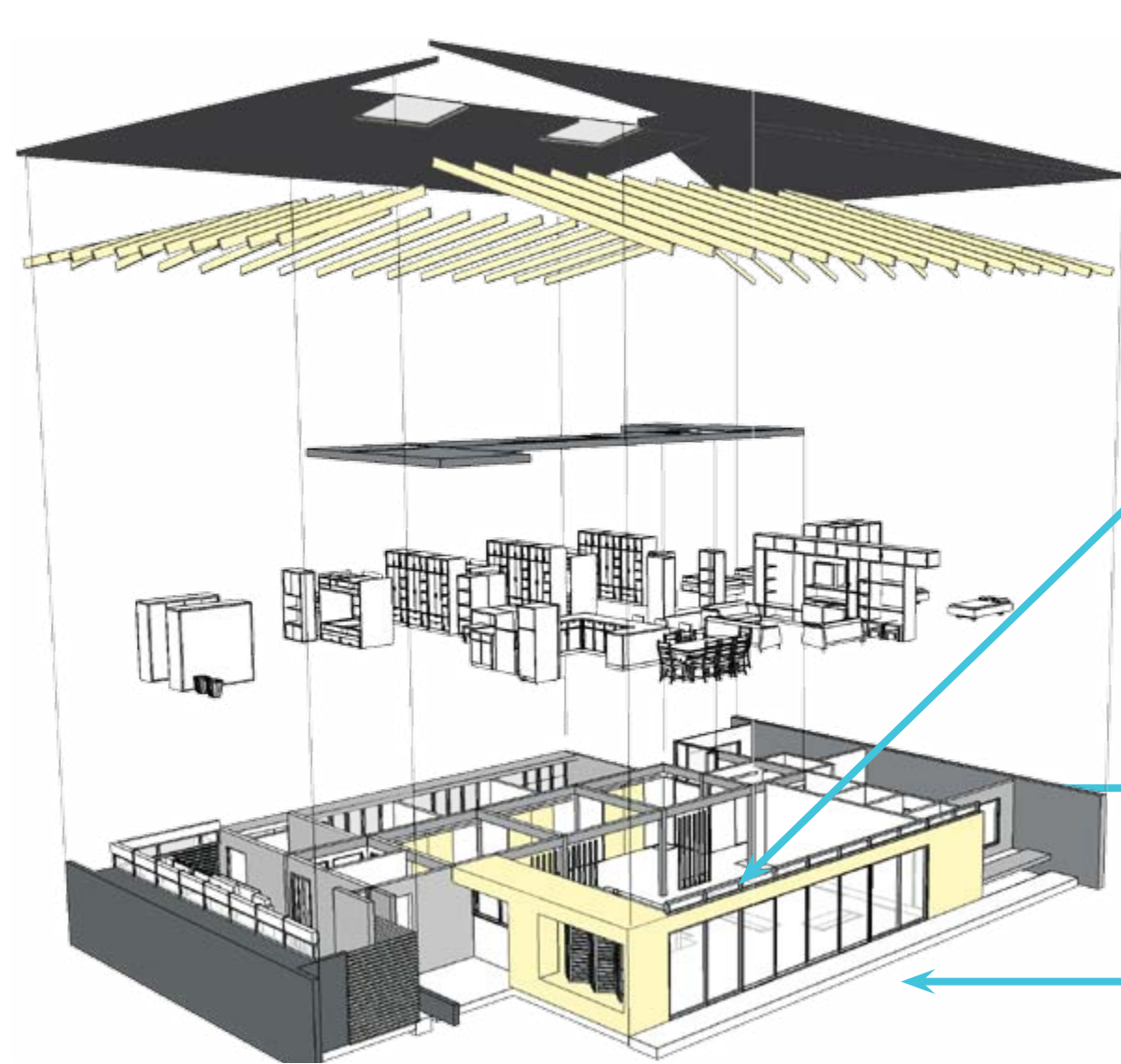

Zinc

Se utiliza láminas de hierro galvanizado, a nivel de cubierta por su durabilidad y bajo costo.



Madera

Empleo de madera en estructura de techos (artesonados), en la fachada principal, como protección solar en parasoles y en muebles y puertas del interior.

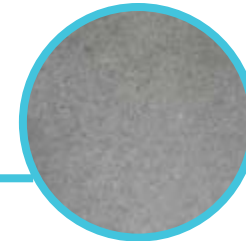

Concreto

A nivel de piso, paredes de los espacios fijos y hacia el exterior, vigas y columnas. Se utiliza concreto, por su resistencia. En el eje de luz, ordenador del proyecto se usa una losa que a la vez cumple la función de canoa. El block de vidrio esta inmerso en esta losa para el ingreso de luz cenital.

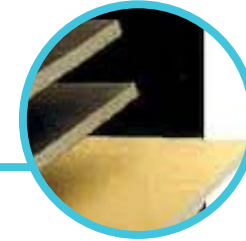

Pared Liviana

Se utiliza como separación entre dormitorios con la posibilidad de ser retiradas de ser necesario, creando un espacio flexible.



Vidrio

Para lograrar una visibilidad entre las distintas viviendas se propone el uso de vidrio en ventanas.

Estrategias Pasivas Utilizadas

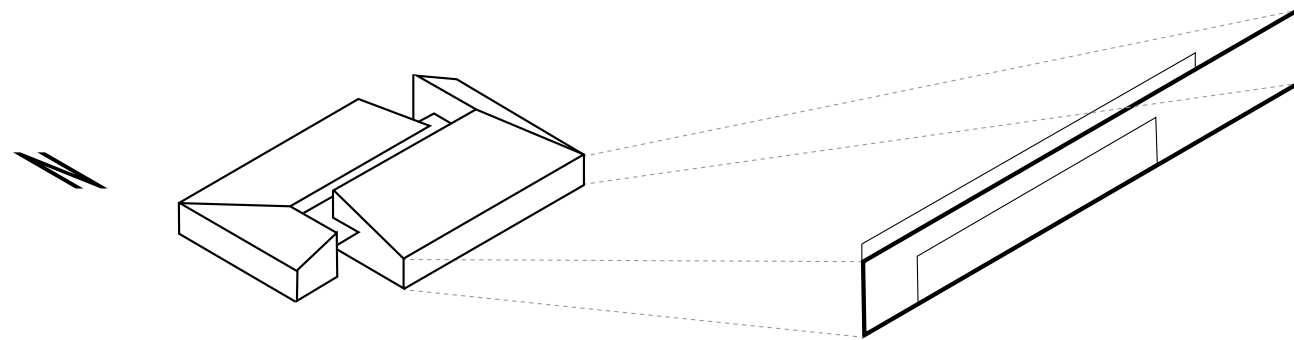
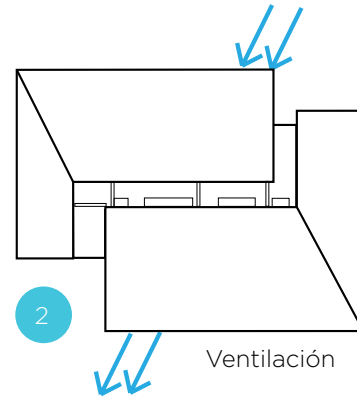
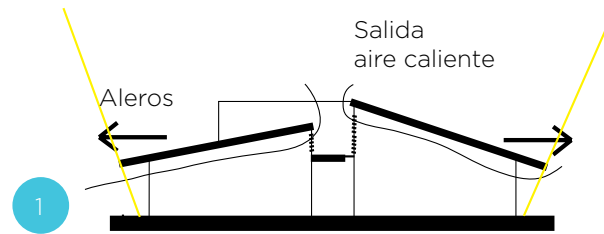

Fachadas con aberturas al norte y al sur.



Corte C
Esc. 1:125.

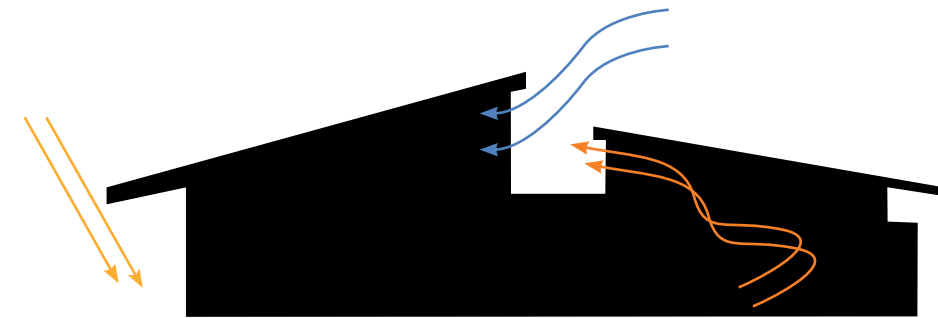

Utilización de aleros para protección contra la radiación solar y lluvia, además diferenciación de alturas para salida de aire caliente al exterior y entrada de aire fresco al interior.

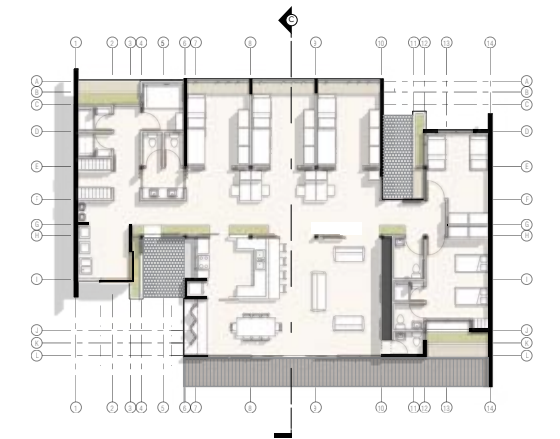

Conexión interior - exterior

Contacto de los dormitorios al exterior mediante ventanales que permiten el intercambio visual entre el interior y el exterior de la vivienda.

Conexión del acceso principal a los accesos secundarios, con espacios protegidos y acondicionados con bancas - maseteras, donde se promueve la interacción entre los distintos módulos de la aldea.

Paredes al este y oeste, pueden ser utilizadas para realizar murales, como se ve en la fachada oeste. Con lo cual se busca fomentar el sentido de apropiación por parte de los habitantes de la vivienda, con este tipo de actividades artísticas.



Vista 3D - fachada posterior,
(vista de los dormitorios)

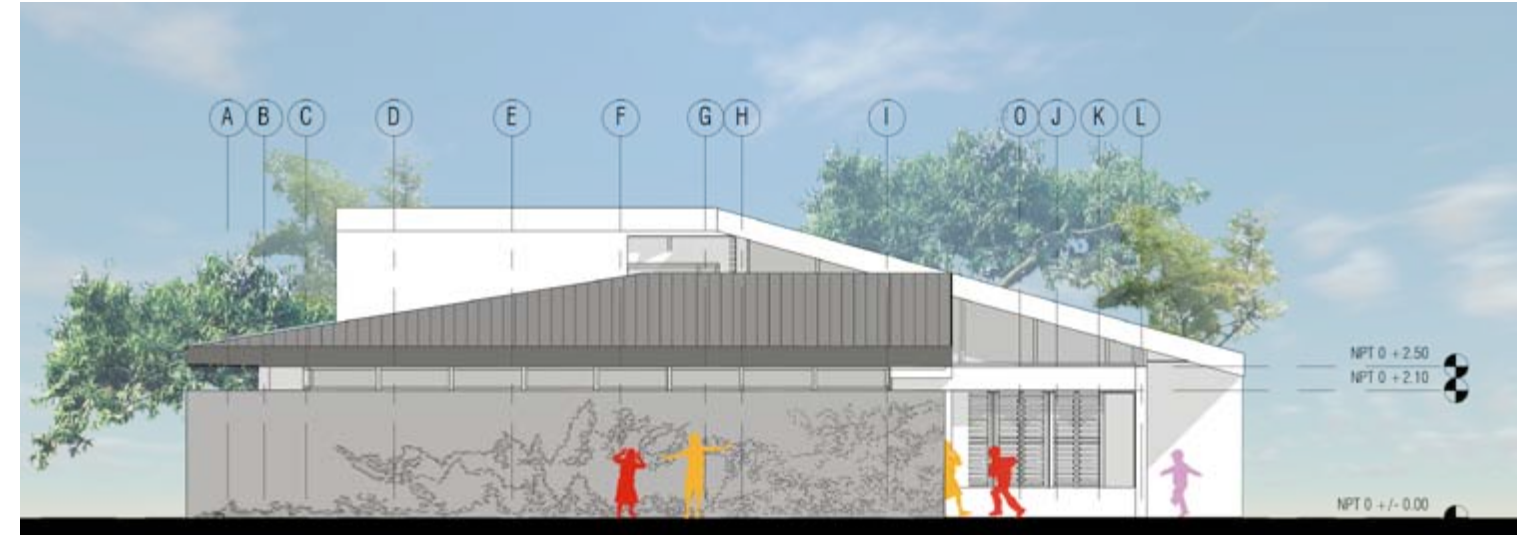

Fachada Oeste

Esc. 1:125.



Fachada Norte

Esc. 1:125.

Síntesis de la Volumetría Actual

Abstracción de la volumetría de la vivienda actual, con el fin de crear un nuevo módulo que logre ser parte y armonice con el conjunto actual, al tomar en cuenta algunos de los elementos formales de la vivienda actual en la Aldea Arthur Gough.

cubiertas, se exageran para jerarquizar espacios. Y se separan los volúmenes con el fin de tener un eje articulador con luz cenital que permita una transición entre los distintos niveles de privacidad de los espacios de la vivienda.

Se rescatan las formas simples de la vivienda. Las pendientes a nivel de

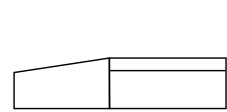
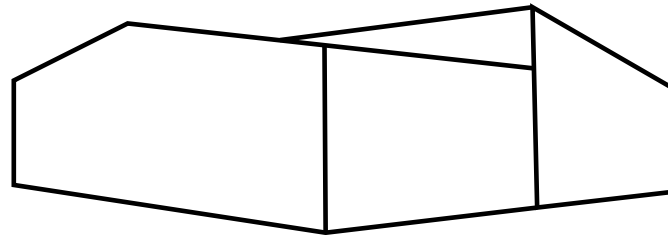

1 Forma de casa actual

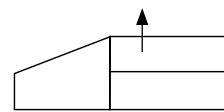

2 Exagerar pendientes

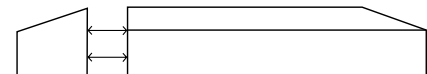

3 Separar volúmenes



Corte F
Esc. 1:125.



Fachada Principal
Esc. 1:125.

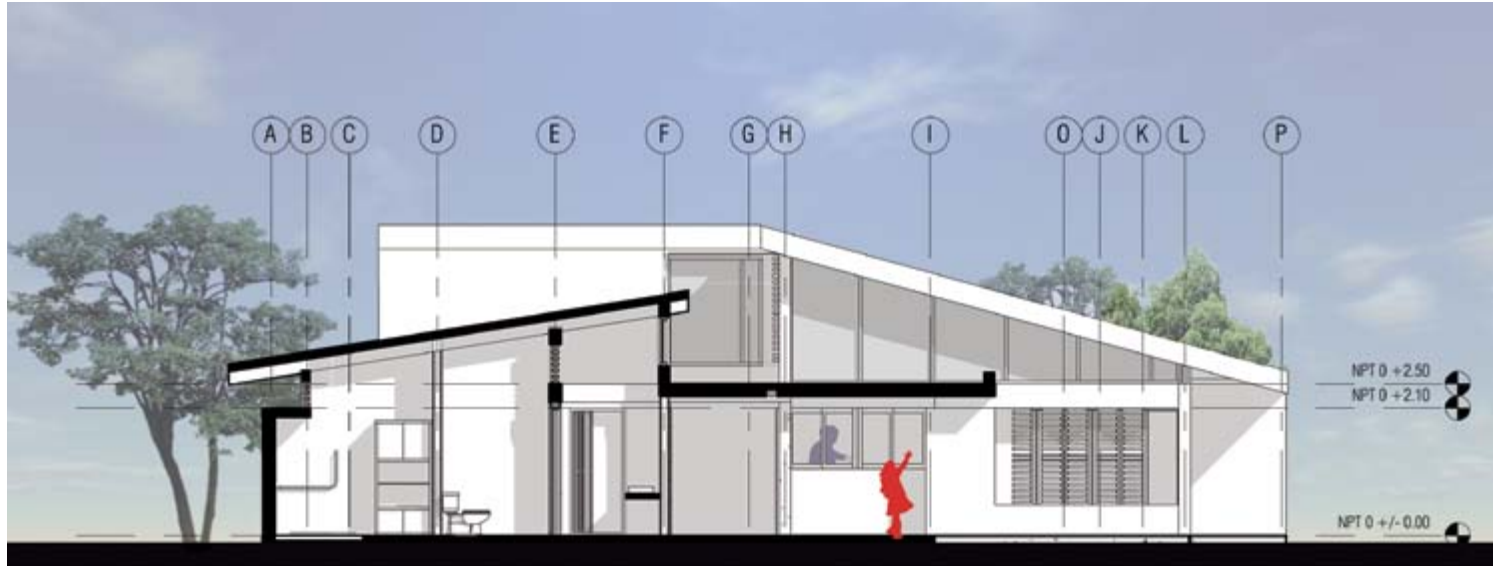

Corte B
Esc. 1:125.

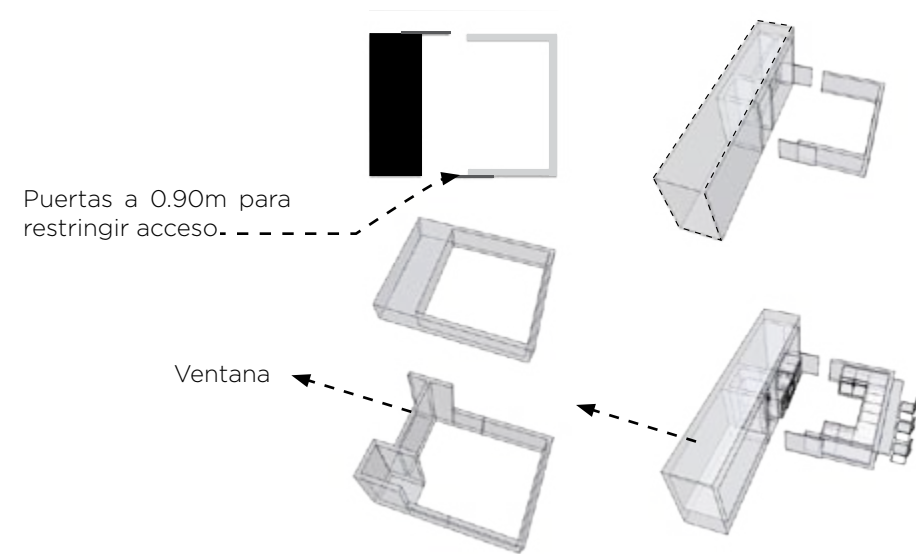
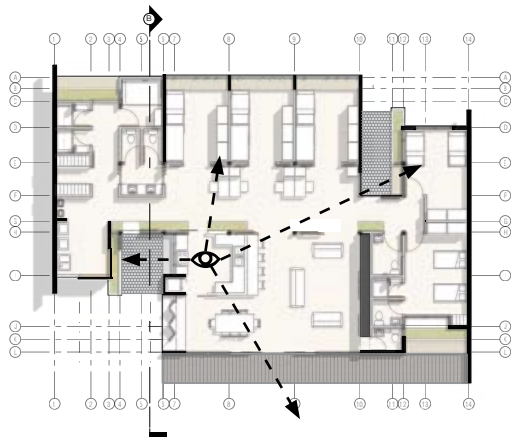

Vista 3D, Vista Área Social
Integración y supervisión

Área de la cocina integrada al área social, donde se promueva un ambiente familiar y se pueda supervisar desde la cocina (espacio más utilizado) las distintas áreas y accesos de la vivienda.

Adaptabilidad

Los pasillos se trabajan con paneles permeables que pueden abrirse o cerrarse dependiendo de la actividad que se esté realizando. De igual forma al ser una rejilla con un cerramiento opaco translúcido, permite que el adulto

responsable tenga siempre un nivel de visibilidad en el que pueda supervisar a los menores a su cargo.

También, el pasillo es conceptualizado como un espacio flexible en el que se

puedan desarrollar otra actividades como jugar y estudiar.

En las siguientes vistas 3D se puede observar, este concepto aplicado.



Vista 3D, Pasillo Interno

Paneles cerrados



Vista 3D, Pasillo Interno

Paneles abiertos



Vista 3D, Sala Común

Mueble multifuncional

Mueble multifuncional que permita adaptabilidad para diversos usos: sentarse, sacar cajones. Mobiliario que responda de acuerdo a edades, silla, mesa, transformable.

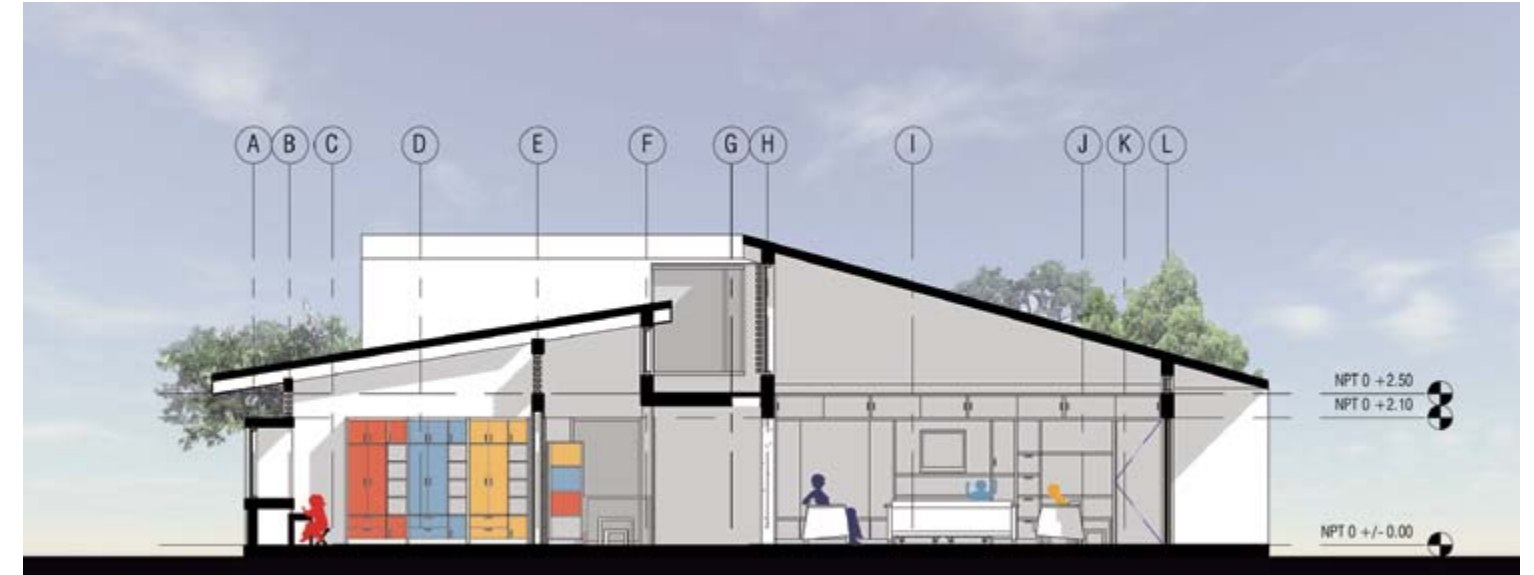
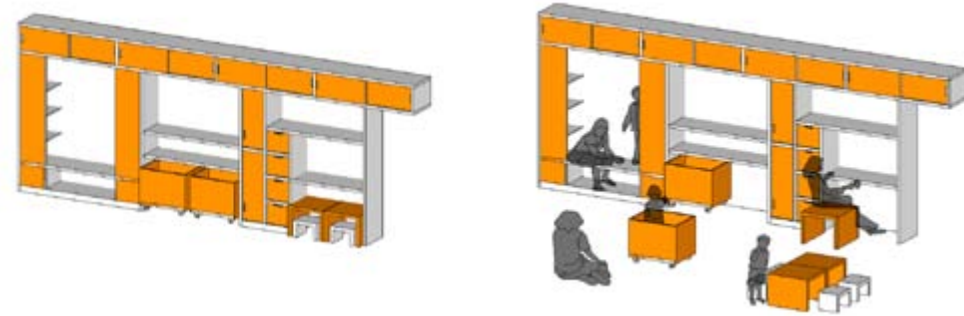

Corte D

Esc. 1:125.

Personalización

Se utiliza color en el mobiliario como código para personalizar la habitación y promover el respeto por el espacio y pertenencias ajenas.

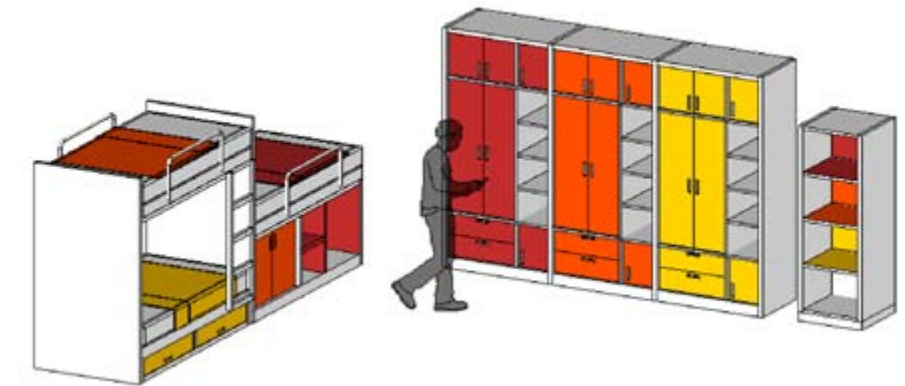

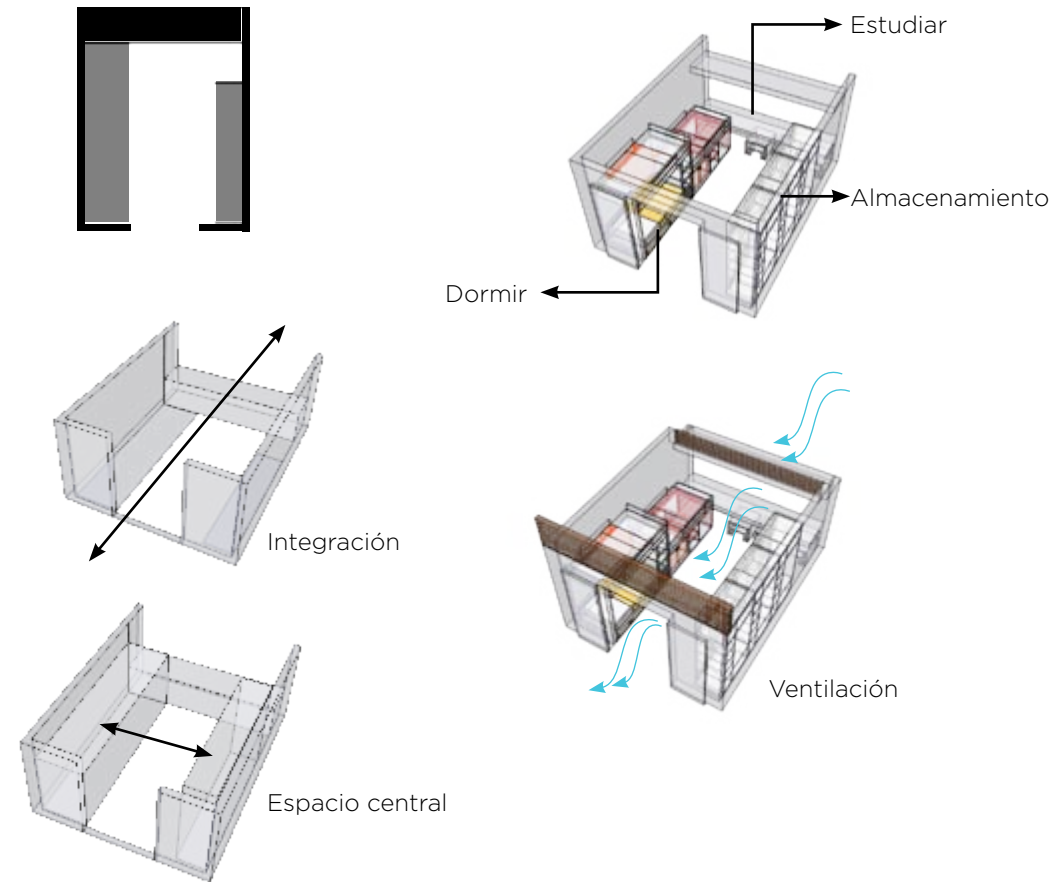

Vistas 3D Dormitorio

Liberar espacio del centro dormitorios

Los muebles se colocan en las paredes de la habitación para generar un espacio central que se pueda integrar al pasillo, con el fin de promover su uso.

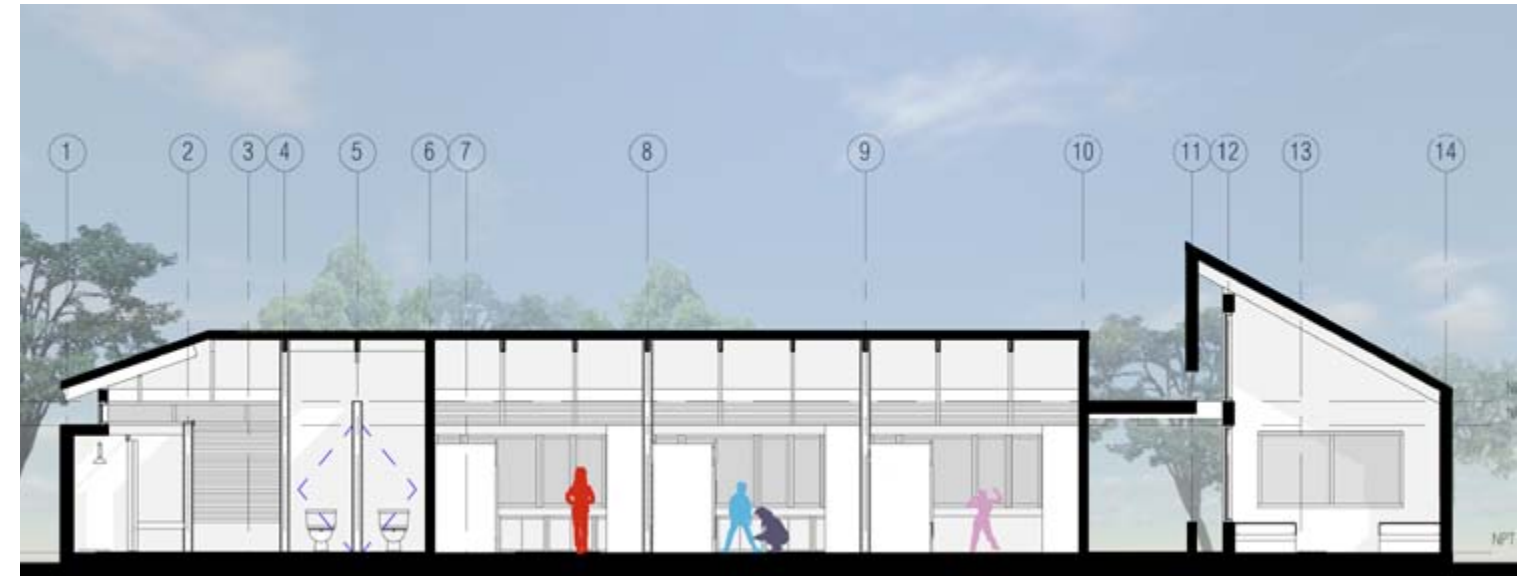

Corte D
Esc. 1:125.

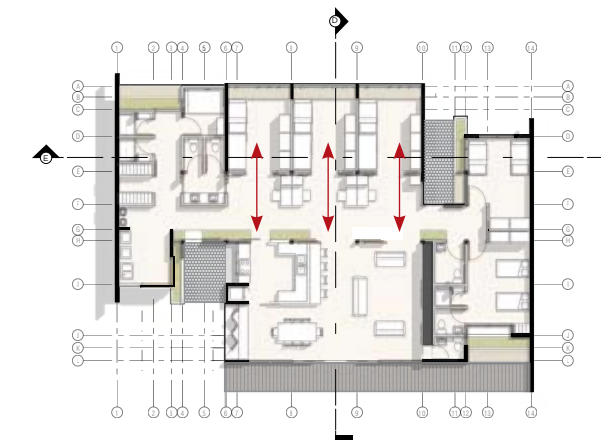

Conexión de las habitaciones a los pasillos mediante espacio central generado por los muebles laterales de la habitación.

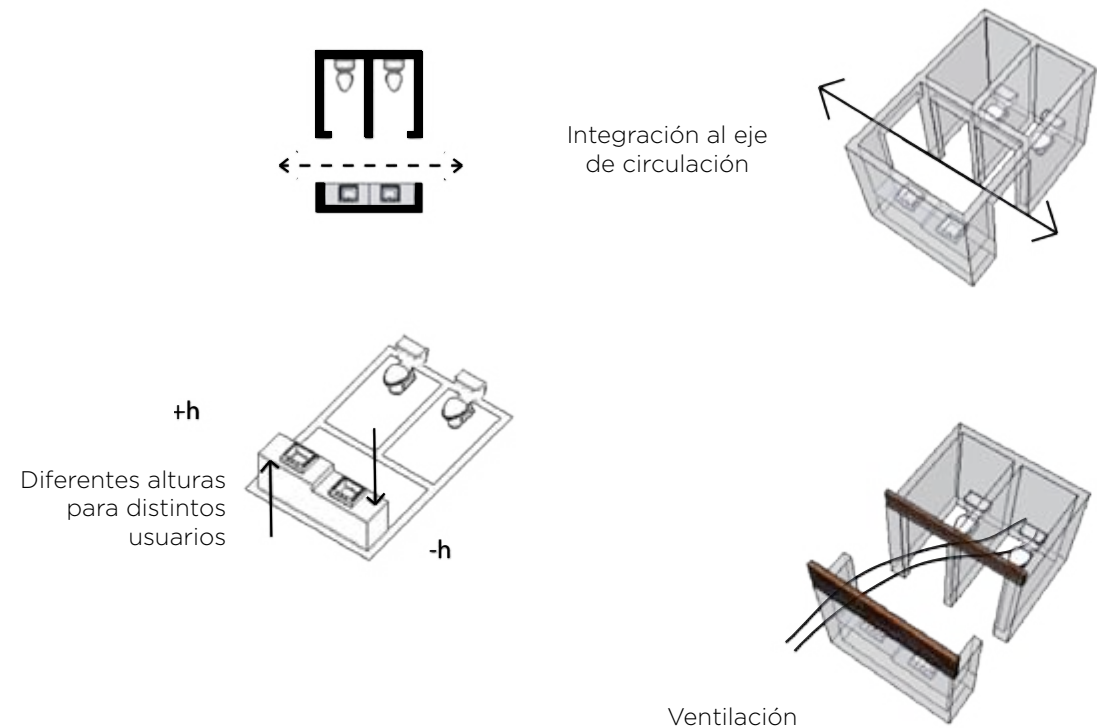

Integración al eje de circulación

Diferentes alturas para distintos usuarios

Ventilación

Vistas 3D Baños

Uso diferenciado de los baños (duchas/s.s.)

Se hace una diferenciación de los baños, en cuanto a las actividades que se realizan, por lo que se separa la losa sanitaria de las duchas y lavatorios.

Los lavatorios se ubican cerca del pasillo porque son un objeto muy utilizado por los niños.

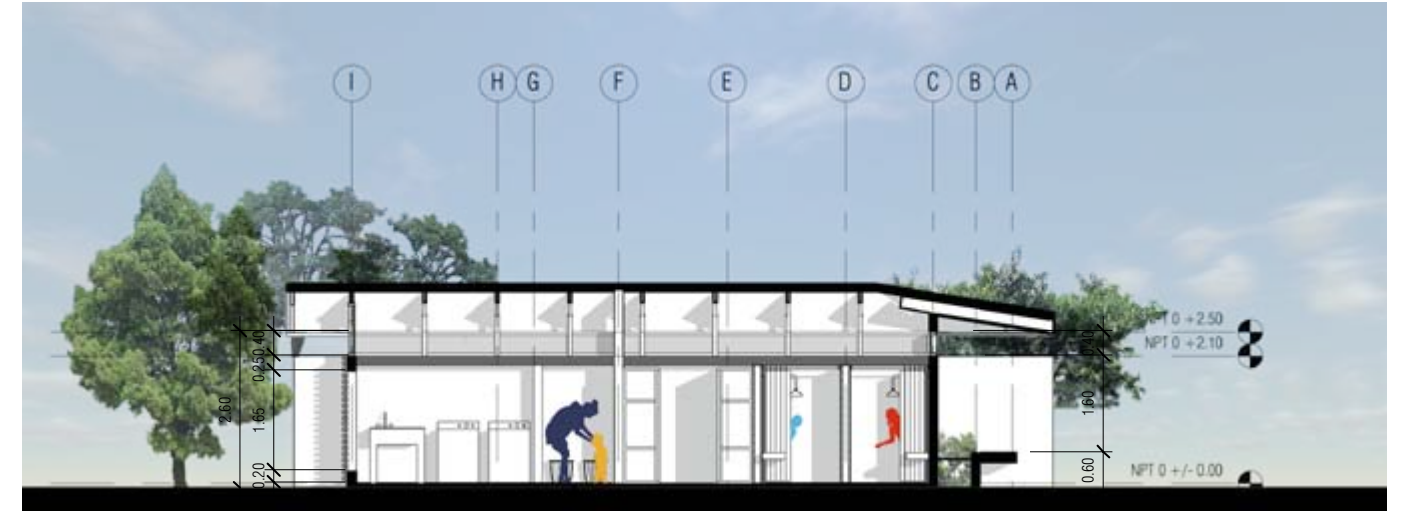

Corte A
Esc. 1:125.

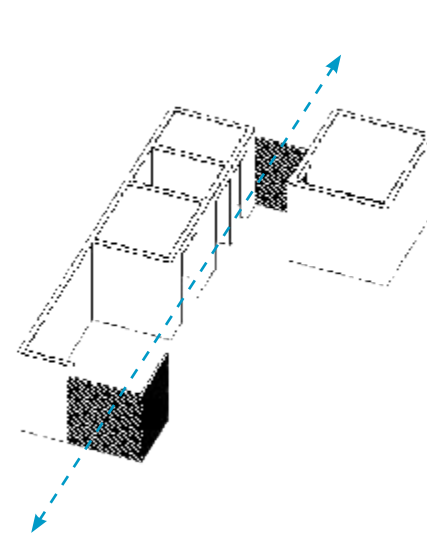

Las duchas están ubicadas cerca de la lavandería por la relación funcional de estos espacios.

Paralelo a las duchas se colocan rejillas que favorecen la ventilación natural y el secado de ropa.

Apertura visual

Al colocar grandes aberturas en disposición a las áreas de juegos y espacios verdes, se promueve la vigilancia natural, al mismo tiempo permite a niños que poseen algún tipo de impedimento físico o cognitivo que

les restringe de practicar actividades exteriores, poder disfrutar de las visuales.

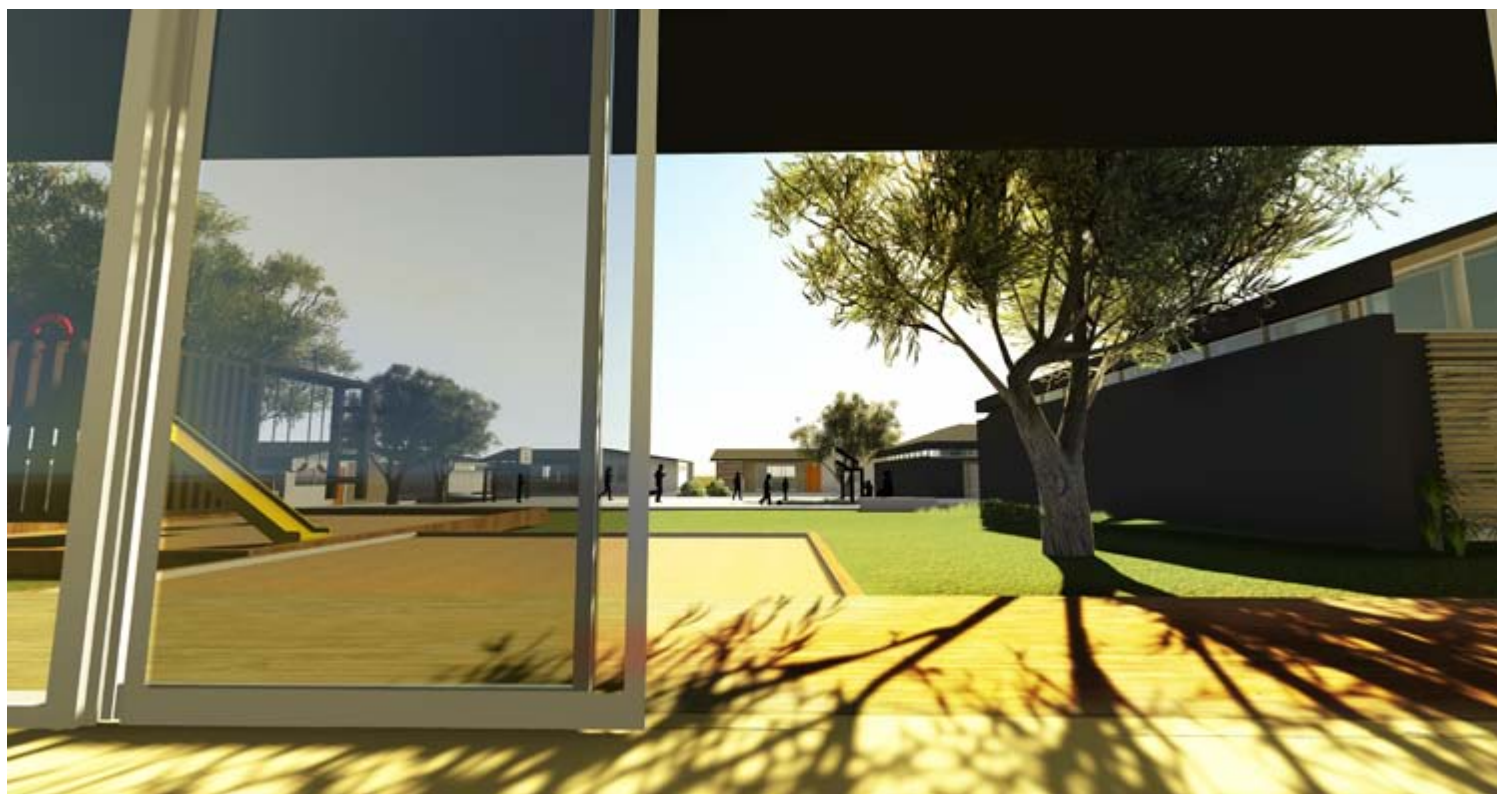

Vistas 3D
Visuales al exterior

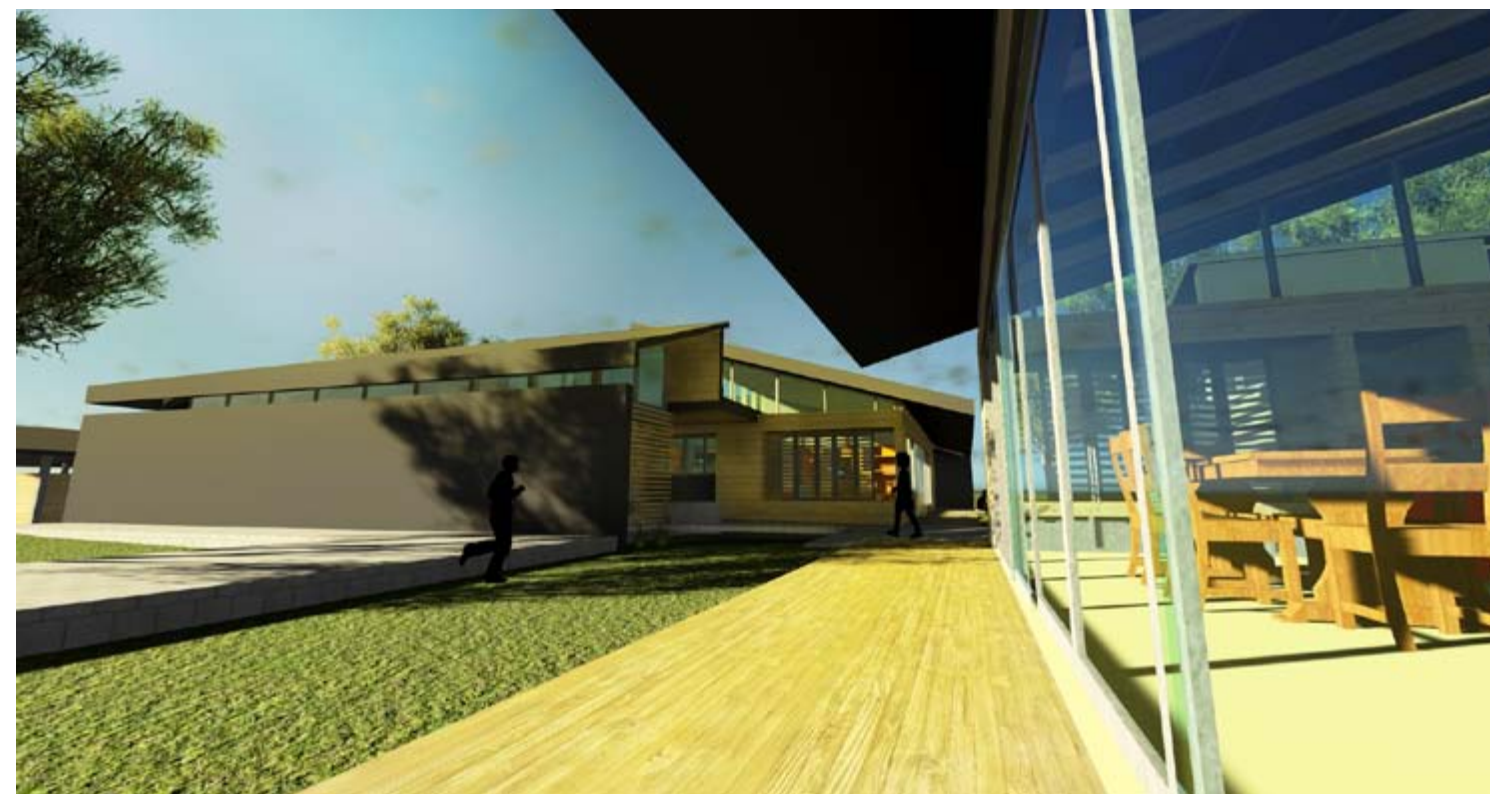

Vistas 3D
Visuales al exterior



Vistas 3D
Visuales al exterior

6.2.2. Crecimiento y emplazamiento del módulo

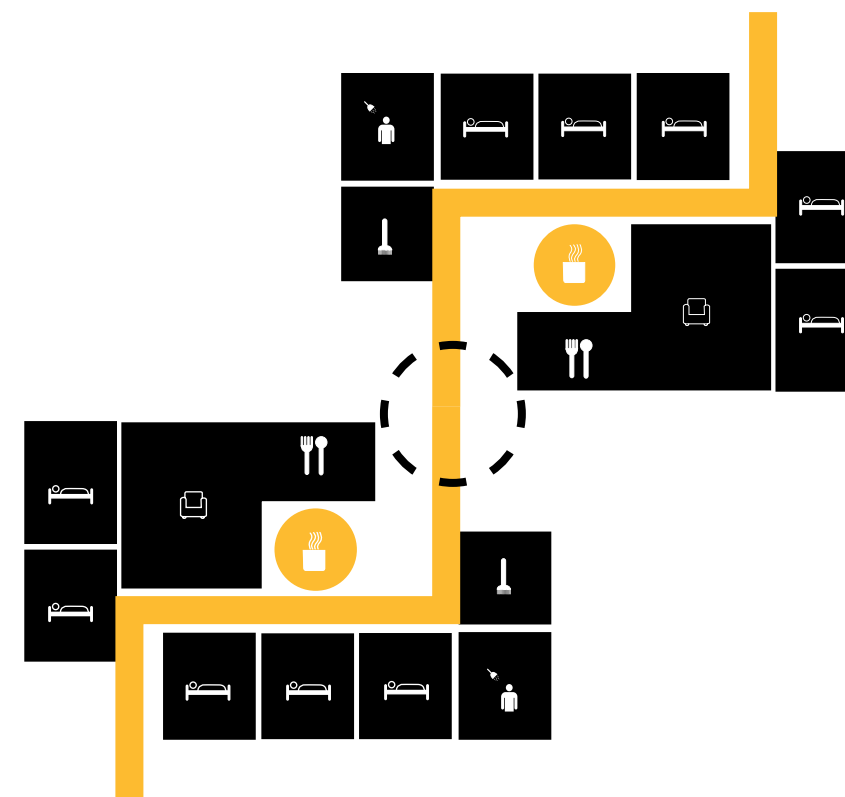

Vestíbulo común

Los espacios vacíos que se forman entre los módulos generan "recintos" que propician el encuentro y actividades entre los distintos módulos. El eje interno de luz, que articula los espacios dentro del módulo sirve de guía hacia estos espacios comunes entre viviendas.

Conexión entre módulos

El acceso a los módulos se diseña de manera que exista una relación visual entre los dos módulos contiguos. Los cerramientos al ingreso se proponen con aberturas que funcionan como bancas, se utilizan maseteras con bordes anchos que puedan servir para sentarse.

Al ensancharse el espacio abierto entre módulos y estar a la par de áreas verdes y de juegos, se propicia que haya actividad continua y una interacción tanto de las tías como de los niños, jóvenes y adolescentes.



Vista 3D
Relación entre módulos

Conexión al espacio externo

El emplazamiento se diseña con distintas áreas verdes y de juegos, que están conectadas a los módulos mediante el uso de texturas a nivel de pisos.

para el ingreso de luz natural hacia el interior, así como para facilitar la tarea de supervisión por parte de las tías.

Las áreas sociales se disponen con grandes aberturas hacia el exterior



Vista 3D
Visual del exterior hacia área común

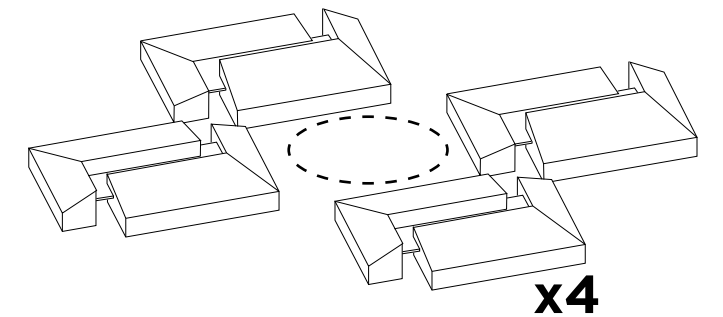
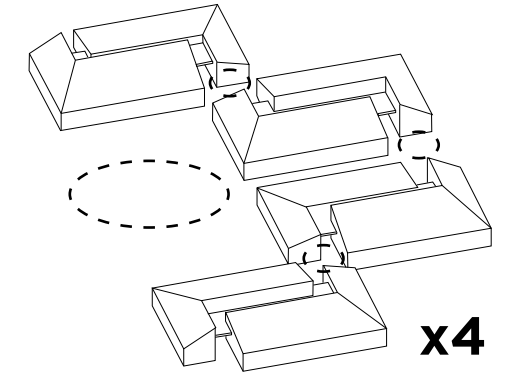
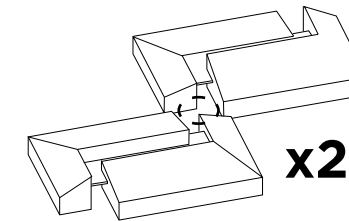
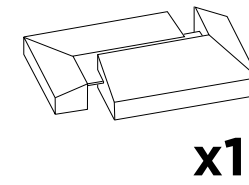
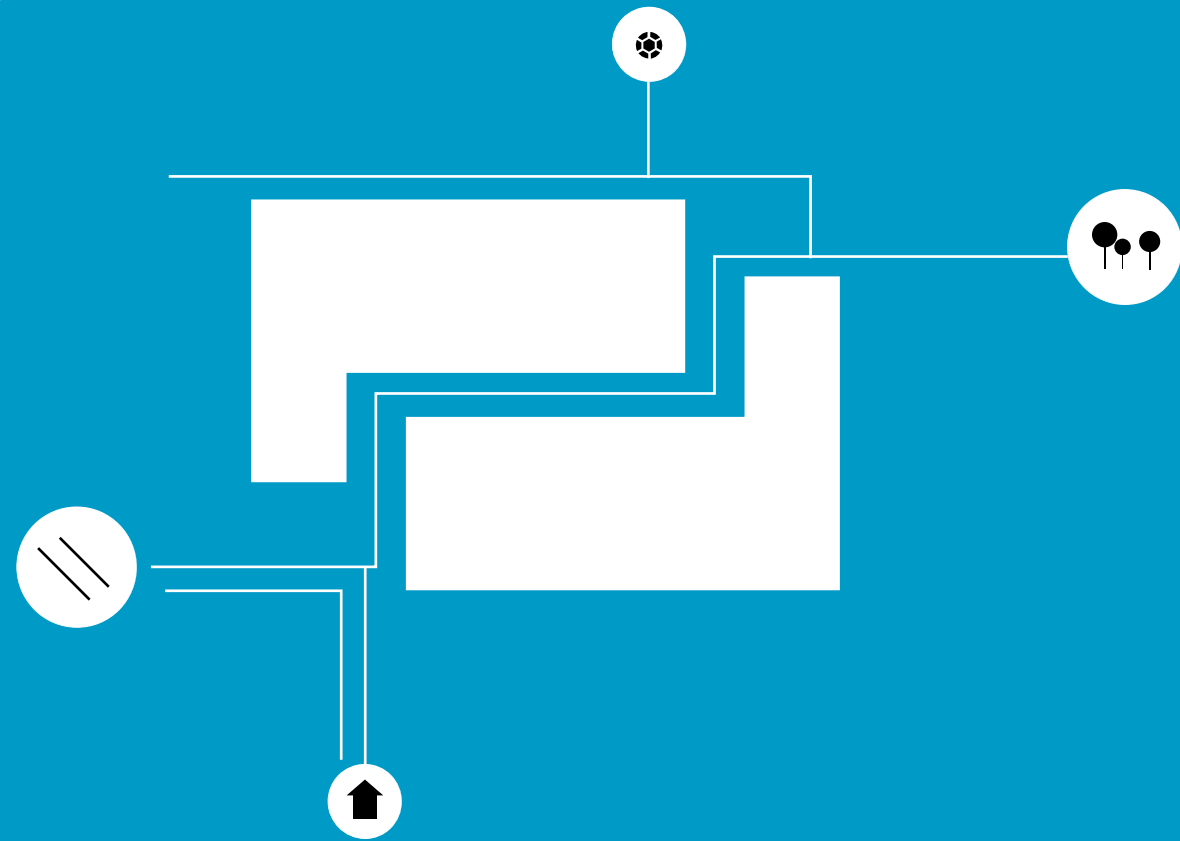

Crecimiento

El módulo base fue diseñado pensando en un futuro crecimiento, se propone que sea flexible, permitiendo su ensamble de varias formas, mediante la conexión de espacios externos que promuevan distintas actividades entre módulos.

6.2.3. Sitio



Perspectiva de conjunto



- ① Cancha multiusos
- ② Área de juegos con agua
- ③ Área de juegos infantiles
- ④ Acceso

Planta de Conjunto



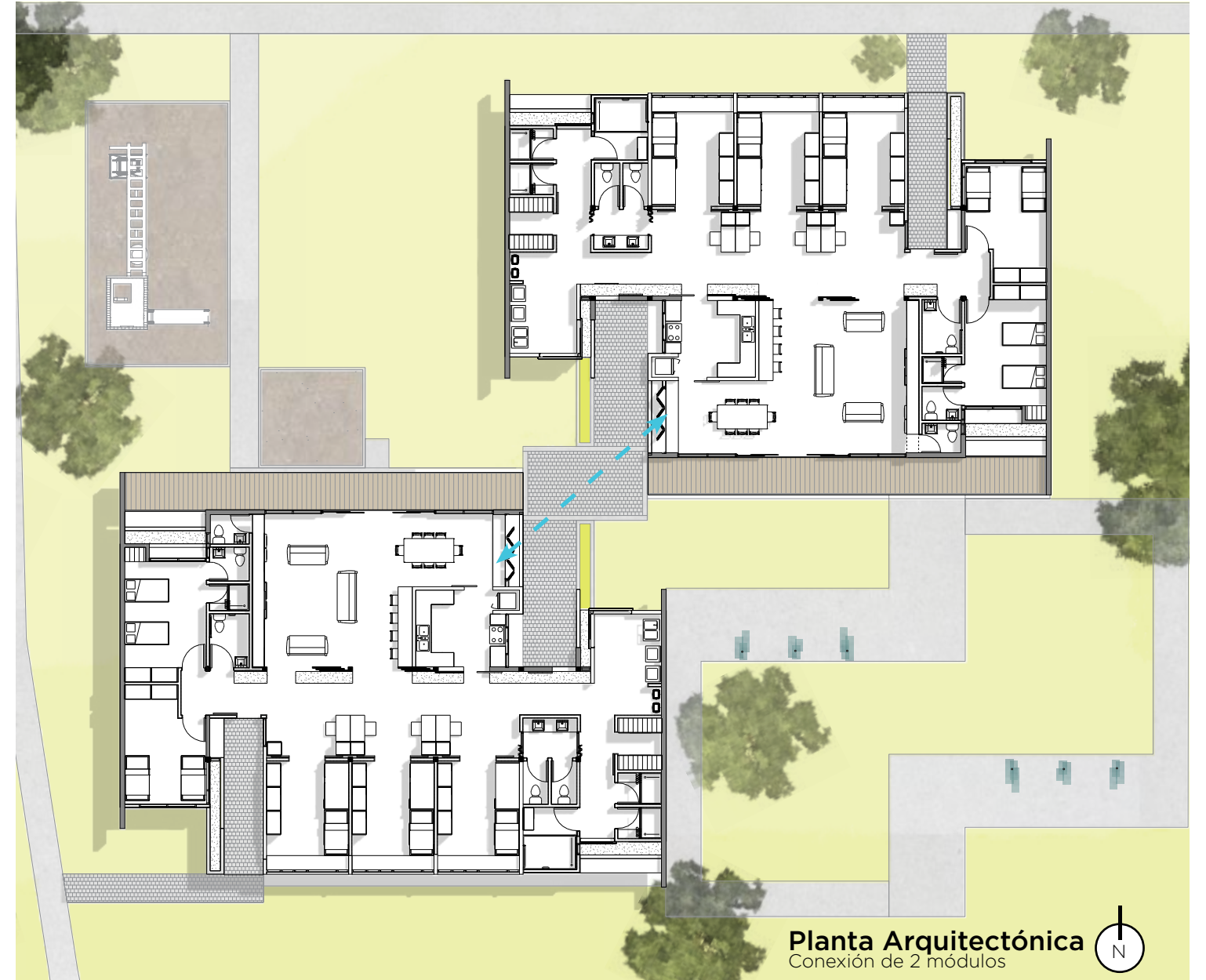
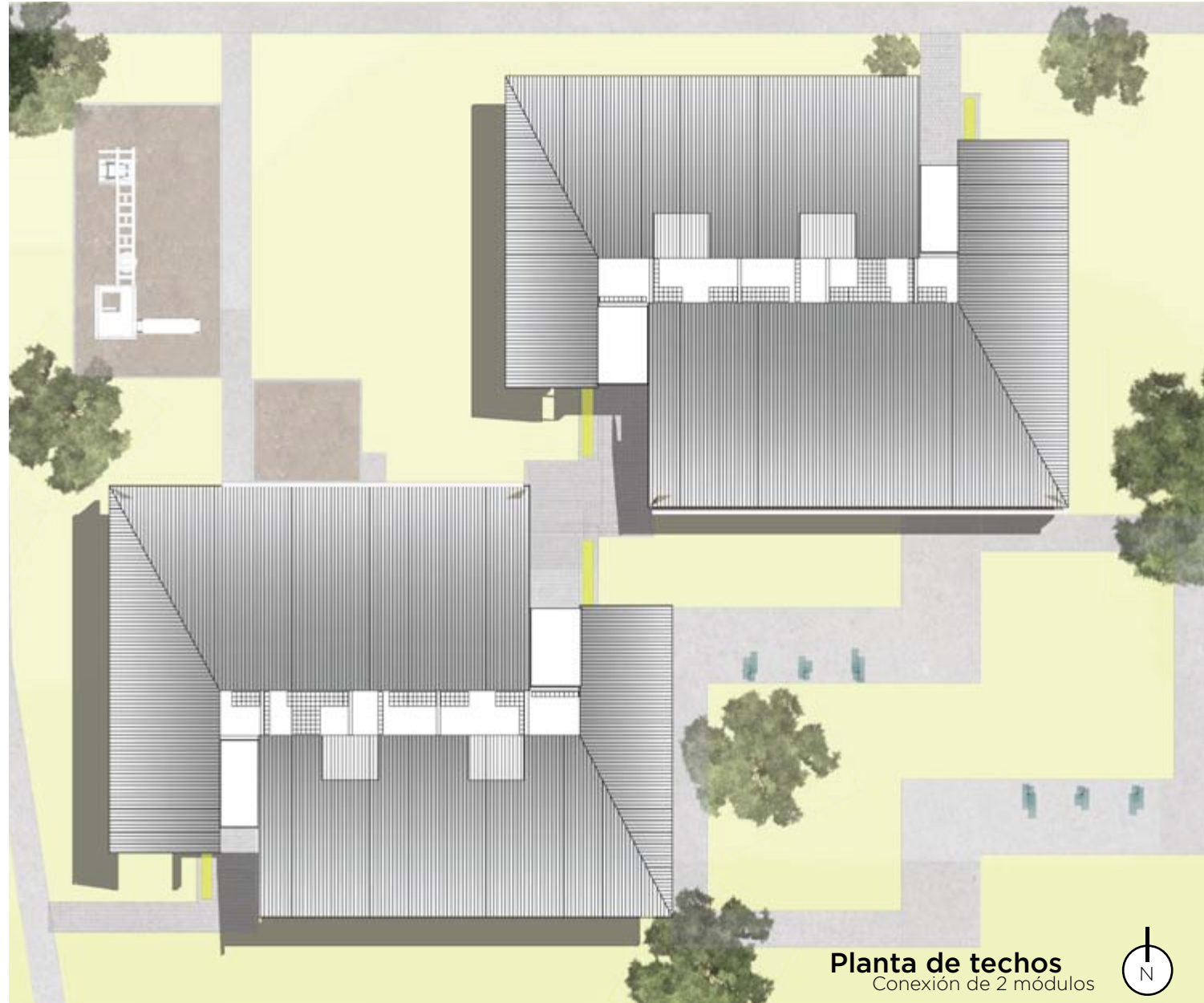



Vista 3D
Área de juegos en agua



Vista 3D
Cancha Multiusos



Vista 3D
Espacios comunes entre módulos



Vista 3D
Acceso

Propuesta de remodelación

Planta arquitectónica

Actual

Escala 1:200

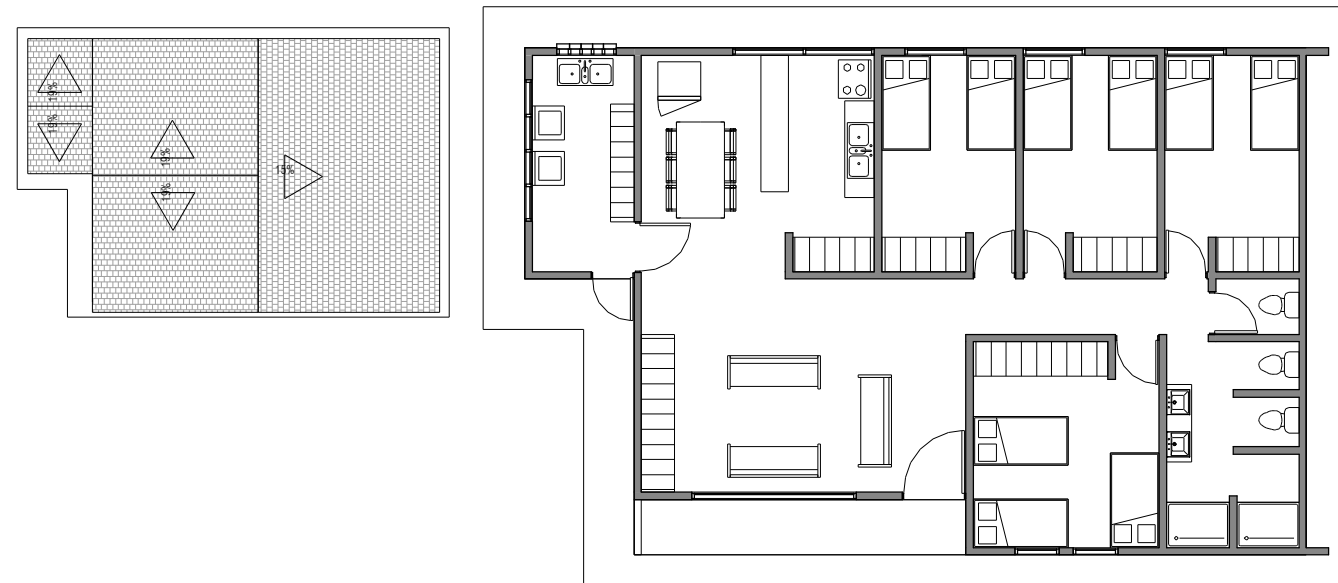

Planta arquitectónica

Propuesta de modificación

Escala 1:200

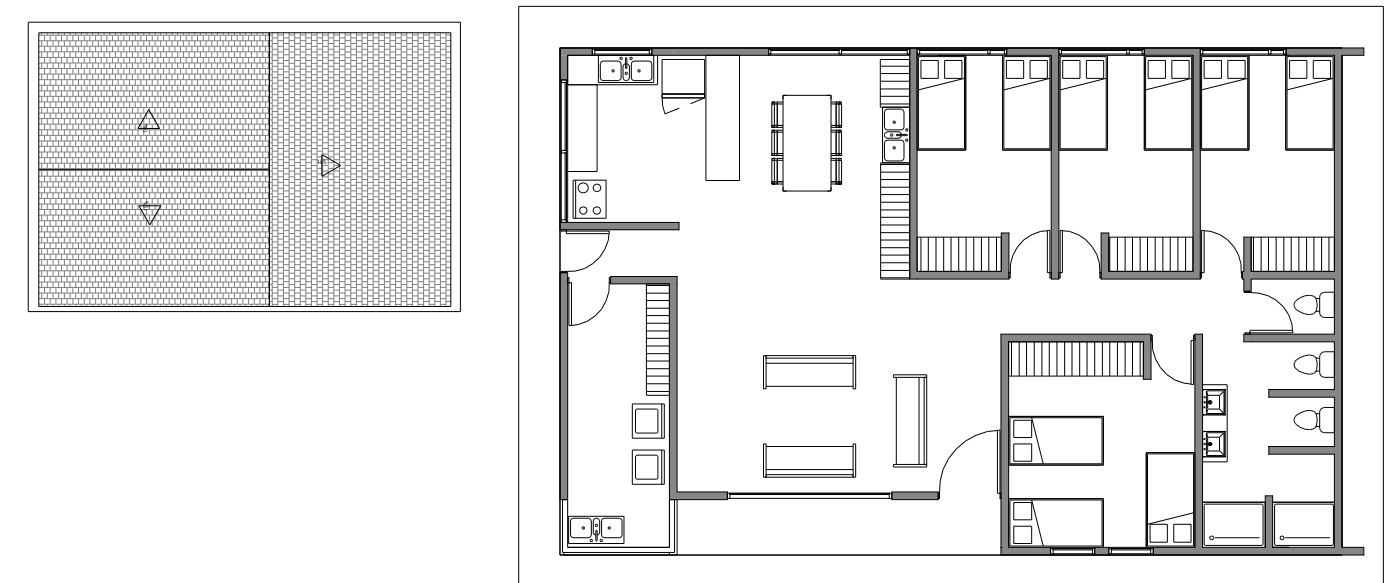

Vivienda actual

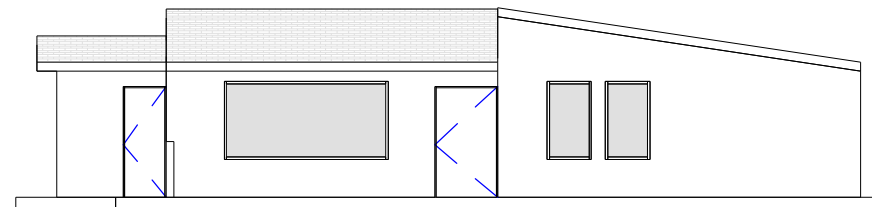
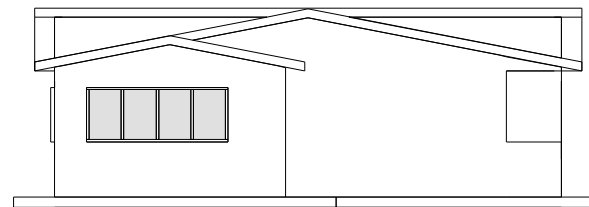

Modificación propuesta

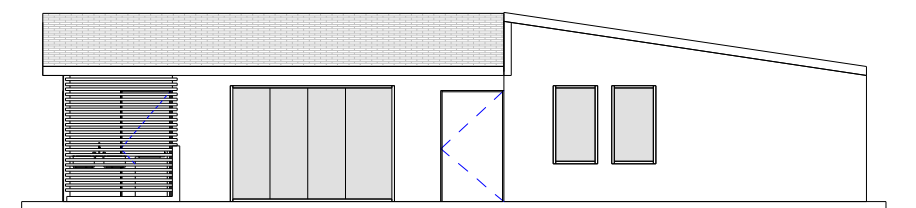
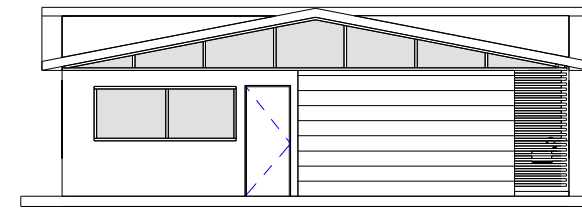

ETAPAS DE INTERVENCIÓN PROPUESTAS



ETAPA 1

+2 Módulos
+Vestibulo para ingreso
+Aceras que comuniquen los módulos y casa modelo.



ETAPA 2

+2 Módulos
+Área de juegos infantiles para distintas edades. Caja de arena y juegos, que incluya personas con discapacidad.



ETAPA 3

+1 Módulos
-1 Casa Tipo
+Cancha multiusos



ETAPA 4

+2 Módulos
-4 Casas tipo

Síntesis de la propuesta

Espacios de Encuentro en distintas escalas



Escalas

- Interior de Vivienda
- Entre vivienda
- Sitio
- Aceras existentes
- Aceras propuestas
- Eje de luz ordenador

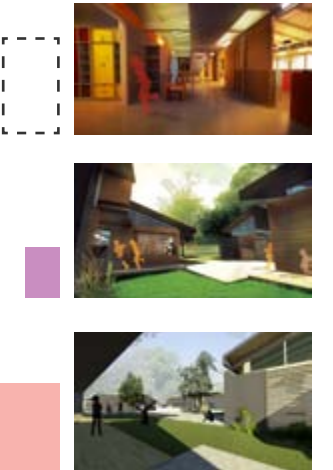



Vista 3D
Interior de Vivienda



Vista 3D
Entre vivienda



Vista 3D
Sitio



Vista 3D Nocturna
Módulo



Vista 3D
Sitio

CONCLUSIONES

Al establecer pautas de diseño a partir del estudio vivencial de los usuarios de la vivienda así como diagnóstico de la infraestructura actual; la propuesta del módulo responde a la problemática planteada. Generando una respuesta que ofrece condiciones espaciales que responden a las necesidades de los niños, niñas, adolescentes y tías de la aldea Arthur Gough, en donde se promueve la interacción entre los diferentes miembros de la unidad habitacional, y se fortalezca el sentido de comunidad.

A partir del estudio de las actividades diarias de las personas, se conoce como estas usan el espacio, cuánto necesitan, que usos de dan, a qué hora y con qué frecuencia. Esto permite determinar las pautas de diseño que respondan a las necesidades de los usuarios.

Este proyecto pretende solucionar las principales necesidades encontradas en esta población tan variada, permitiendo la adaptación de los espacios a esas necesidades.

Los sitios de encuentro de esta propuesta buscan fortalecer los vínculos entre las personas, al agrupar y crear conexión visual entre las viviendas y éstas con los espacios comunes que se generan en el conjunto.

Esta propuesta permite brindar medios de calidad que ayuden al personal a proteger y velar por el cumplimiento de los derechos de los niños, niñas y adolescentes, y guiarlos a que en su vida adulta se integren como ciudadanos útiles y responsables, que también es el interés de toda la sociedad, responsabilidad que la ley ha depositado en el PANI.

Aunque solo se consideró parcialmente en este proyecto, y a pesar de las limitaciones generadas por la necesidad de supervisar a la población residente, para el bienestar e inclusión al resto de la sociedad, sería aconsejable que esta mini comunidad, se integre más a su entorno.

BIBLIOGRAFÍA

Departamento de Acreditación. (Agosto 2007). Aspectos teórico-conceptuales para la elaboración del Modelo de Atención. San José, Costa Rica: Patronato Nacional de la Infancia.

Alexander, C. (1980). Un lenguaje de Patrones. Barcelona: Gustavo Gili, S.A.

Asamblea Legislativa de la República de Costa Rica. Código de la Niñez y Adolescencia.

Cabanellas, I. y. (2005). Territorios de la Infancia. Diálogos entre arquitectura y pedagogía. España: Editorial GRAÓ.

Cerver, A. (1978). Decoración de habitaciones infantiles y juveniles. Barcelona, España: CEAC, S.A. .

Chavarría, M. A. (2005). Estudio Retrospectivo con personas adultas acerca de la experiencia de Institucionalización en la niñez o la adolescencia. San José, Costa Rica: Tesis para optar por licenciatura en Psicología. Escuela de Ciencias Sociales. Facultad de Ciencias Sociales. Universidad de Costa Rica.

Cubero, M. (2006). MODELO DE ATENCIÓN INTEGRAL ALBERGUES. San José: Gerencia Técnica. PANI.

Cuito, A. (2001). Guarderías. Diseño de Jardines de Infancia. . Barcelona, España: Gustavo Gili S.A.

de la Puerta, J. M. (2007). Manual de Vivienda Colectiva. Madrid, España: Master in Colective Housing MCH. Universidad Politpecnica de Madrid.

del Valle, J., & Bravo, A. y. (2009). El acogimiento familiar en España: Implantación y Retos Actuales. Papeles del Psicólogo, Vol. 30 (1) , 33-41.

Duran, V. (2011). Casa Refugio para mujeres víctimas de violencia intrafamiliar: Un complejo sistema de comunidad e intimidad. Barcelona, España: Tesina Master Laboratorio de la Vivienda del Siglo XXI, fundación Universidad Politécnica de Cataluña.

Fernandez del Valle, J. (2004). Acogimiento Residencial. Madrid: PIRAMIDE.

Franulic, F. (2005). Las casas de objeto público: interior y exterior de un modelo de control social-urbano. (Santiago de Chile, Siglo XXI). Revista Electronica DU&P. Diseño

Urbano y Paisaje Volemen II N°5 , 1-15.

Instituto Nacional de Estadística y Censos. (2009). Estadísticas Vitales 2008. San José, Costa Rica.

León, Y. (2010). Albergue Juvenil para la Fundación Glorioso Día. San José, Costa Rica: Proyecto de Graduación para optar por el grado de Licenciatura en Arquitectura y Urbanismo. Escuela de Arquitectura y Urbanismo. Instituto Tecnológico de Costa Rica.

Monteys, X. y. (2001). Casa Collage. Un ensayo sobre la arquitectura de la casa. . Barcelona, España.: Editorial Gustavo Gili, SA.

Moreu, A. y. (2010). La Educación Revisitada. Ensayos de hemenéutica pedagógica. Madrid, España: Edicions Universitat Barcelona.

Plazola, A. (1994). Enciclopedia de Arquitectura. Tomo 1. México: Plazola Editores S.A.

Real Academia Española. (s.f.). Diccionario Real Academia Española. Recuperado el 16 de abril de 2012, de http://buscon.rae.es/draeI/SrvltGUIBusUsual?TIPO_HTML=2&TIPO_BUS=3&LEMA=modelo

Robles, I. M. (2009). Programa para el Desarrollo de habilidades cognitivas, conductuales y emocionales para las relaciones inter e intrapersonales en niños, niñas y adolescentes albergados en la Aldea Arthur Gough. San José, Costa Rica: Tesis para optar por el grado de licenciatura en Psicología. Escuela de Psicología. Facultad de Ciencias Sociales. Universidad de Costa Rica.

Scruton, R. (1985). Estética en la Arquitectura. Madrid, España: Alianza.
Torres., F. G. (2002). Taller SEMANE. Remodelación Casa N° 3. Taller de Ejercitación otoño 2002. . Chile: Escuela de Arquitectura P.U.C. Pontificia Universidad Católica de Chile. .

Vega, I. H. (2007). Centro de Atención Integral Infantil . San José: Tesis para optar por Lic en Arquitectura. Escuela de Arquitectura. Facultad de Ingeniería. Universidad de Costa Rica.

Wilson, J. (2001). Children´s spaces. New York, United States: Ryland Peters & Small.

ANEXOS

Anexo 1. Entrevista Personal de la Aldea Arthur Gough

ENTREVISTA PERSONAL CUIDO INDIRECTO. ADMINISTRACIÓN, ATENCIÓN Y ASISTENCIA PSICOSOCIAL	
Fecha:	
Hora:	
Lugar:	
Entrevistador:	
Entrevistado:	

Introducción: El propósito de la entrevista tiene como objetivo identificar el funcionamiento actual de la Aldea, así como conocer la caracterización de su población infantil y sus necesidades. Se eligen los trabajadores de la aldea, tanto cuidadoras como personal administrativo para conocer la situación y perspectiva de las necesidades a través del adulto encargado de la protección de los menores. Estos datos serán utilizados para evaluar la condición actual, sus potencialidades y deficiencias con el fin de utilizarlas en una investigación que culmine con una propuesta arquitectónica que contribuya al mejoramiento de la infraestructura física actual. La entrevista se estructurará bajo los siguientes temas: Generalidades de la aldea y su funcionamiento, La aldea y su Entorno, Espacios de encuentro, Casa modelo, y Seguridad.

1. ¿Cuál es su horario de trabajo?	
2. ¿Cuál es su función dentro de la Aldea Arthur Gough?	
3. Si la atención es directa con las personas menores de edad. Estas intervenciones son grupales o individuales?	
4. ¿En cuál espacio usted interactúa o lleva a cabo sus funciones?	
5. ¿Este espacio es adecuado? Si o no. ¿Por qué?	
6. ¿Cómo califica el espacio donde desarrolla su trabajo? (poner matriz 1-5)	

ILUMINACIÓN		
VENTILACIÓN		
CONFORTABILIDAD		
TAMAÑO ADECUADO		
HUMEDAD		
MOBILIARIO ADECUADO		
COLOR ADECUADO		
OTROS		

Califique de 1-5 considerando:

Muy malo	1
Malo	2
Regular	3
Bueno	4
Excelente	5

TEMPORALIDAD	
--------------	--

7. ¿Qué necesidad de mobiliario requiere para su trabajo? ¿Este es suficiente?
8. Si tuviese la potestad de adicionar algún espacio o una mejora a nivel de infraestructura. ¿Qué agregaría o qué mejoraría?
9. ¿Considera que la casa aporta un ambiente de hogar para las personas menores de edad a su cuidado? Si o no. ¿Por qué?

Anexo 2. Entrevista Personal de cuidado(tías) de la Aldea Arthur Gough

ENTREVISTA A PERSONAL DE CUIDO ALDEA ARTHUR GOUGH									
Fecha:									
Hora:									
Lugar:									
Entrevistador:									
Entrevistado:									

Introducción: El objetivo de esta entrevista es identificar el funcionamiento actual de las casas dentro de la Aldea Arthur Gough, así como conocer las necesidades referentes a infraestructura de su población infantil y personal a cargo de su cuidado. Se elige al personal de cuidado para que aporte su perspectiva de las necesidades del adulto y de la persona menor de edad desde su visión como encargado de su protección. Estos datos serán utilizados para evaluar la condición actual, sus potencialidades y deficiencias con el fin de utilizarlas en una investigación que culmine con una propuesta arquitectónica que contribuya al mejoramiento de la infraestructura física actual.

1. ¿Cuántos niños, niñas y adolescentes tiene a su cargo?
2. ¿Cuál es el periodo en que usted se encuentra dentro de la aldea?
3. Haga una breve descripción de actividades diarias. (Rutina)
4. ¿Cómo califica los espacios en los que realizan estas actividades diarias dentro de la casa? ¿Qué recomendaciones haría?

	ESPACIO 1	ESPACIO 2	ESPACIO 3	ESPACIO 4	ESPACIO 5	ESPACIO 6	ESPACIO 7	ESPACIO 8	ESPACIO EXTERNO
ILUMINACIÓN									
VENTILACIÓN									
CONFORTABILIDAD									
TAMAÑO ADECUADO									
HUMEDAD									
MOBILIARIO ADECUADO									
COLOR									
OTROS									
TEMPORALIDAD									

Califique de 1-5 considerando:

Muy malo	1
Malo	2
Regular	3
Bueno	4
Excelente	5

LEYENDA
 1. Dormitorio
 2. Baño
 3. Comedor
 4. Cocina
 5. Cuarto de PPA
 6. Servicio Sanitario
 7. Dormitorio Candidato
 8. Escritorio

6. ¿Considera que el espacio es suficiente para la cantidad de personas menores de edad que se encuentran albergados?
7. ¿Los espacios propician la buena convivencia entre las personas menores de edad a su cuidado?
8. ¿En cuál lugar de la casa usted se siente mejor? ¿Por qué?
9. ¿El espacio de su dormitorio es propicio para su privacidad? Si o no. ¿Por qué?
10. Si usted pudiera agregar algún espacio o una mejora a nivel de infraestructura. ¿qué agregaría o qué mejoraría?
11. ¿Considera que la casa aporta un ambiente de hogar para usted y las personas menores de edad a su cuidado? Si o no. ¿Por qué?

Anexo 3. Guía para grupo focal para niños y niñas de la Aldea Arthur Gough

ENTREVISTA ABIERTA PARA ADOLESCENTES DE LA ALDEA	
Fecha:	
Hora:	
Lugar:	
Entrevistador:	
Entrevistado:	
Introducción: El objetivo de esta entrevista abierta es conocer la opinión de los adolescentes sobre los espacios actuales de la aldea, las actividades que realizan, y cuales son de su preferencia. Esta entrevista es abierta con el fin de que a través de ella, se amplíen conceptos que los entrevistados aporten.	
1. ¿Cuáles son sus actividades diarias?	
2. ¿Cuáles son las actividades que les gusta hacer?	
3. ¿Cuáles sitios de la aldea les gusta estar?	
4. ¿Qué agregarían o cambiarían a la casa actual en la que viven?	

Anexo 4. Guía de entrevista abierta para adolescentes de la Aldea Arthur Gough

TALLERES CON NIÑOS. ACTIVIDADES LÚDICAS	
Actividad 1	Materiales
Árbol de recomendaciones a la vivienda. Pintar y pegar en el árbol de cartón con papeles adhesivos recomendaciones para mejorar la casa.	Árbol cortado en cartón. Pinturas, pinceles, papeles adhesivos.
Actividad 2	
Dibujo de la casa.	Papel, pintura, pinceles, lapices de color, marcadores, papel craft.
Juego para la experimentación del color y la luz.	Papel celofan de colores.

Anexo 5. Matriz de Relación de espacios para las actuales casas de la Aldea Arthur Gough

RELACIÓN VISUAL EXISTENTE CASA TIPO						
	SALA	COMEDOR	COCINA	PILAS	DORMITORIOS	BAÑOS
ESPACIO 1. SALA	■					
ESPACIO 2. COMEDOR		■				
ESPACIO 3. COCINA			■			
ESPACIO 4. PILAS				■		
ESPACIO 5. DORMITORIOS					■	
ESPACIO 6. BAÑOS						■
ESPACIO EXTERIOR						■

RELACIÓN VISUAL EXISTENTE CASA MODELO							
	SALA	COMEDOR	COCINA	PILAS	DORMITORIOS	BAÑOS	ESPACIO EXTERIOR
ESPACIO 1. SALA	■						
ESPACIO 2. COMEDOR		■					
ESPACIO 3. COCINA			■				
ESPACIO 4. PILAS				■			
ESPACIO 5. DORMITORIOS					■		
ESPACIO 6. BAÑOS						■	
ESPACIO EXTERIOR							■
ESTUDIO							■

Tipos de Relación	
■	Directa
■	Indirecta
■	Nulo

Anexo 6. Matriz de Relación de espacios para las actuales casas de la Aldea Arthur Gough

	COCINAR	ALIMENTARSE	LAVAR	PLANCHAR	NECESIDADES FISIOLÓGICAS	ASEO PERSONAL	ESTUDIO	ATENCIÓN NIÑOS	JUEGO	COMPARTIR	RELACIÓN OTRAS CASAS	RECREACIÓN	VER TELEVISIÓN	LEER	DORMIR	VESTIR	CUIDADO	RELAJACIÓN	ALMACENAMIENTO
ESPACIO 1. SALA																			
ESPACIO 2. COMEDOR																			
ESPACIO 3. COCINA																			
ESPACIO 4. PILAS																			
ESPACIO 5. DORMITORIOS																			
ESPACIO 6. BAÑOS																			
ESPACIO EXTERIOR																			

Tipos de Relación	
■	Alta
■	Media
■	Baja
■	Nulo



Archivado: 1945-1991 | 11:02 A.M. MIÉRCOLES 8 DE MAYO DEL 2013 | Bienvenido Visitante | Conectarse

PORTADA | EL PAÍS | DEPORTES | SUCCESOS | ECONOMÍA | TECNOLOGÍA | ALDEA GLOBAL | MUNDO | VIVA | OPINIÓN | INVESTIGACIÓN | MULTIMEDIA | BLOGS | MANA

Unidos, enfrentan sus limitaciones en la Aldea

CALIFICACIÓN:  **COMENTAR**  **COMENTARIOS**     **No gasta**  **Twitter**  **1**

ANDREA FORTALETTI M. | andrea.fortaletti@nacion.com | 12:49 A.M. 01/01/2013

Tiene una boca pequeña y una risa contagiosa, que le da más luz al cabello rizado y rubio.



+ MÁS MULTIMEDIA

Ella es Kailey, tiene cinco años y dos de estar en la Aldea Arthur Gough, del Patronato Nacional de la Infancia (PANI), ubicada en Alajuela, San José. Aquí llegó referida por el Hospital Nacional de Niños (HNN) a causa de una severa desnutrición y por el padecimiento de una inmunodeficiencia. Aquí vive con cuatro niños más, que al igual que ella, padecen de enfermedades crónicas.

Harlo tiene cuatro años, él no ha logrado aprender a hablar y no porque no quiera, sino, porque la traqueotomía a la que fue sometido le dificulta emitir sonidos, él es oxígeno dependiente. Estas circunstancias, sin embargo, no le impiden asistir a la escuela del Hospital Nacional de Niños una vez a la semana, salir al jardín del albergue a tomar el sol, o simplemente jugar en el limitado radio que le permite el equipo al que siempre está conectado.

En total son cinco niños los que viven en la casita 2 de la Aldea Arthur Gough. El albergue atiende a 70 niños, de los cuales 23 presentan alguna discapacidad, y un 60% del total se encuentran en estado de abandono. Estos menores viven bajo la supervisión de 20 cuidadoras o tías, como les llaman, quienes trabajan 11 días seguidos y descansan tres.

Las tías, que realmente se convierten en sus madres, les enseñan a comer, caminar, los limpian, les cambian las pañales y hasta los llevan a las citas médicas. En la Aldea hay ocho casitas y un promedio de dos tías por vivienda. Ellas se levantan puntualmente a las 5 a.m., cuando han podido dormir, y despiertan a los niños uno a uno para que se enfrenten a una nueva jornada. Sin embargo, el recurso humano es lo que más les hace falta.

Falta más. María Elena Pérez, directora de la Aldea, afirma que desde hace más de 10 años la cantidad de tías es la misma, no así las exigencias que se incrementan cada vez que un niño con limitaciones se integra. "Es muy difícil, ellos se convierten en nuestros hijos, yo ya tengo 13 años de estar en este albergue y uno de estar aquí (casita 2)", añade Magally Torres.

En todo el país, el PANI atiende a 51 niños con algún tipo de discapacidad, a los que se intenta, dar atención integral. No obstante, para Jalla Meza Lazarus, del Departamento de Acreditación de esa institución, la atención es limitada. "Desde nuestra perspectiva, la principal necesidad es elevar el número de tías, el estado tiene el mismo recurso.



Además en escuela

Hace 50 años, Martes 1° de enero de 1963

La carne de Año Nuevo se adobó... con ruda y Santa Lucía

Fundación de hogar a 50 niños con discapacidades severas

Orando Urroz: 'Lo que falta es organizarnos'

Expertos hacen llamado para integrar esfuerzos

TODOS TURISMO

Planifique sus vacaciones con la información que recibirá cada semana en su correo electrónico



Suscribase

ESTAMOS EN TWITTER Y FACEBOOK:

Seguir a @nacion